

BOUCLIER AVANT : DÉPOSE - REPOSE

DÉPOSE

1. ÉTAPE DE PRÉPARATION À LA DÉPOSE

■ Mettre le véhicule sur un pont élévateur à deux colonnes (voir **01C, Caractéristiques Véhicules Carrosserie, Moyen de levage**).

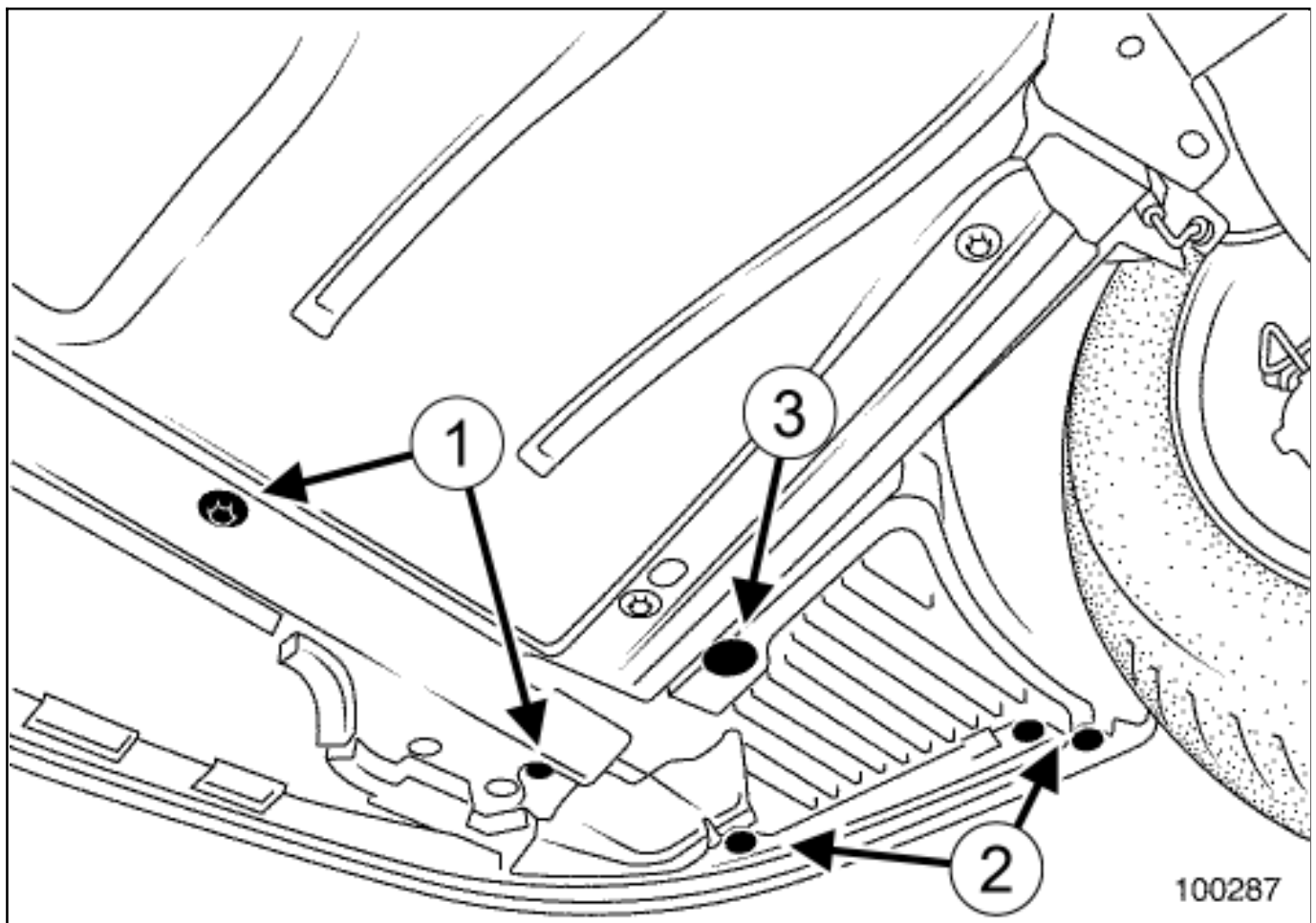

■ Déposer :

- les vis(1) et (2) ,
- l'agrafe(3) .

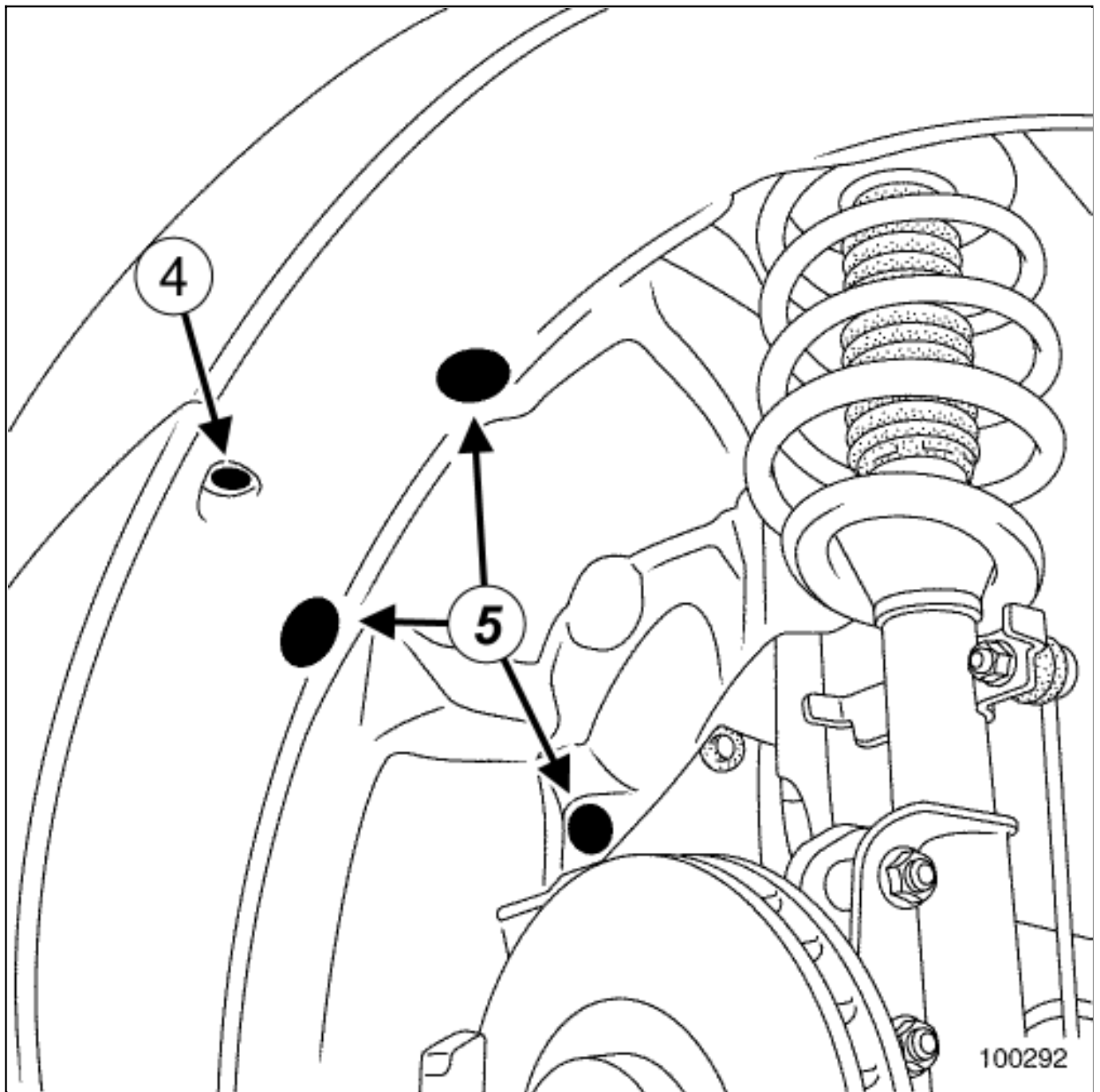

■ Déposer :

- la vis(4) ,
- les agrafes(5) ,
- partiellement l'écran de passage de roue avant.

2. ÉTAPE DE DÉPOSE DE LA PIÈCE ÉTUDIÉE

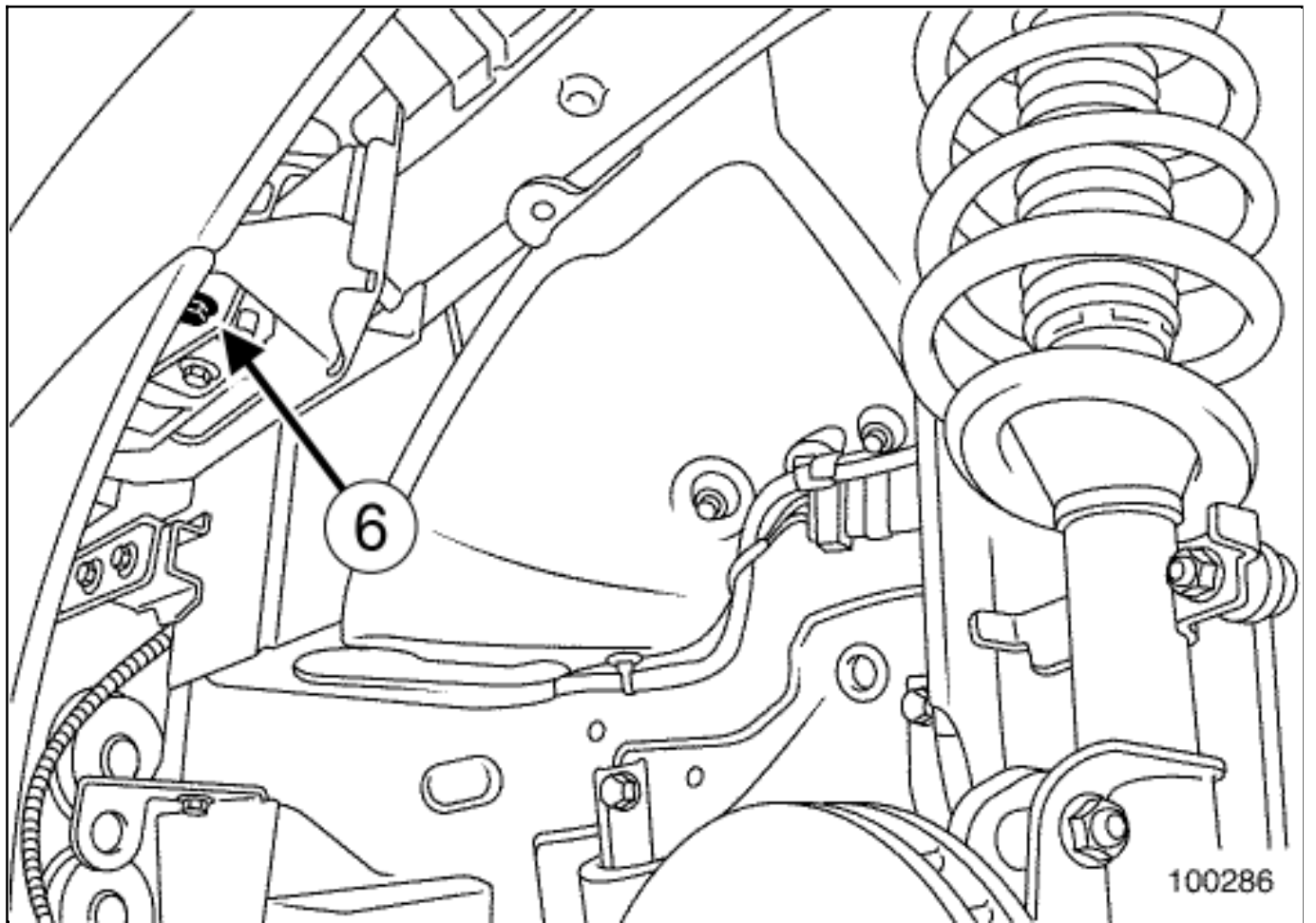

■ Déposer la vis latérale(6) .

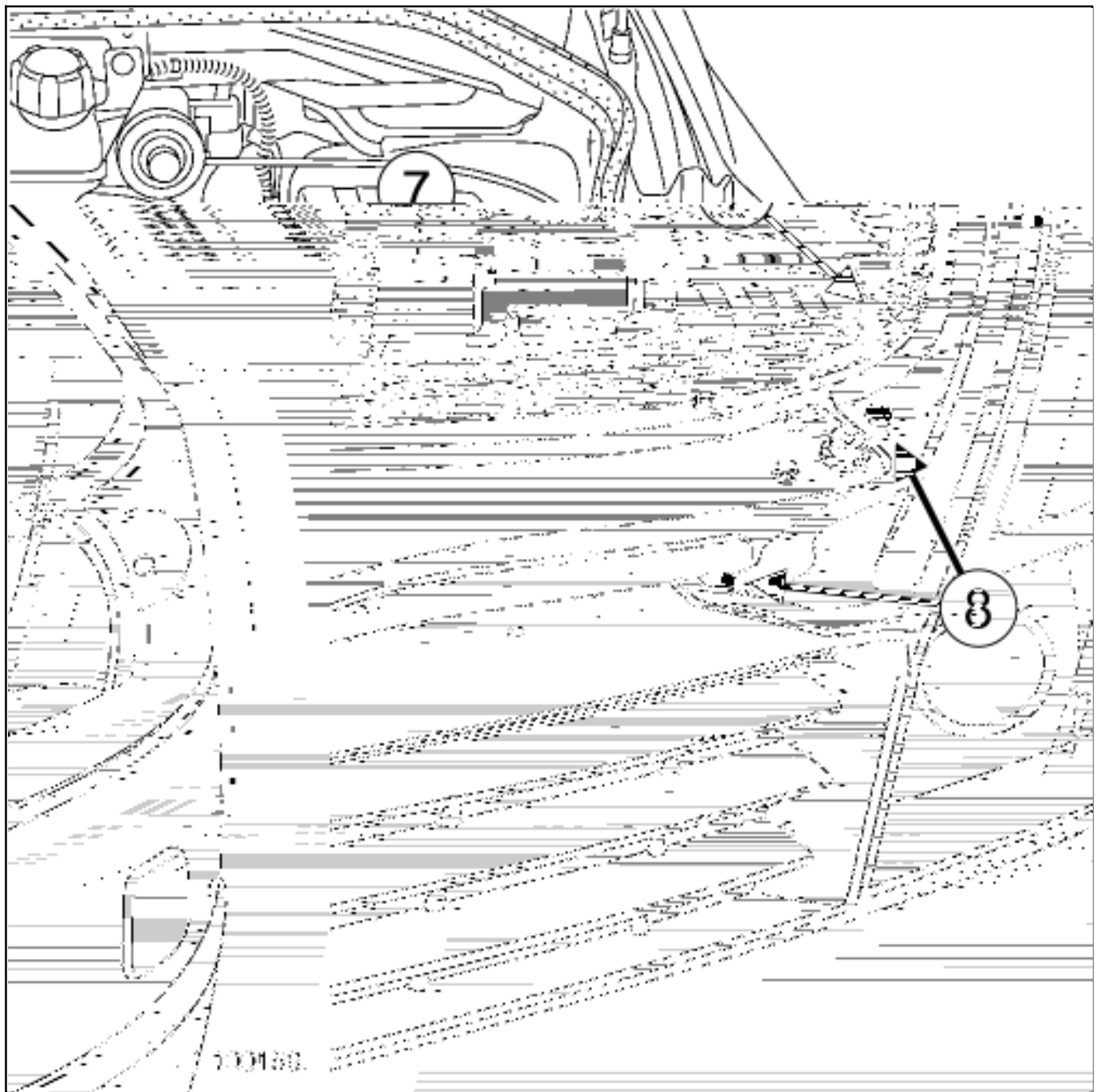

- Déposer partiellement le joint d'étanchéité(7) .
- Déclipper les rivets en plastique(8) .
- Extraire la garniture de gouttière intérieure d'aile.

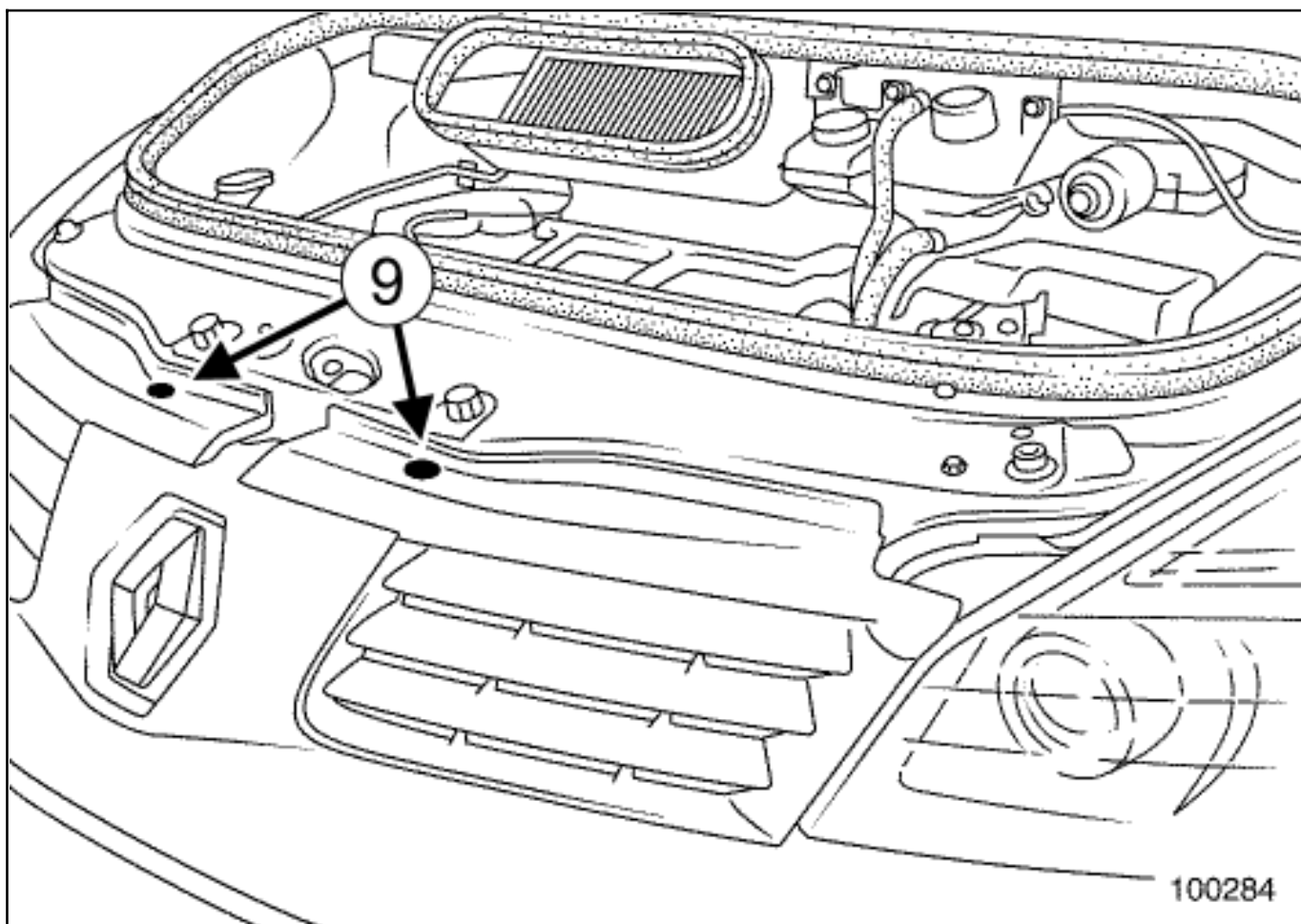

■ Déclipper les rivets en plastique(9) .

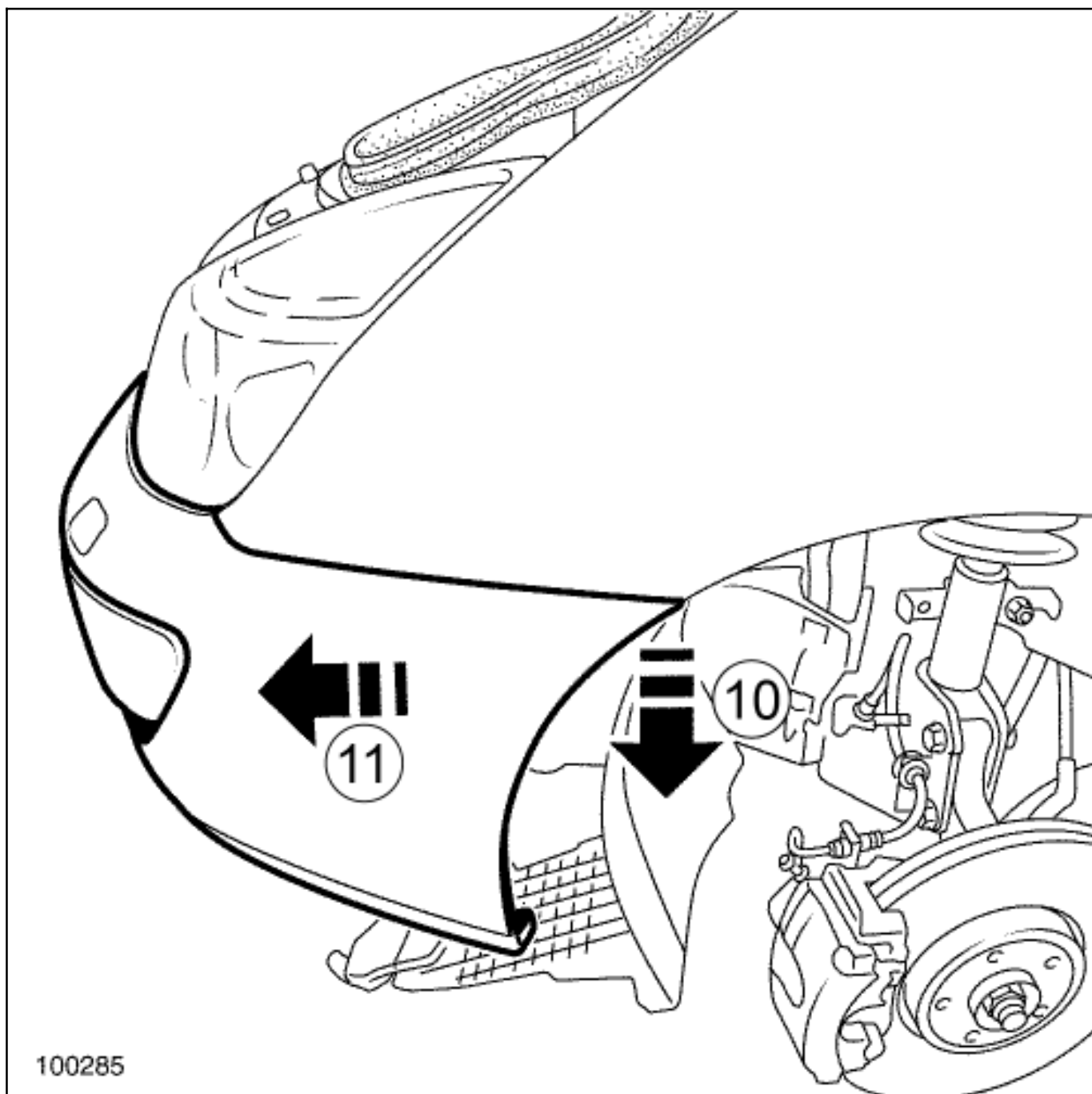

- Incliner légèrement le bouclier(10).
- Déposer partiellement le bouclier(11).
- Débrancher :
 - les différents connecteurs (selon niveau d'équipement),
 - l'alimentation des gicleurs de lave-projecteurs (selon niveau d'équipement).
- Déposer le bouclier avant (cette intervention nécessite deux opérateurs).

REPOSE

1. ÉTAPE DE REPOSE DE LA PIÈCE ÉTUDIÉE

■ Brancher :

- l'alimentation des gicleurs de lave-projecteurs (selon niveau d'équipement),
- les différents connecteurs (selon niveau d'équipement).

■ Reposer le bouclier avant (cette intervention nécessite deux opérateurs).

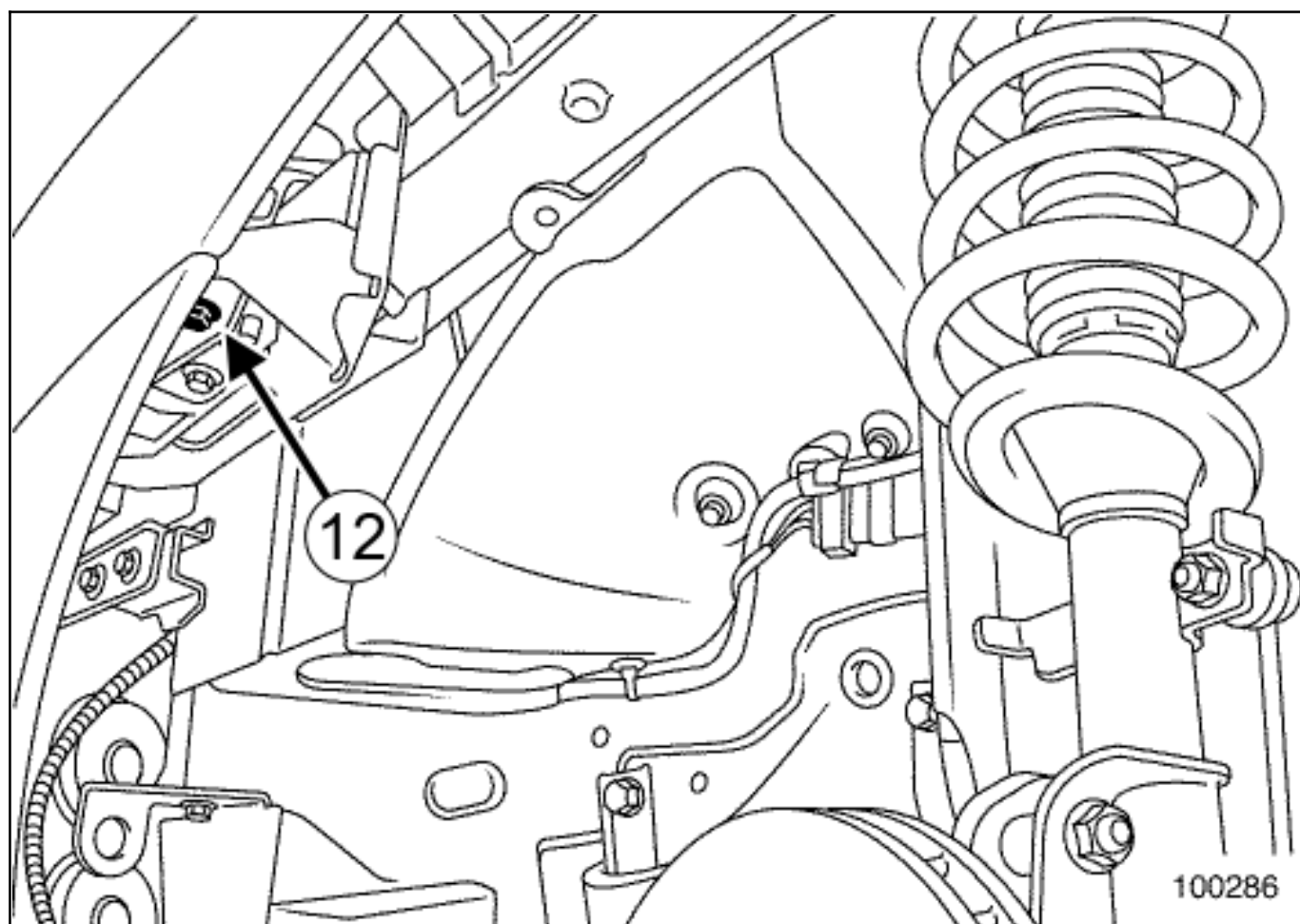

■ Reposer la vis latérale(12) .

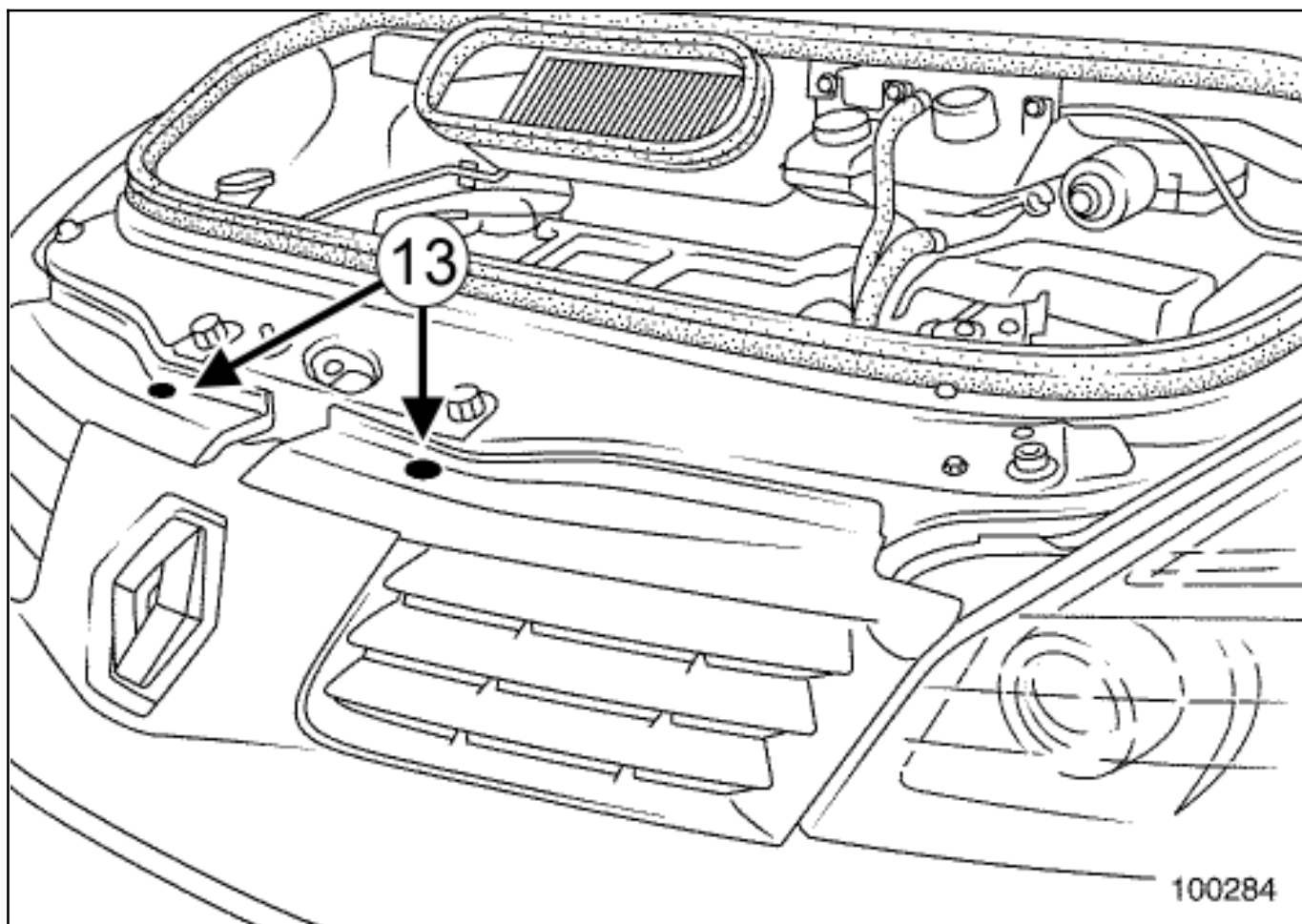

Clipper les rivets en plastique(13) .

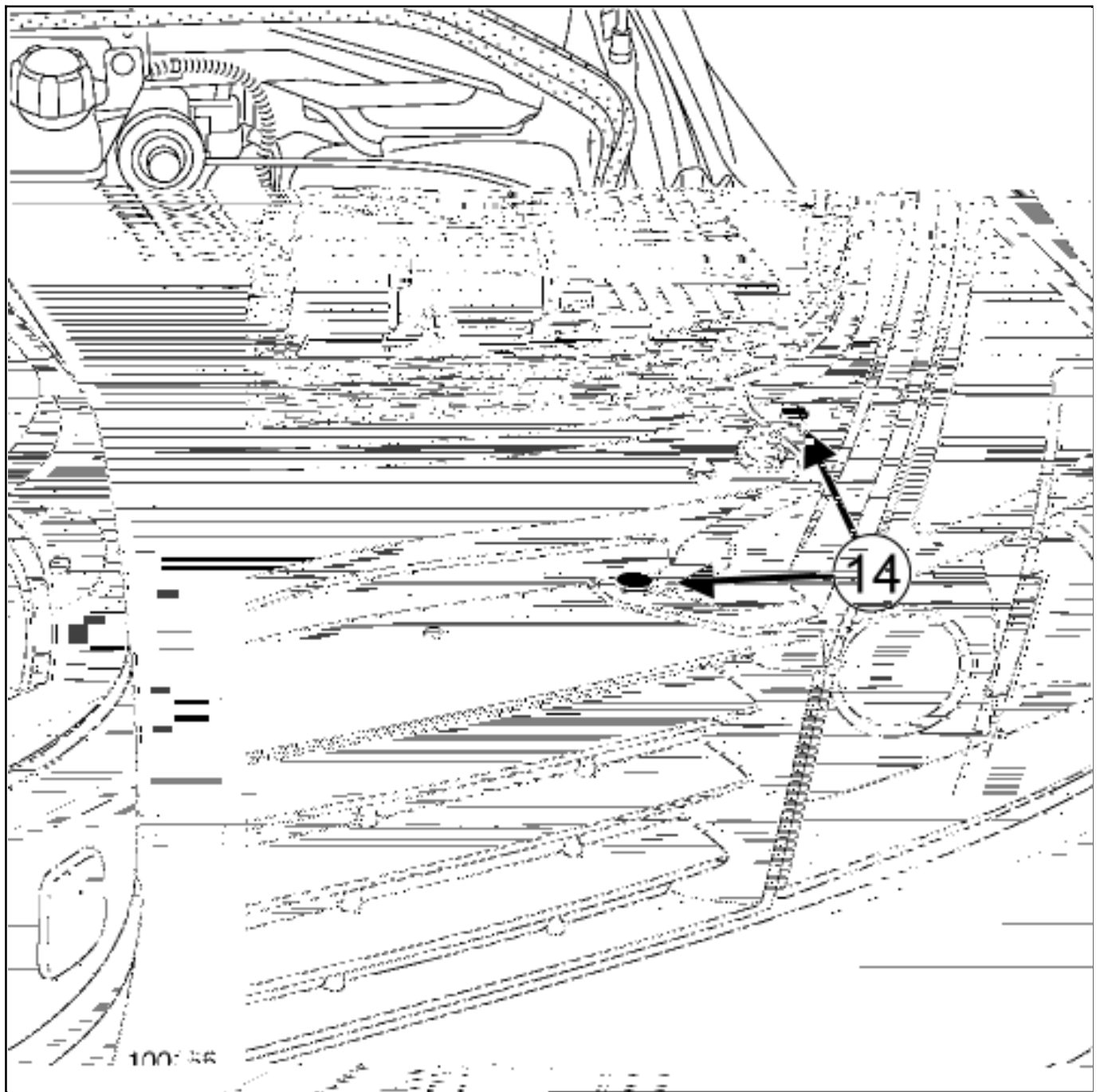

- Reposer la garniture de gouttière intérieure d'aile.
- Clipper les rivets en plastique(14) .
- Reposer le joint d'étanchéité.

2. ÉTAPE FINALE

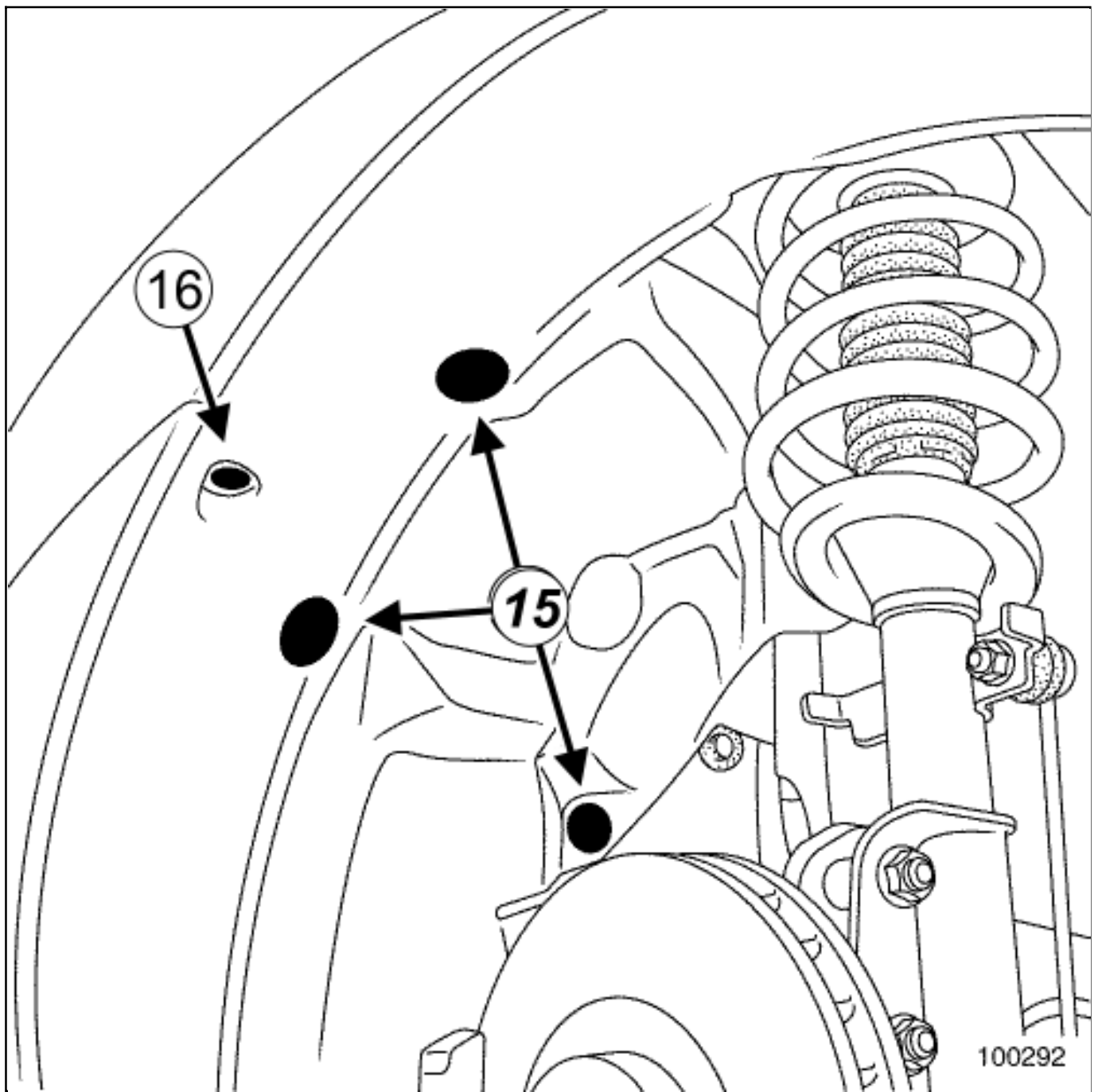

Reposer :

- l'écran de passage de roue avant,
- les agrafes(15) ,
- la vis(16) .

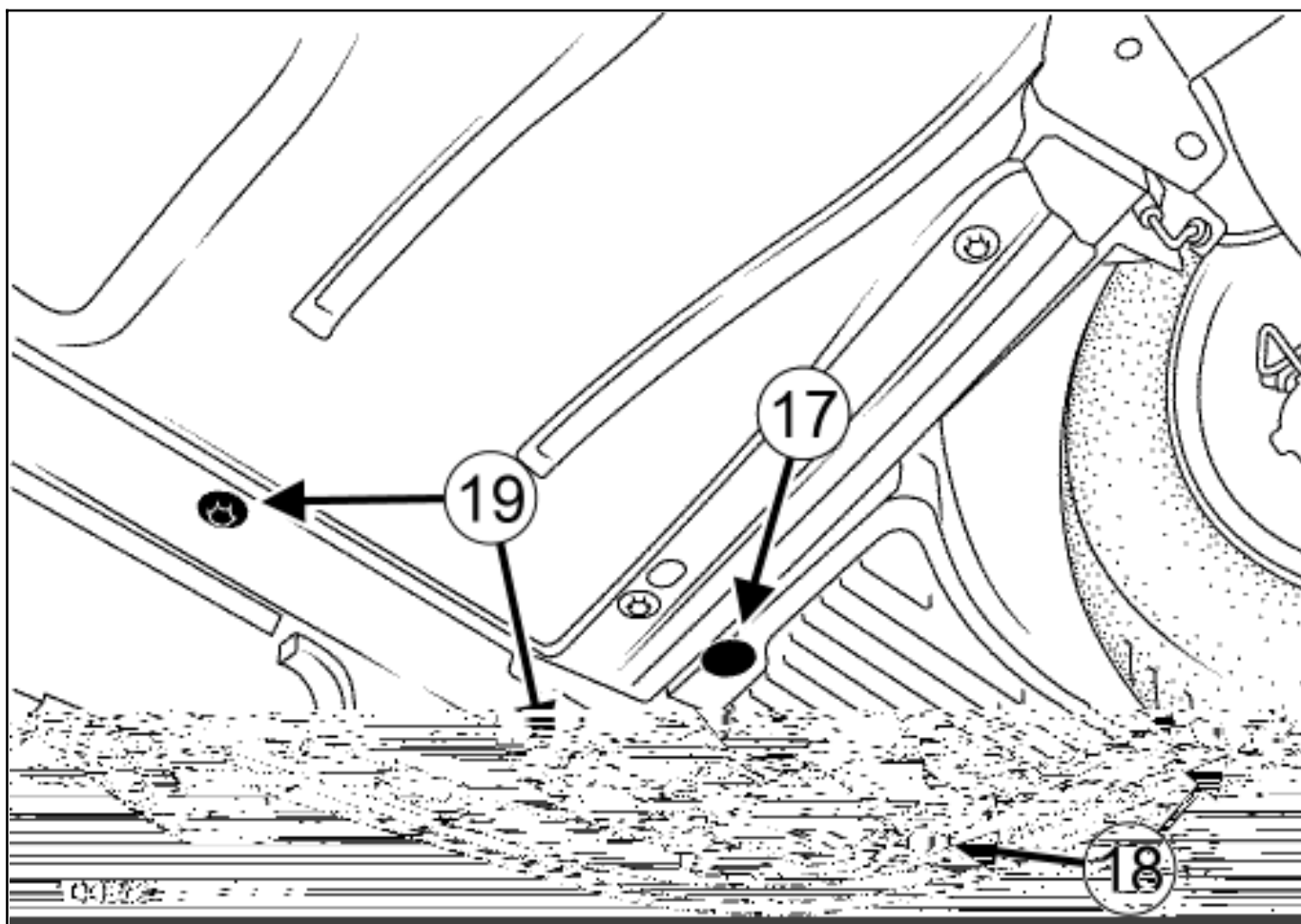

Reposer :

- l'agrafe(17) ,
- les vis(18) et (19) .



Repair-50x05x02-01x37-1-11-1.xml



XSL version : 3.02 du 22/07/11