

ROULEMENT DE PORTE-MOYEU AVANT : DÉPOSE - REPOSE



Attention, un ou des avertissements sont présents dans cette méthode



Matériel indispensable

outil de diagnostic

DÉPOSE

1. ÉTAPE DE PRÉPARATION À LA DÉPOSE

- Mettre le véhicule sur un pont élévateur à deux colonnes ([Véhicule : Remorquage et levage](#)).
- Verrouiller le calculateur d'airbag pour déverrouiller la colonne de direction à l'aide de l'outil de diagnostic (voir **MR 407 Diagnostic, 88C, Airbags et prétensionneurs, Diagnostic - Remplacement des organes**).
- Déposer :
 - les roues avant [Roue : Dépose - Repose](#),
 - le porte-moyeu ([voir 31A, Eléments porteurs avant, Porte-moyeu de demi-train avant : Dépose - Repose](#)).

2. ÉTAPE DE DÉPOSE DE LA PIÈCE ÉTUDIÉE

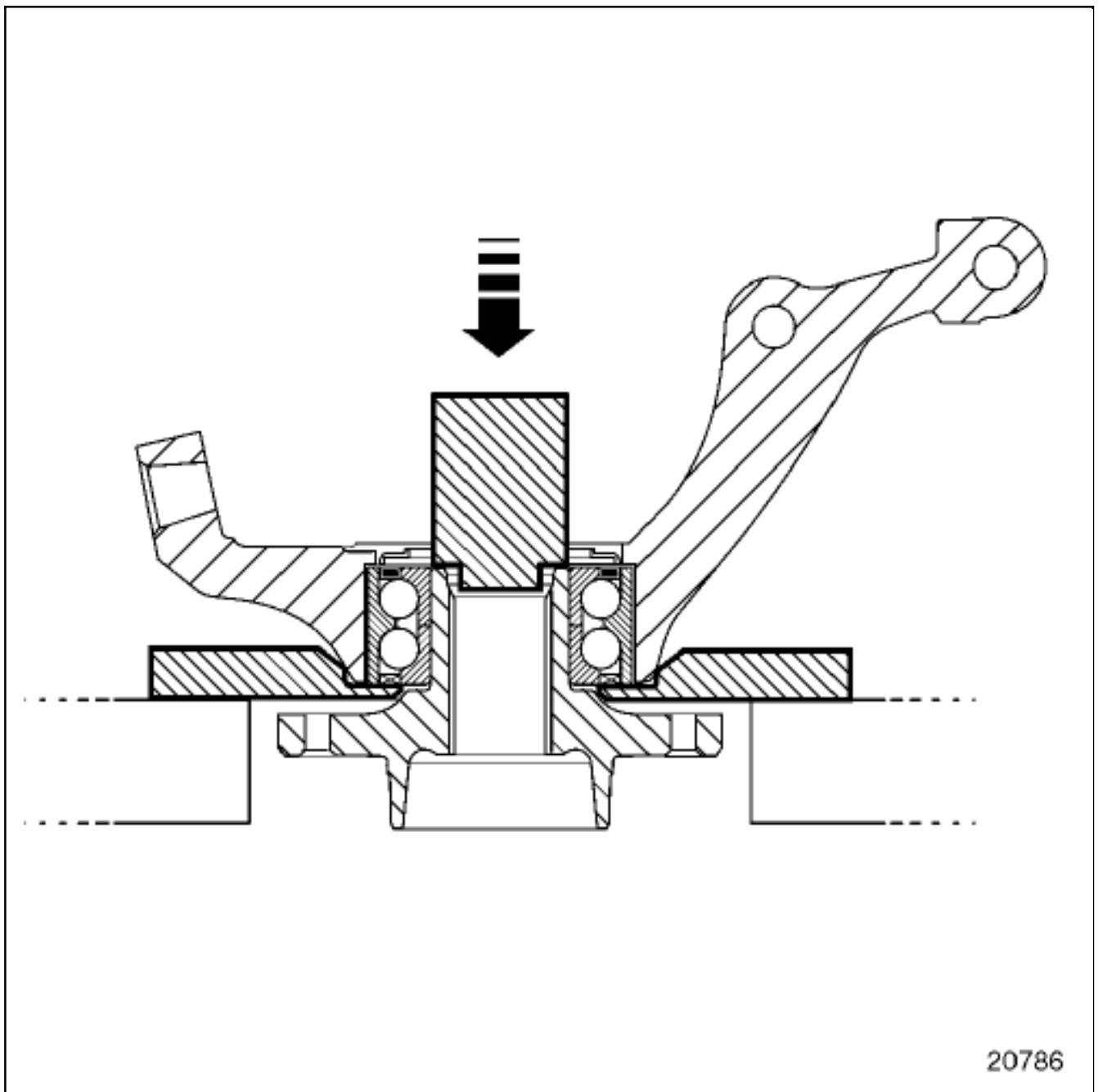

■ Déposer le moyeu, à la presse, en prenant appui avec un tube de diamètre extérieur **43 mm**.

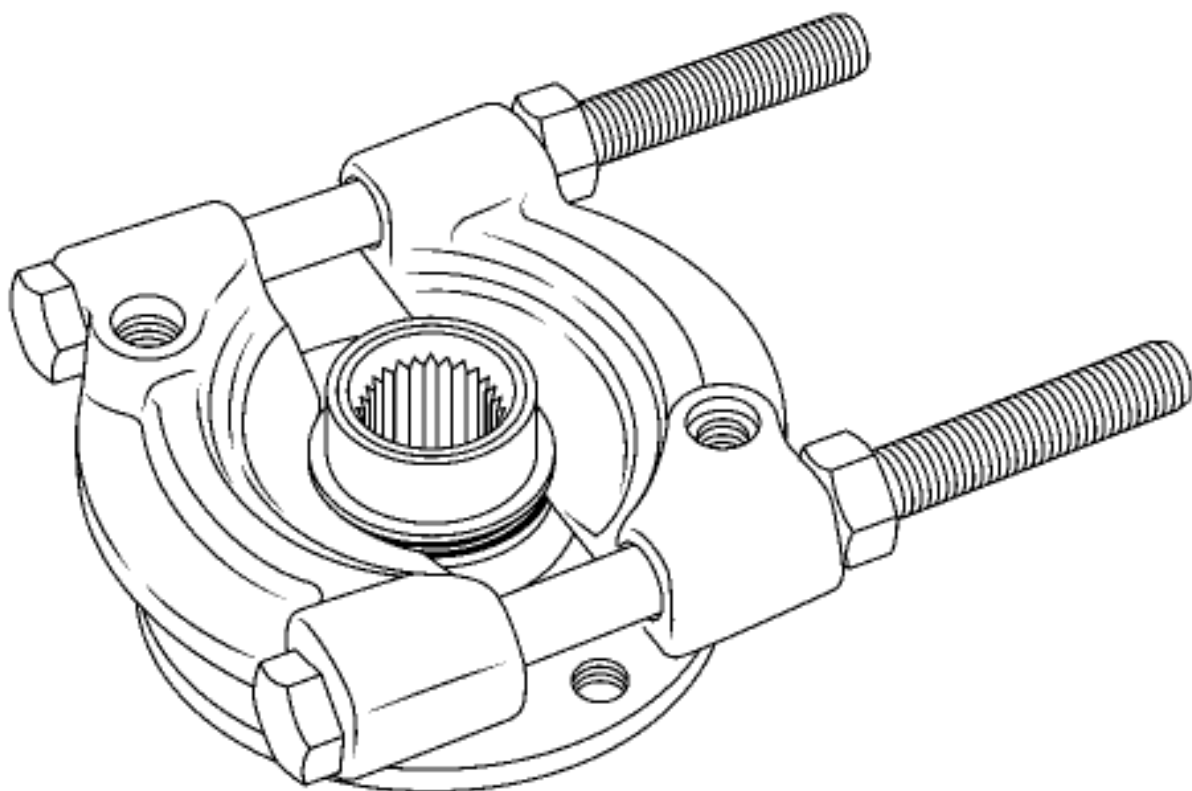

101230

■ Extraire la bague intérieure du moyeu à l'aide d'un extracteur à mâchoires.

■ Placer les mâchoires de l'extracteur dans la gorge de la bague intérieure.

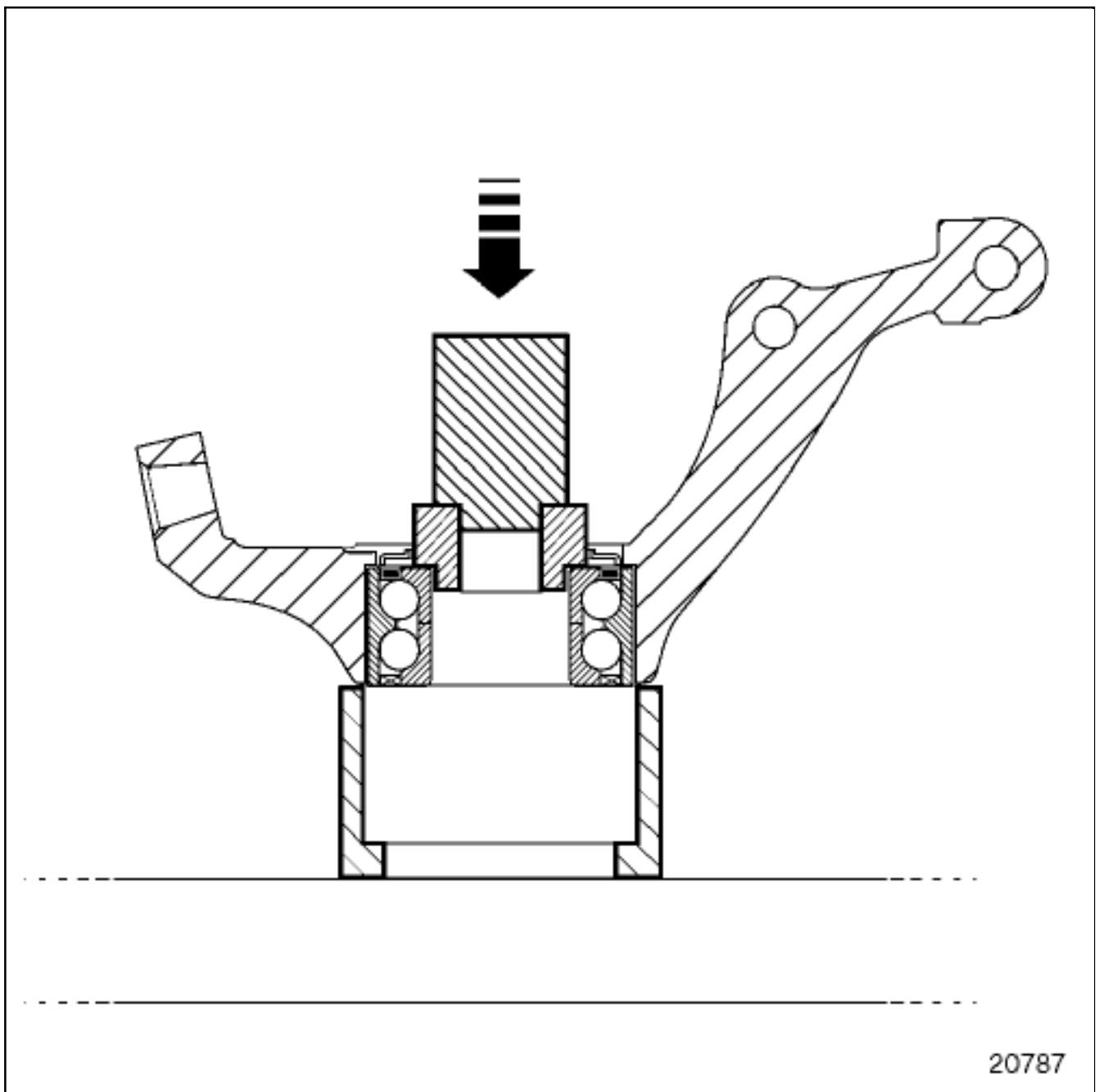

Déposer le roulement en prenant appui sur la bague intérieure avec un tube de diamètre extérieur **57 mm**.

REPOSE

1. ÉTAPE DE PRÉPARATION À LA REPOSE

ATTENTION



Pour ne pas endommager de façon irréversible le roulement de moyeu avant :



Ne pas desserrer ou serrer l'écrou de transmission roues au sol.



Ne pas poser le véhicule, roues au sol, avec transmission desserrée ou déposée.



ATTENTION

Pour ne pas détériorer le roulement, ne pas prendre appui sur la bague intérieure du roulement (effort d'emmanchement très important).



Vérifier impérativement l'état de la surface du moyeu et de l'alésage du porte-moyeu avant la repose du roulement.



Remplacer le porte-moyeu si le porte-moyeu est défectueux.



Nettoyer :



les surfaces intérieures et extérieures du roulement neuf, en contact avec le porte-fusée et le moyeu,



les surfaces du porte-fusée en contact avec le roulement neuf,



les surfaces du moyeu en contact avec le roulement neuf.

2. ÉTAPE DE REPOSE DE LA PIÈCE ÉTUDIÉE

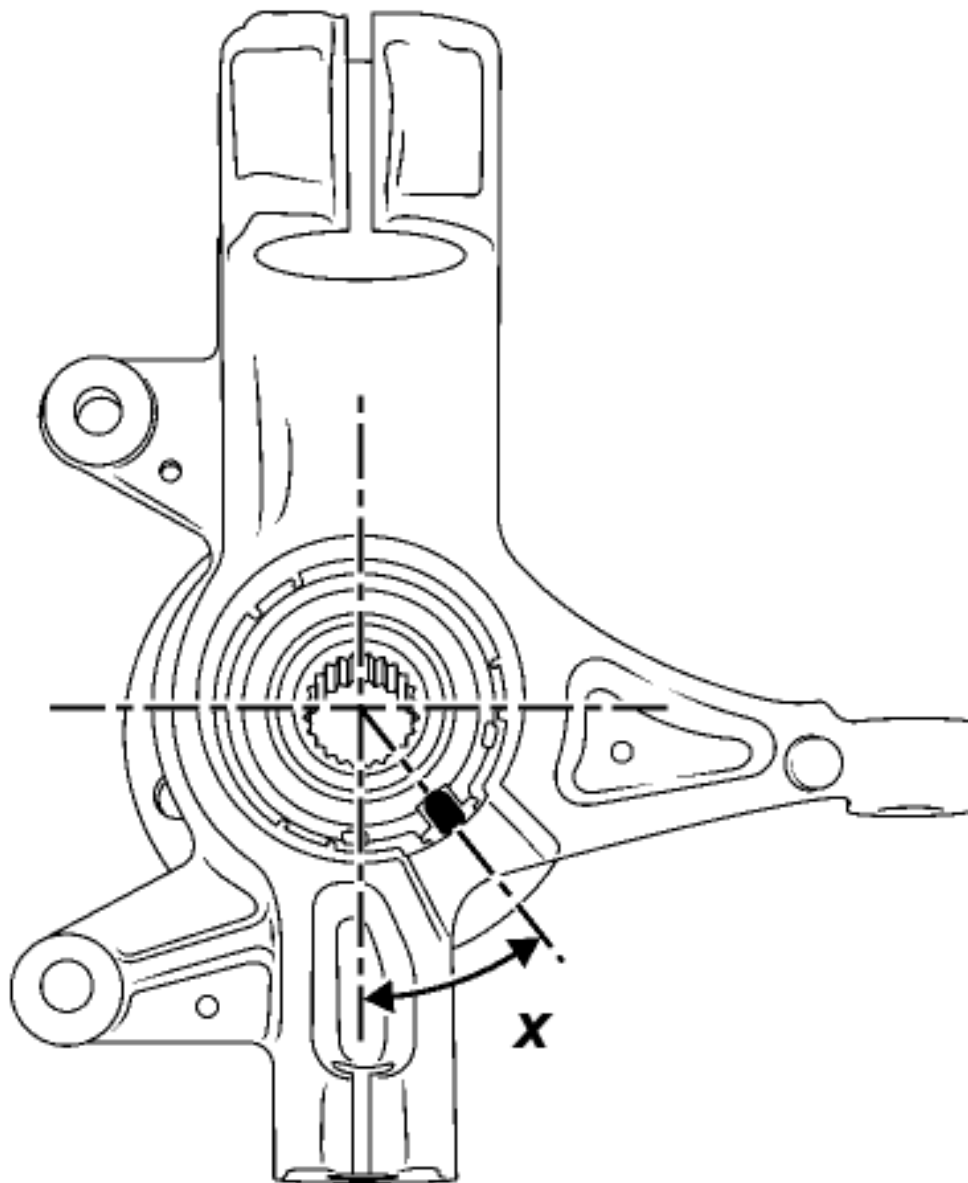

101934

Reposer le porte-captur.

Positionner le porte-captur à $(x) = 50^\circ \pm 5$ par rapport à la verticale. Cette position correspond au centre du logement.

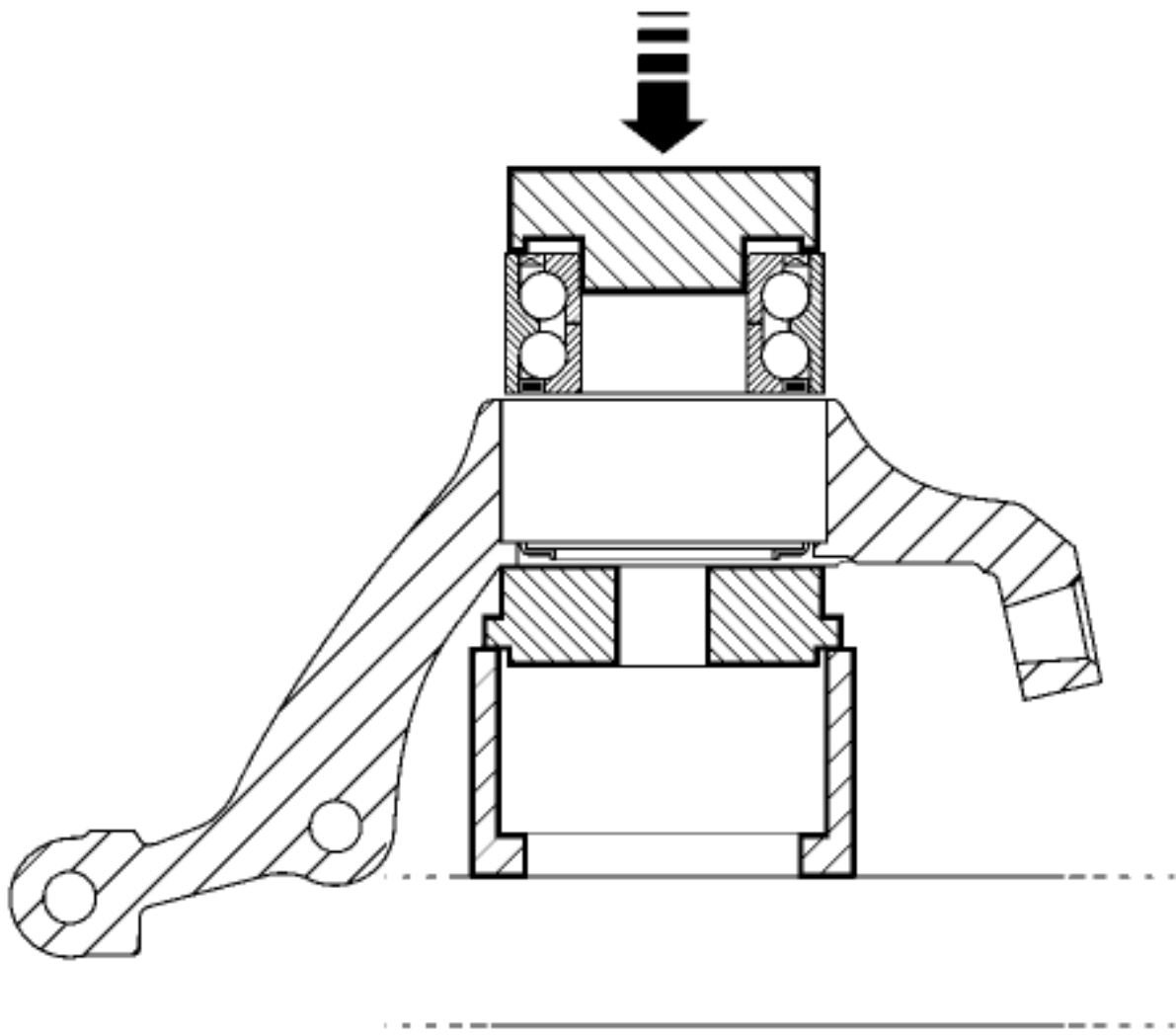

20788

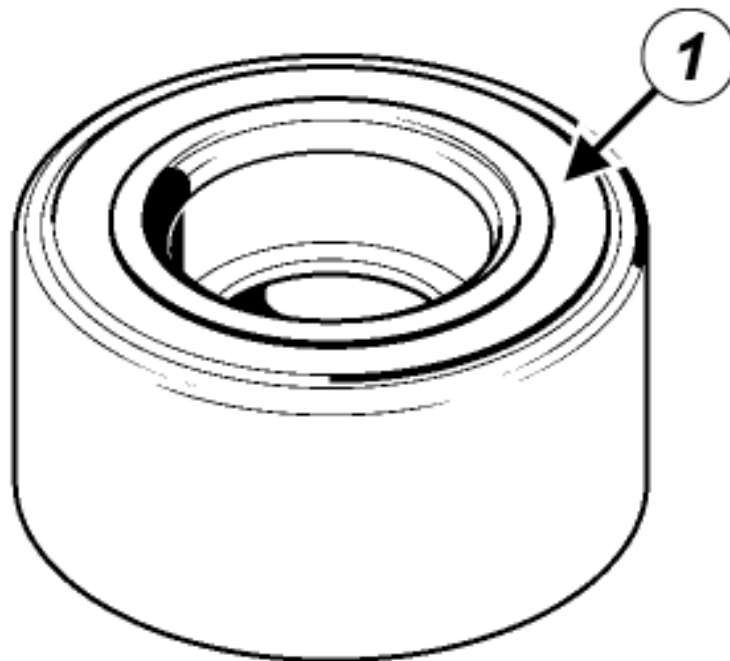

115568



ATTENTION

Pour assurer le bon fonctionnement du capteur de vitesse de roue, ne pas marquer la cible(1) du capteur sur le roulement.

Prendre appui sur la bague extérieure avec un tube de diamètre extérieur 79 mm.

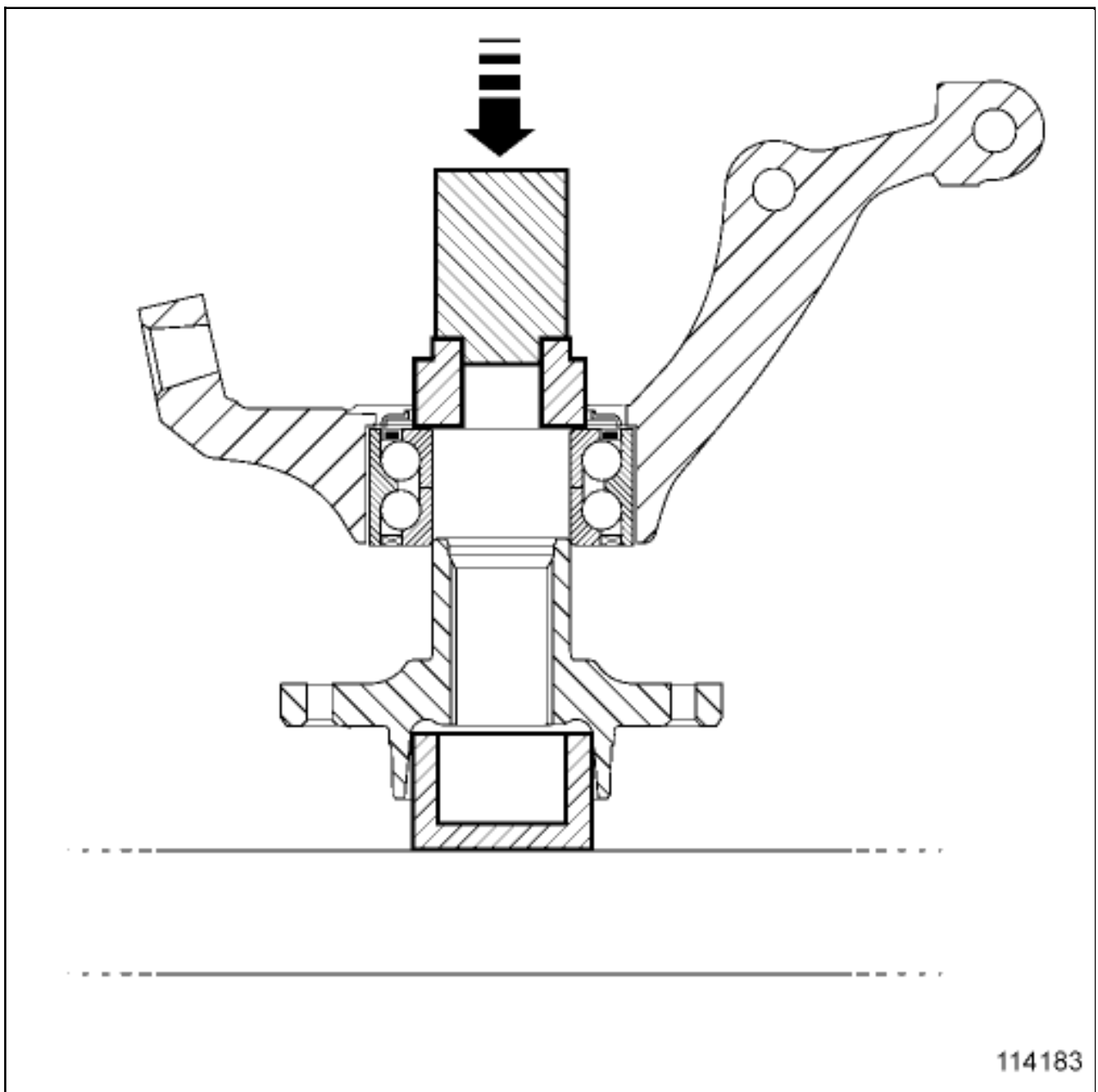

Reposer le moyeu à l'aide d'un tube de diamètre extérieur **57 mm**.

3. ÉTAPE FINALE

Reposer l'ensemble "porte - moyeu - roulement - moyeu"[\(voir 31A, Éléments porteurs avant, Porte-moyeu de demi-train avant : Dépose - Repose\)](#).

Déverrouiller le calculateur d'airbag à l'aide de l'outil de diagnostic(voir **MR 407 Diagnostic, 88C, Airbags et prétensionneurs, Diagnostic - Remplacement des organes**).

