

PLAQUETTES DE FREIN ARRIÈRE : DÉPOSE - REPOSE



Attention, un ou des avertissements sont présents dans cette méthode



Outillage spécialisé indispensable

Repousse piston d'étrier de frein.

Fre. 1190-01

Matériel indispensable

outil de diagnostic

Lors du remplacement des plaquettes de frein, remplacer impérativement les plaquettes du côté opposé.

DÉPOSE

1. ÉTAPE DE PRÉPARATION À LA DEPOSE

- Mettre le véhicule sur un pont élévateur à deux colonnes (voir **02A, Moyen de levage, Véhicule: Remorquage et levage**).
- Déposer les roues arrière [Roue : Dépose - Repose](#) .

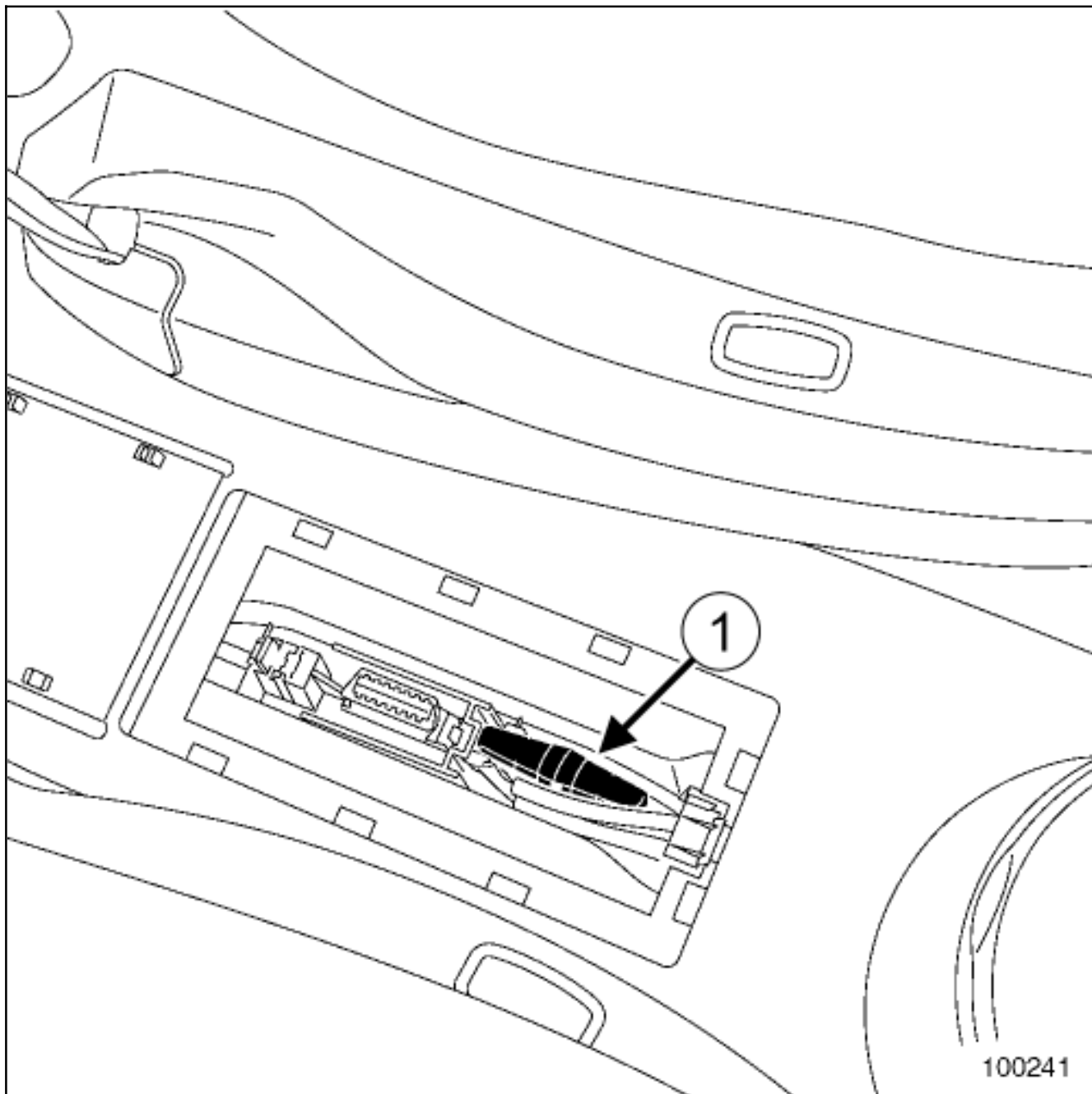

- ▣ Ouvrir la trappe centrale entre les deux sièges avant.
- ▣ Tirer sur la commande de secours(1) , la détente des câbles de frein provoque un bruit.
- ▣ Dégrafer les câbles de frein de parking des étriers.



ATTENTION

Pour ne pas détériorer la protection des câbles de frein de parking et engendrer l'usure prématurée du système, ne pas manipuler les câbles avec un outil.

2. ÉTAPE DE DÉPOSE DE LA PIÈCE ÉTUDIÉE

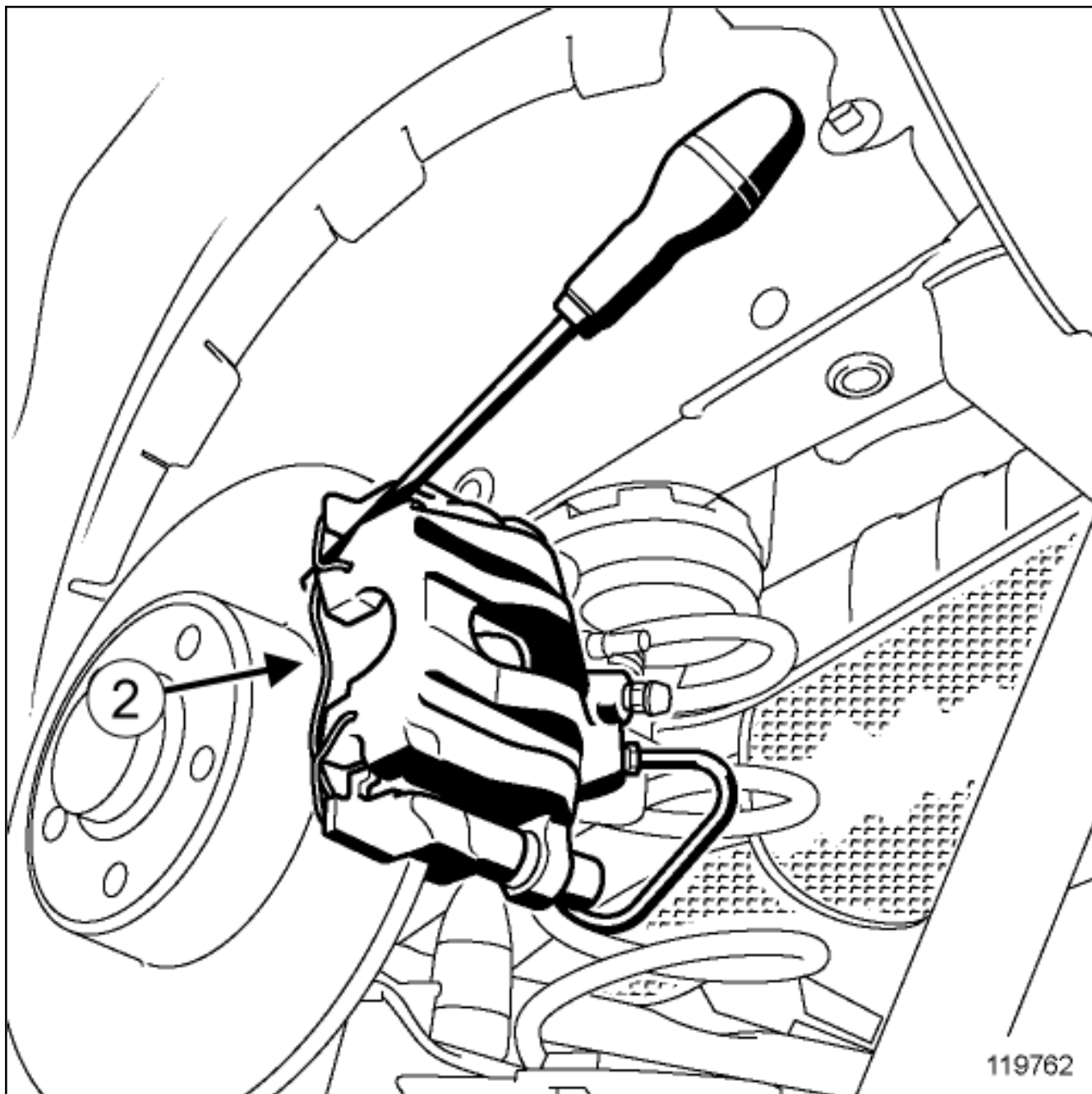

- Déposer le ressort de maintien(2) à l'aide d'un tournevis plat et large.

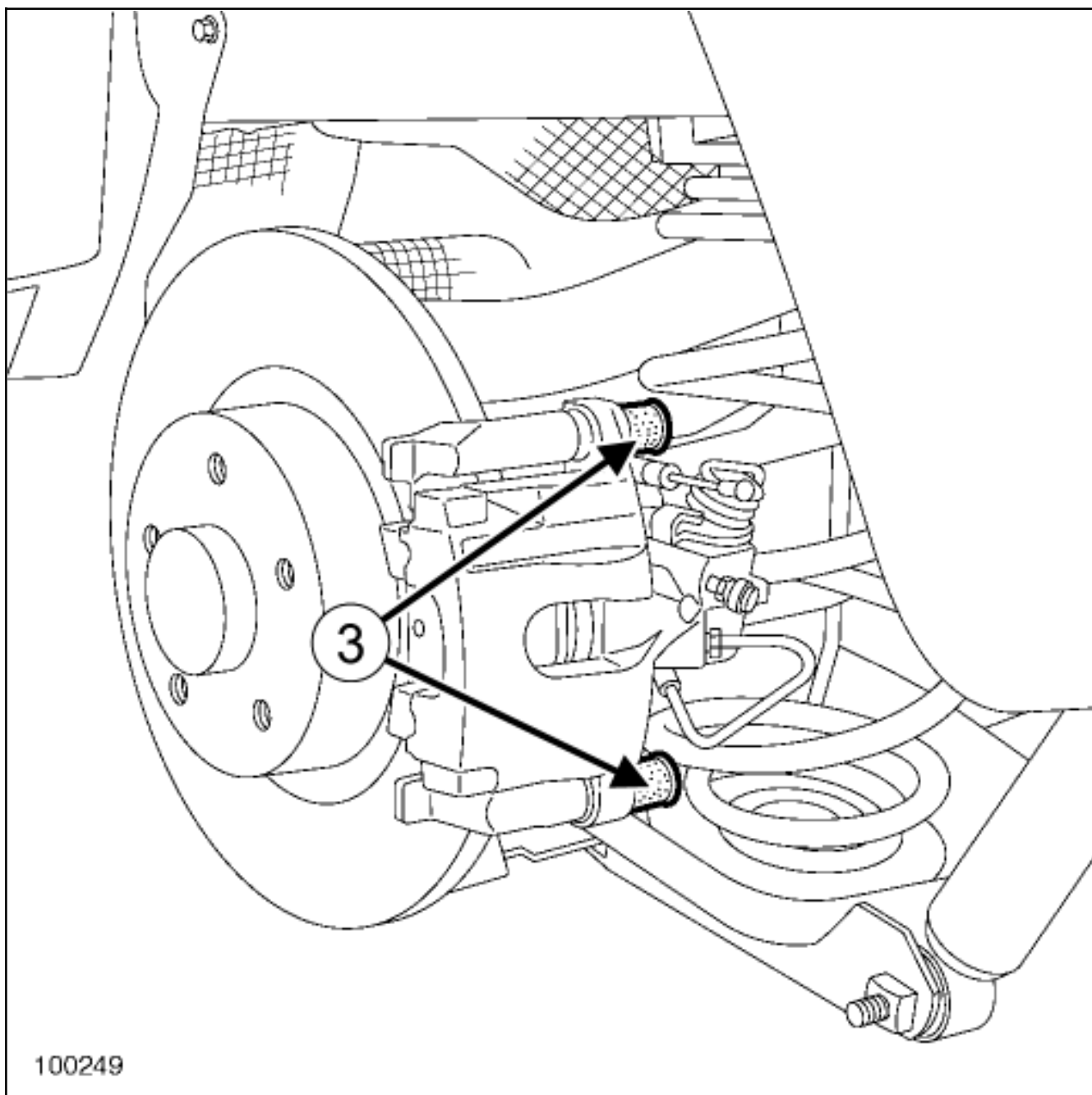

- Déposer :
 - les bouchons situés au bout des colonnettes,
 - les vis de colonnettes(3) .

■ Suspendre l'étrier de frein au ressort de suspension.

■ Déposer les plaquettes de frein.

REPOSE

1. ÉTAPE DE PRÉPARATION À LA REPOSE

- Vérifier l'épaisseur des plaquettes et des disques [Frein : Caractéristiques](#) .
- Remplacer les pièces défectueuses.

Nettoyer :

- les supports d'étrier de frein,
- les étriers de frein,
- les disques de frein.

2. ÉTAPE DE REPOSE DE LA PIÈCE ÉTUDIÉE

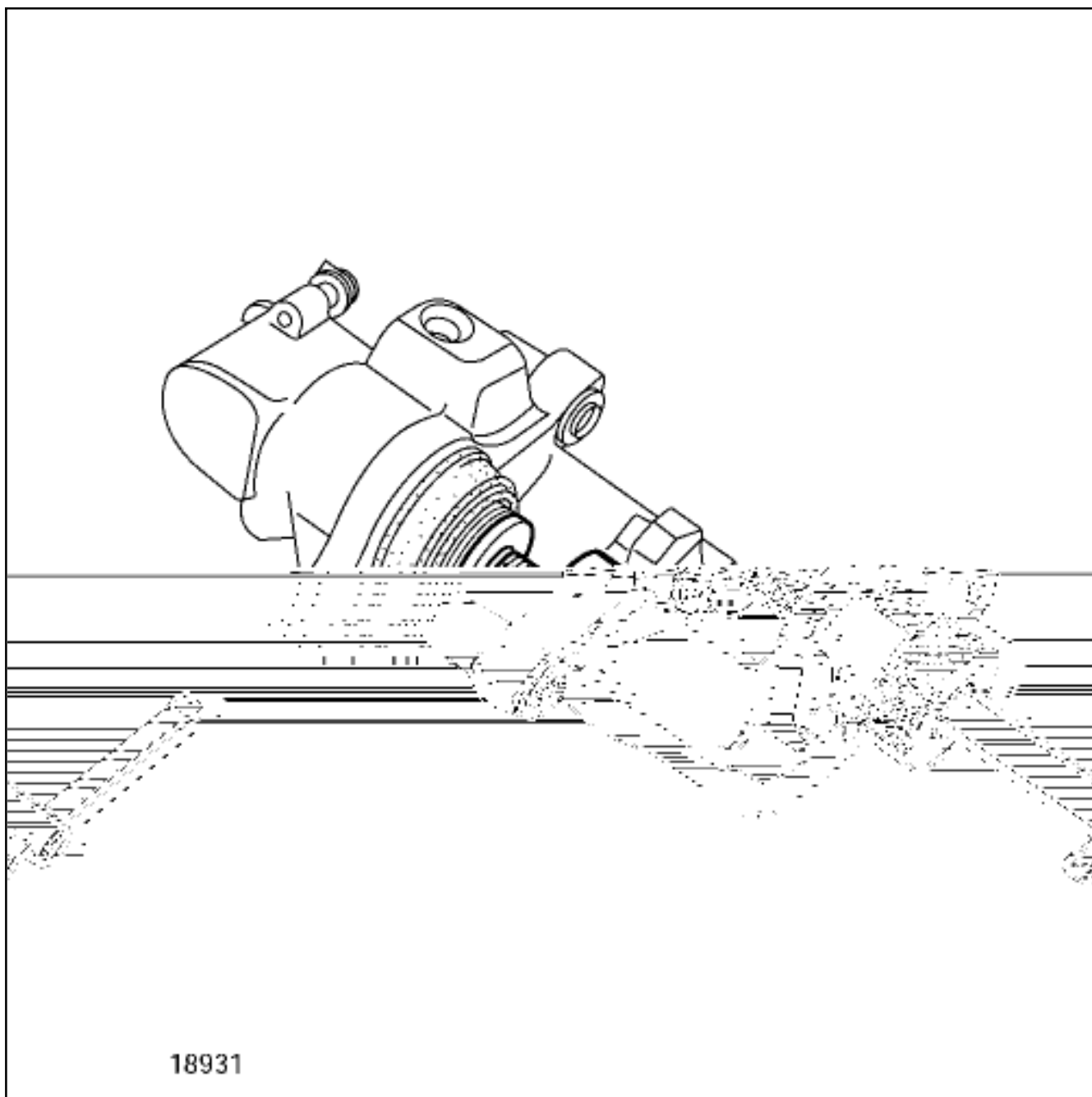

Pousser le piston au fond de son logement à l'aide de l'outil Repousse piston d'étrier de frein.(Fre. 1190-01) .

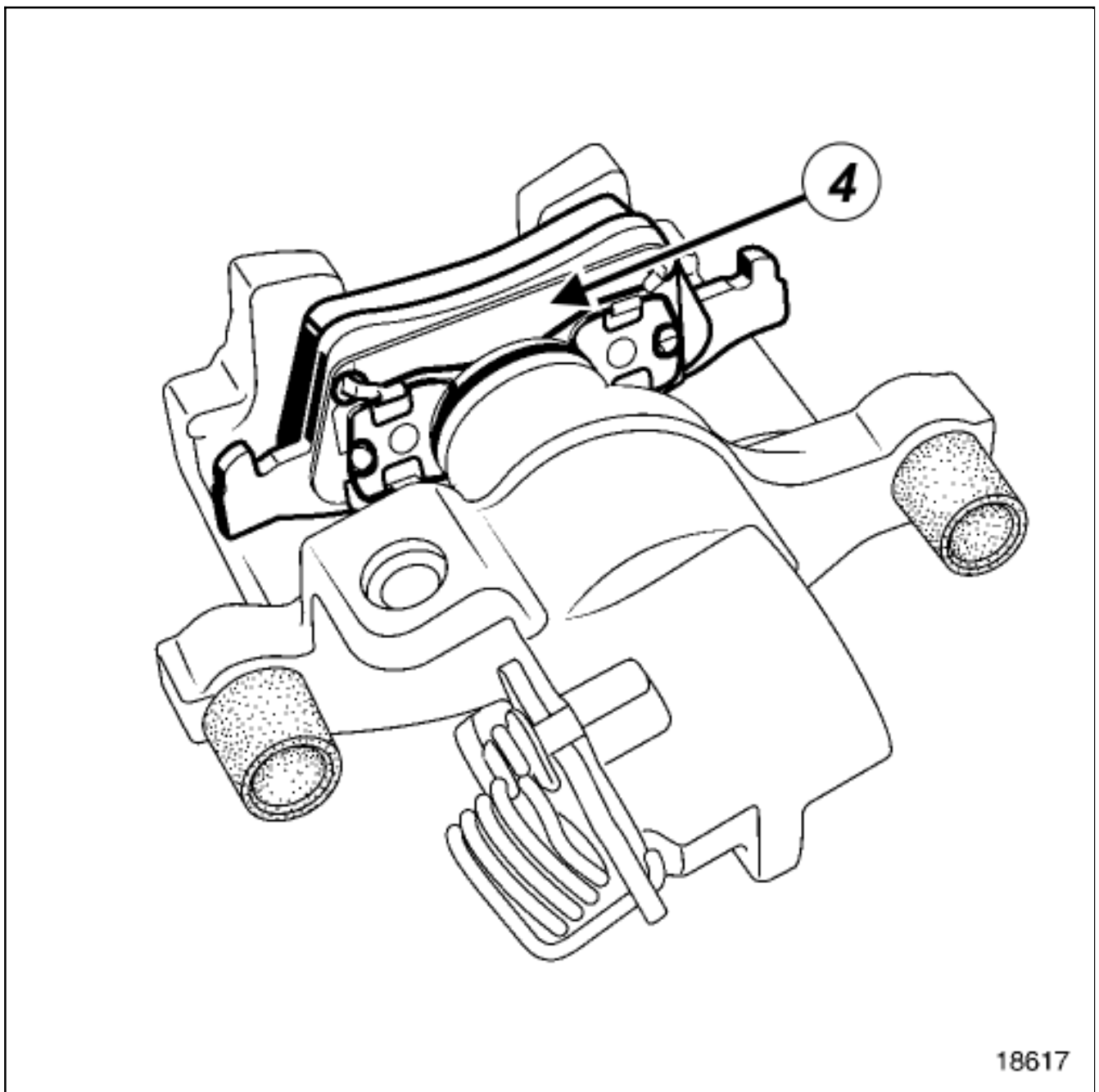

- Mettre en place :
 - les plaquettes de frein intérieures munies d'un ressort(4) de maintien. Engager impérativement le ressort sur le piston de l'étrier de frein,
 - les plaquettes extérieures sur le support d'étrier de frein.
- Reposer l'étrier de frein sur son support en commençant par la vis inférieure de colonnette.
- Engager le ressort de maintien dans le bas de l'étrier de frein.
- Mettre le ressort de maintien en place en haut de l'étrier de frein à l'aide d'un tournevis plat.
- Reposer les vis de colonnettes.
- Serrer au couple les vis de colonnettes [Circuit de freinage : Couple de serrage](#) .

3. ÉTAPE FINALE

- ☐ Reposer :
 - les bouchons situés au bout des colonnettes,
 - les câbles de frein de parking.
- ☐ Vérifier que les câbles de frein soient correctement emboîtés dans leurs logements.
- ☐ Faire un contrôle complet et effacer les défauts générés à l'aide de l'outil de diagnostic.
- ☐ Frein de parking desserré, tirer sur l'extrémité du câble, il doit y avoir un jeu résiduel de **1 à 2 mm**.



ATTENTION

Pour vérifier le positionnement des câbles de frein de parking dans le palonnier, effectuer une série de serrage/desserrage du frein de parking. Si les actions sur le levier n'entraînent pas le serrage du frein de parking, positionner correctement les câbles dans le palonnier.

- ☐ Reposer les roues arrière [Roue : Dépose - Repose](#) .
- ☐ Vérifier le niveau de liquide de frein.



IMPORTANT

Pour éviter tout accident, mettre en contact les pistons, les plaquettes et les disques de frein en appuyant plusieurs fois sur la pédale de frein.



Repair-13x03x04x05-01x37-1-15-1.xml



XSL version : 3.02 du 22/07/11