

RÉSERVOIR À CARBURANT : VIDANGE



Attention, un ou des avertissements sont présents dans cette méthode



Outillage spécialisé indispensable

Raccord pour prise de pression de carburant.	Mot. 1311-08
Raccord "J" de prise de pression d'essence.	Mot. 1311-04

Matériel indispensable

pompe de transvasement pneumatique pour les carburants



IMPORTANT

- Lors de cette opération, il est impératif de :
 - ne pas fumer et ne pas approcher d'objet incandescent près de l'aire de travail,
 - faire attention aux projections de carburant en débranchant le raccord.



IMPORTANT

Mettre des lunettes munies de coques latérales pendant l'opération.



IMPORTANT

Mettre des gants en latex pendant l'opération.



ATTENTION

Pour éviter l'introduction de pollution dans le circuit, mettre des bouchons de protection sur tous les composants du circuit de carburant laissés à l'air libre.



ATTENTION

Pour éviter toute corrosion ou destruction, protéger les zones sensibles à l'écoulement de carburant.

1. VERSION ESSENCE

MOTEUR F4R ATMOSPHERIQUE

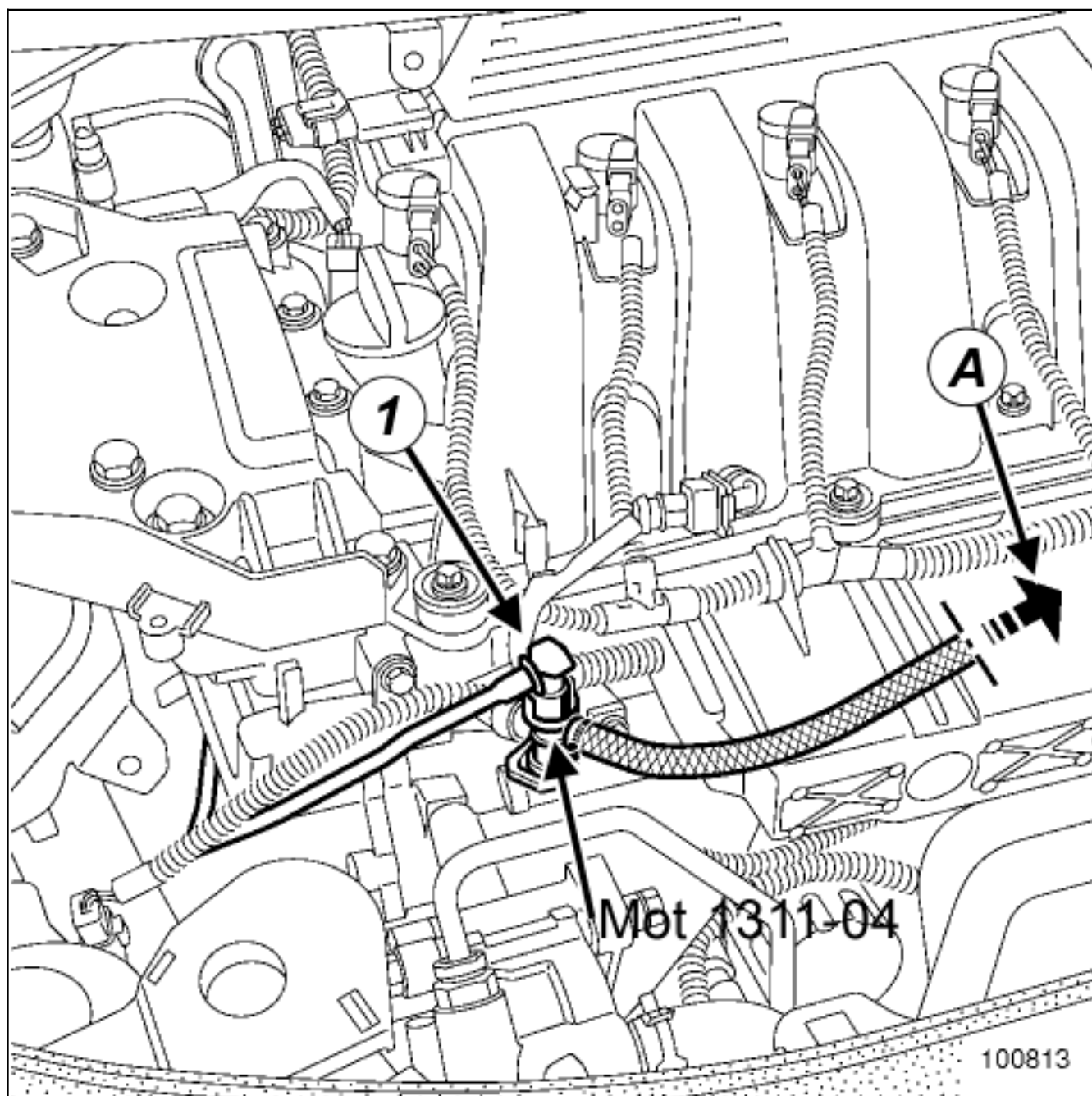

MOTEUR F4R TURBOCOMPRESSÉ

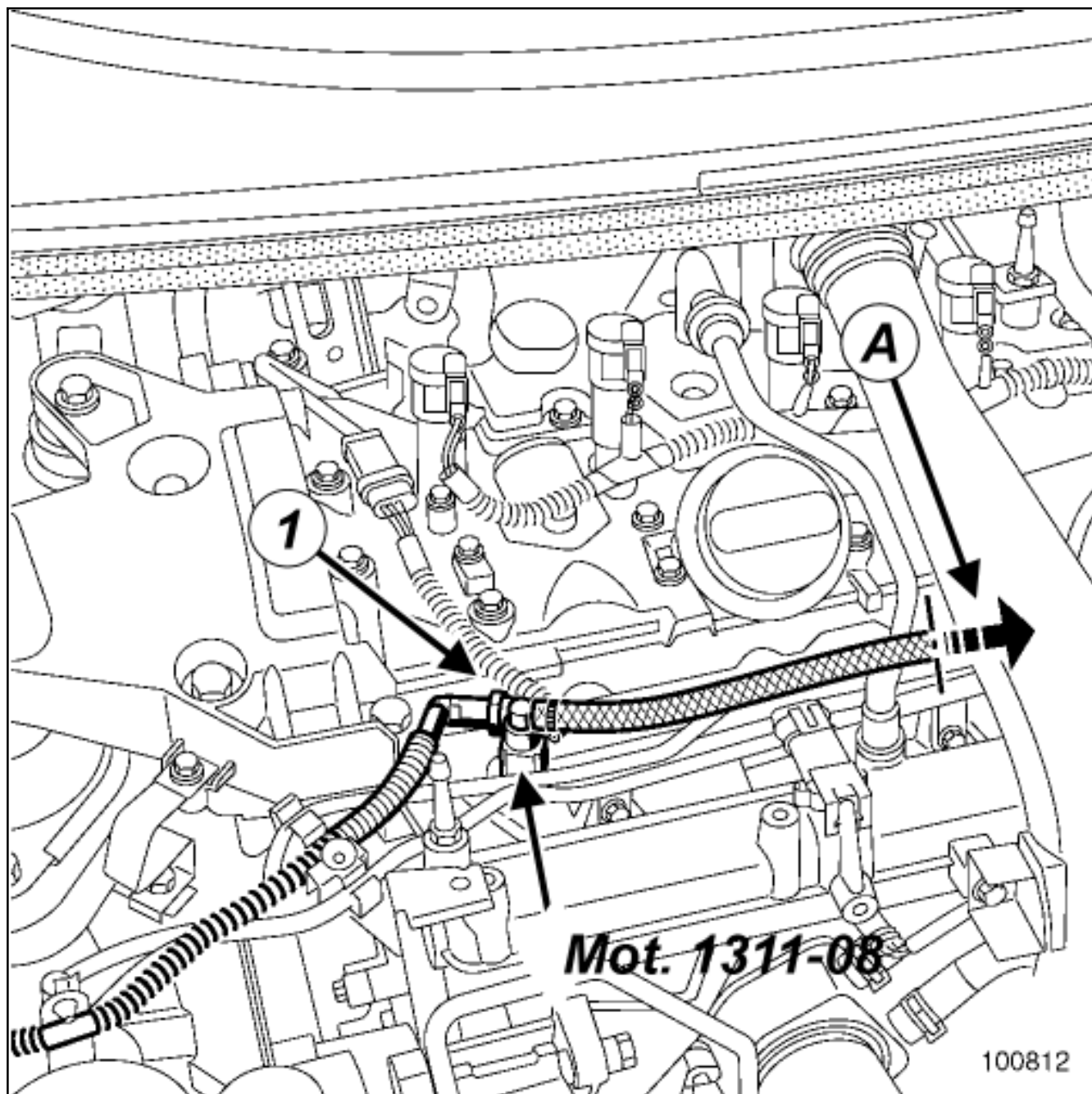

MOTEUR V4Y

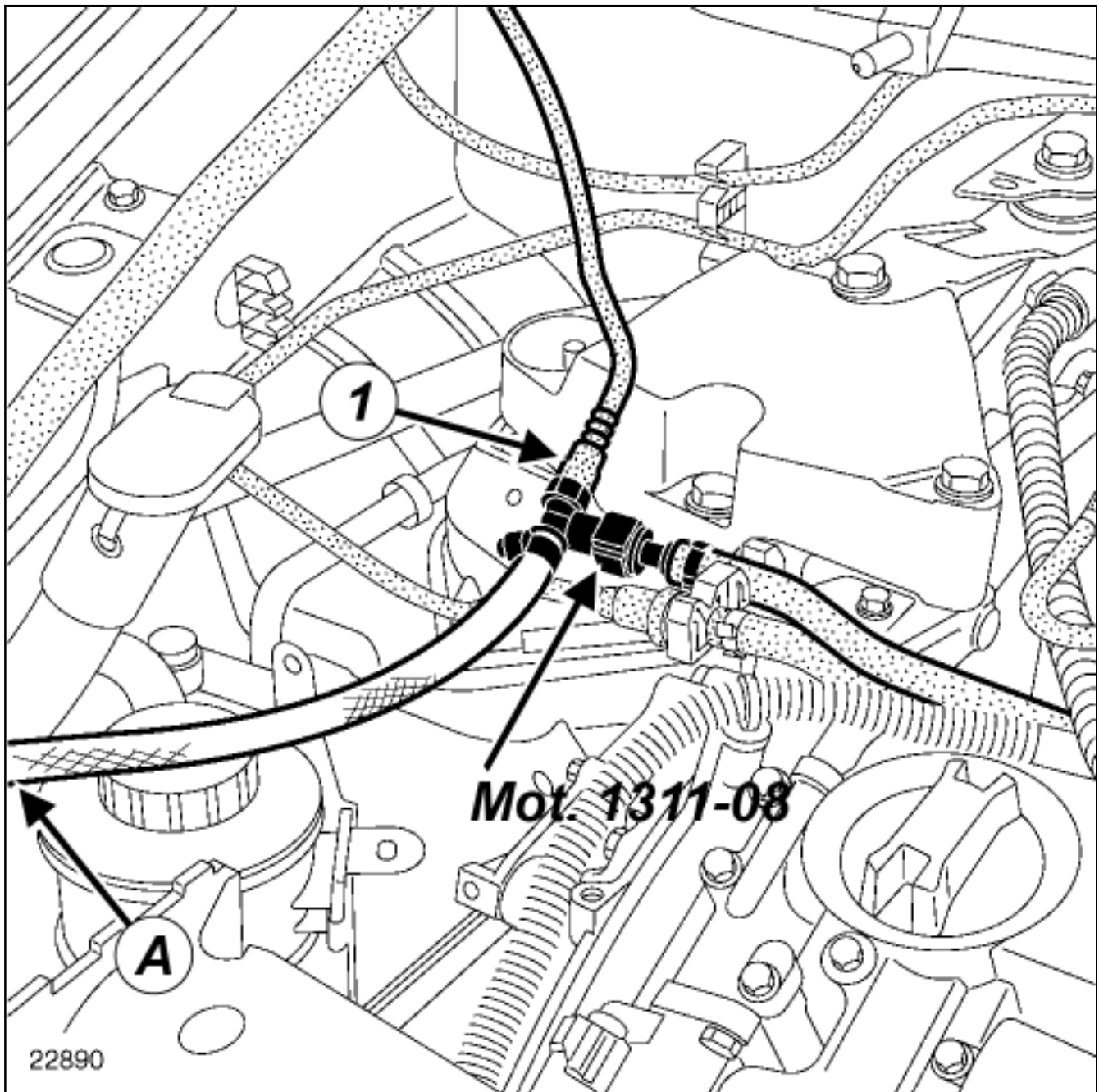

■ Débrancher la batterie ([Batterie : Dépose - Repose](#)).

■ Débrancher le raccord d'arrivée de carburant(1).

■ Placer un raccord en "T" Raccord "J" de prise de pression d'essence.([Mot. 1311-04](#)) pour le moteur F4R Atmosphérique et Raccord pour prise de pression de carburant.([Mot. 1311-08](#)) pour le moteur F4R Turbocompressé et le moteur V4Y.

■ Adapter sur la sortie du raccord en "T" la pompe de transvasement pneumatique pour les carburants(A) et vidanger le réservoir.

2. VERSION DIESEL

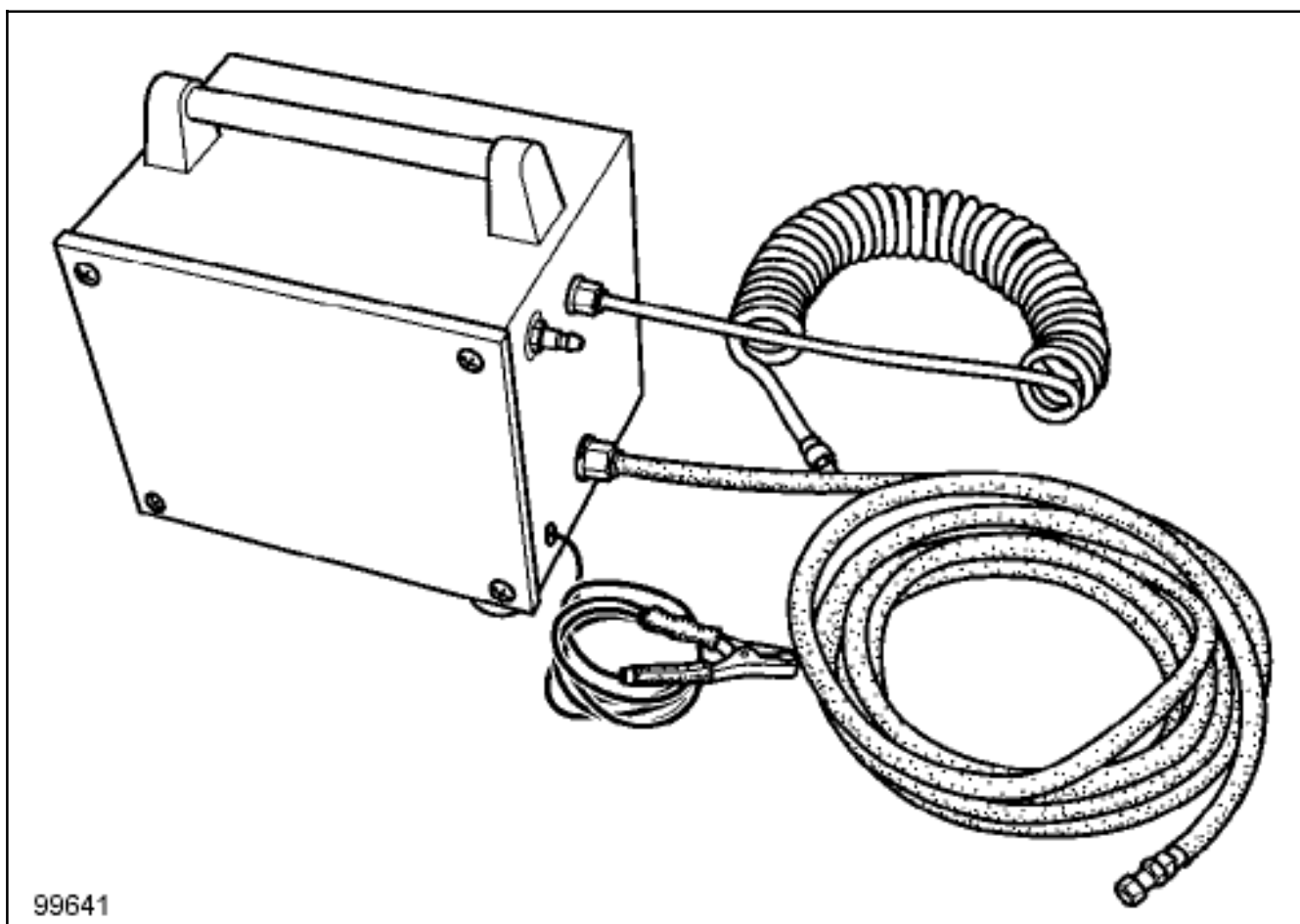

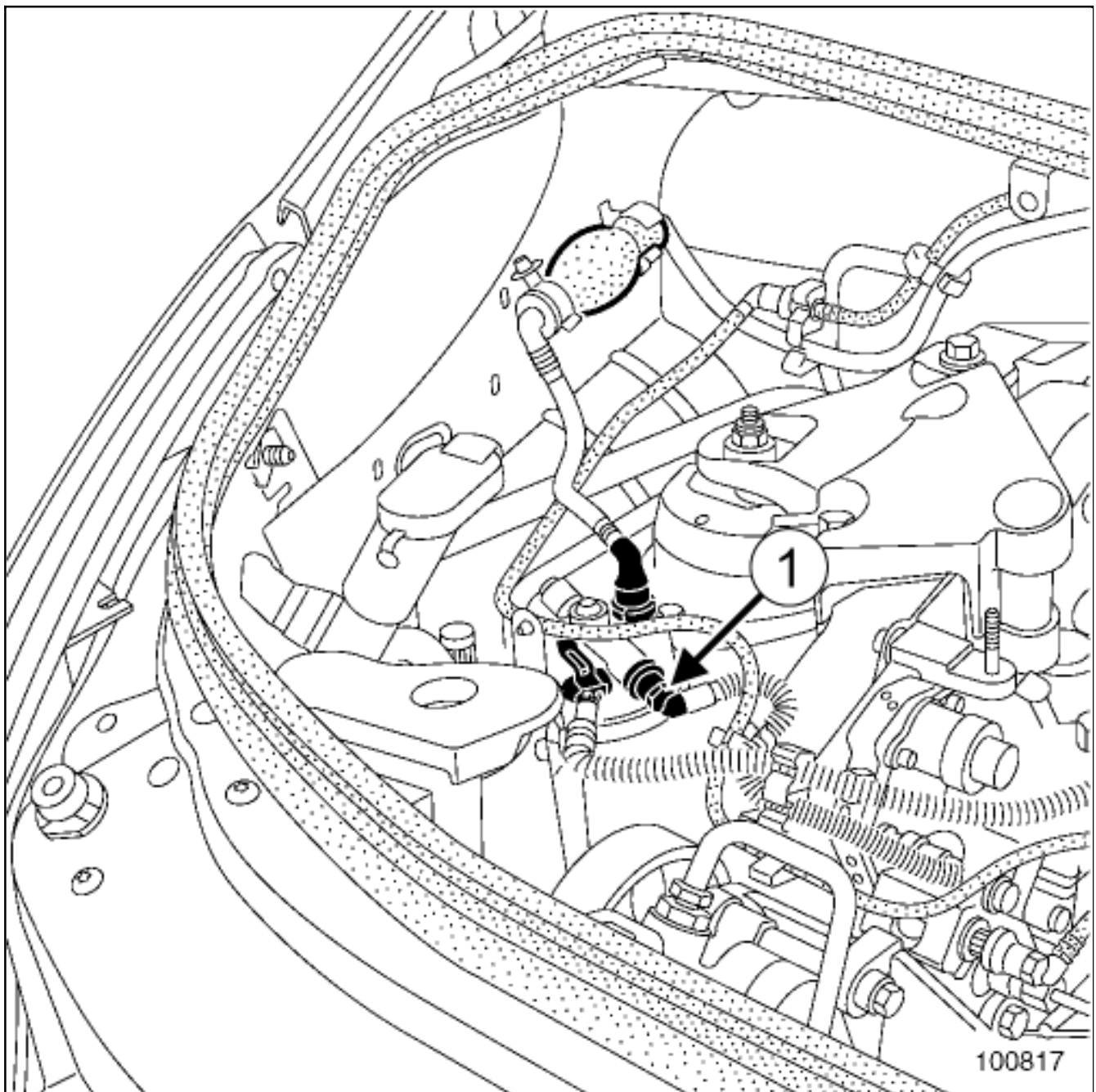

■ Débrancher la batterie ([Batterie : Dépose - Repose](#)).

■ Débrancher le raccord rapide(1) d'alimentation en carburant du moteur.

■ Brancher sur la sortie du filtre à gazole une pompe de transvasement pneumatique pour les carburants.

■ Vidanger le réservoir.

■ Brancher la batterie ([Batterie : Dépose - Repose](#)).



Repair-11x08x01-01x74-1-13-1.xml



XSL version : 3.02 du 22/07/11