

# AUDITORIUM

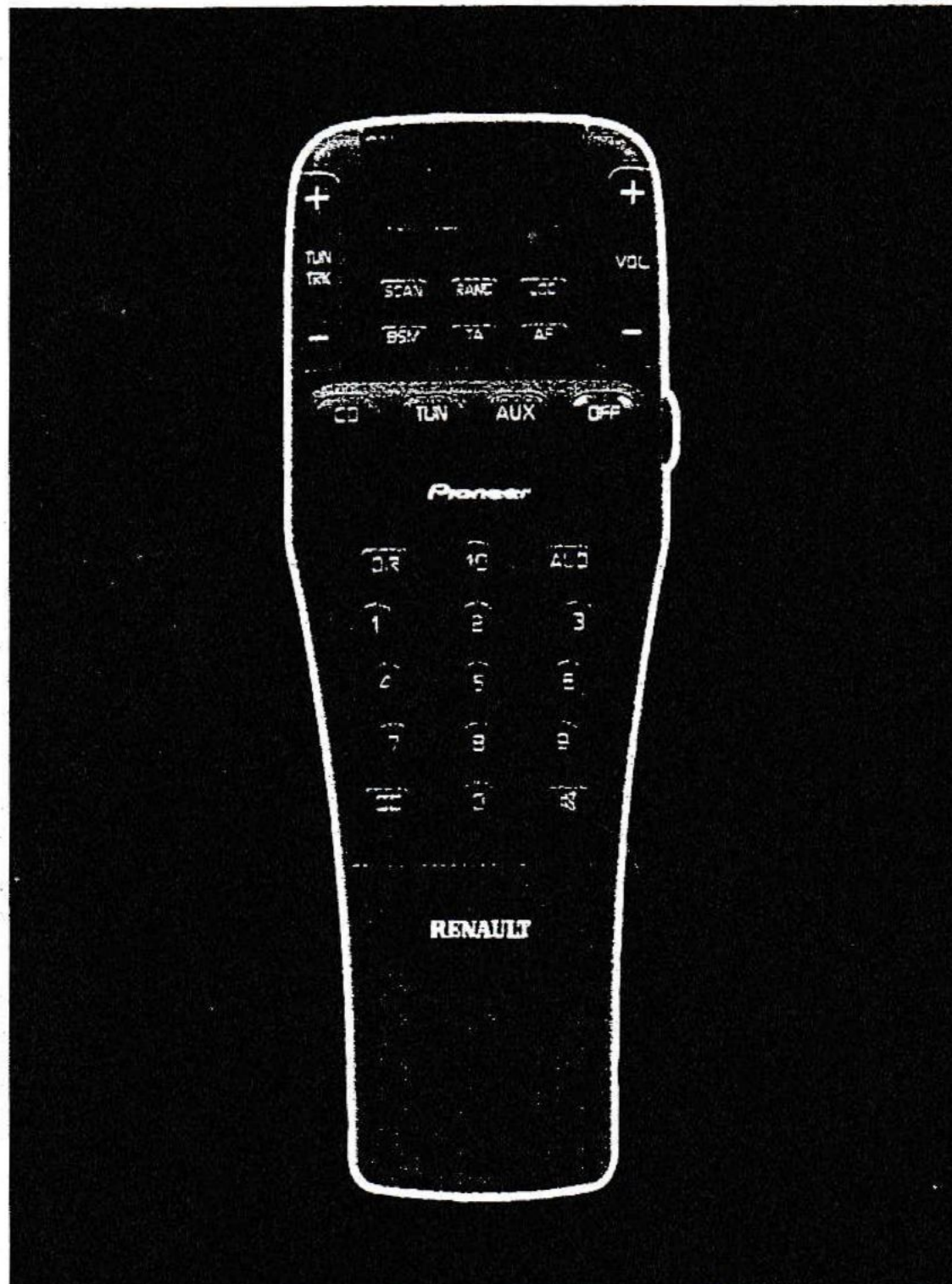

# TABLE DES MATIÈRES

## I) TYPE AVEC SATELLITE DE COMMANDE AU VOLANT

## II) GUIDE SIMPLIFIÉ

Brève description des principales fonctions

## III) GUIDE DÉTAILLÉ

- Précautions
- Comment utiliser ce manuel
- Utilisation du boîtier de télécommande à infrarouge
- Préparatifs
- Mise en service et sélection d'une source sonore
- Réglage du son
- Ecoute de la radio
- Ecoute d'une cassette
- Ecoute d'un CD
- Coupure du son lors de l'utilisation du téléphone

# I) TYPE AVEC SATELLITE DE COMMANDE AU VOLANT

Comme le montrent les illustrations ci-dessous, il existe 2 types de satellite de commande au volant. Ce mode d'emploi concerne les 2 types. Reportez-vous aux paragraphes qui traitent du type dont votre véhicule est équipé.

Type A

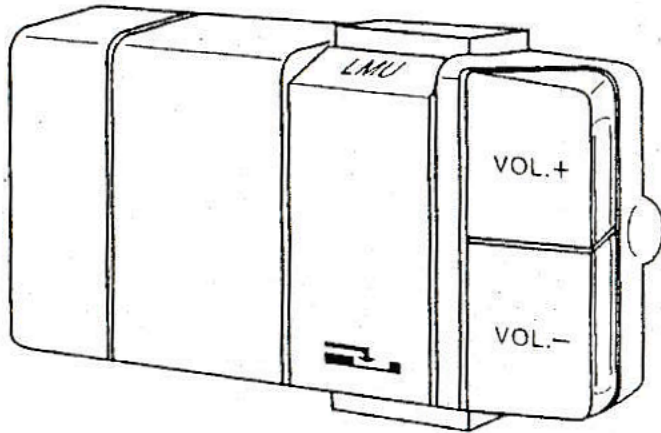

Type B

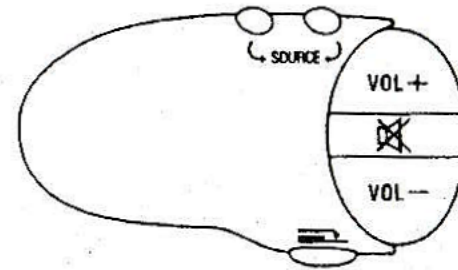

## II) GUIDE SIMPLIFIÉ

### 1) Satellite de commande au volant

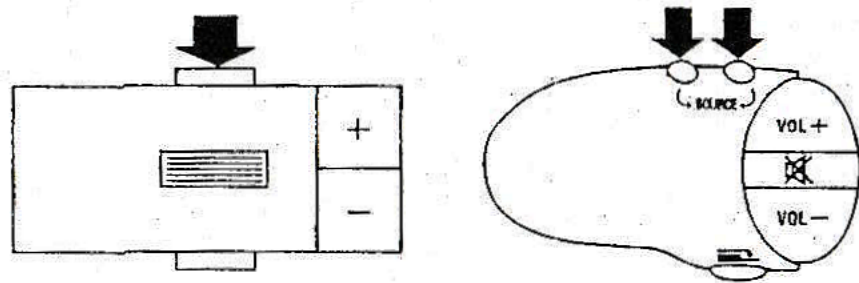

Chaque pression longue sur la touche sélectionne successivement la radio et les sources sonores.

Type A: OFF → RADIO → CD <sup>(1)</sup> → Cassette <sup>(2)</sup> → OFF  
 Type B: OFF ↔ RADIO ↔ CD <sup>(1)</sup> ↔ Cassette <sup>(2)</sup> ↔ OFF

<sup>(1)</sup> Le lecteur de CD doit contenir un CD.

<sup>(2)</sup> Le lecteur de cassette doit contenir une cassette.

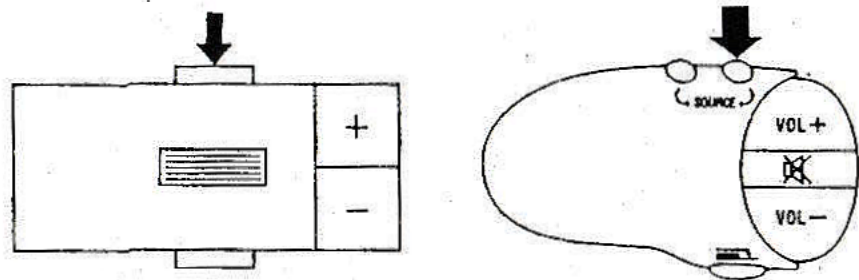

Pendant l'écoute de la radio, chaque pression brève sur une de ces touches change la gamme d'onde, comme ceci:

FM1 → FM2 → FM3 → MW/LW (PO/GO) → FM1 → FM2 → etc.

Pendant l'écoute d'un CD, les plateaux occupés par un CD sont indiqués lorsque vous appuyez brièvement sur la touche:

Dans cet exemple, les plateaux 1, 3 et 4 sont pourvus de CD.

Le tiret (-) signifie que le plateau est vide.

1 - 3 4 - -

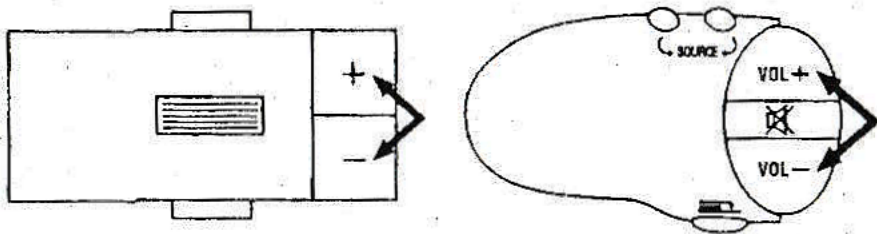

Ces deux touches permettent le réglage du volume sonore.

De plus, en tirant simultanément sur ces deux touches, vous obtenez une atténuation du volume sonore. Pour revenir à la situation initiale, tirez à nouveau sur ces deux touches.

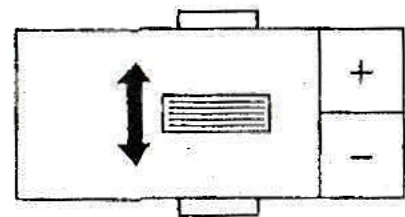

L'action sur la molette, dans un sens ou dans l'autre, d'un ou plusieurs tours, provoque:

- Pendant l'écoute de la radio, la sélection d'une autre fréquence de station mise en mémoire (six fréquences possibles en boucle).
- Pendant l'écoute d'un CD, la sélection d'une autre plage musicale du disque écouté.
- Pendant l'écoute d'une cassette, les fonctions suivantes, en boucle:

Dans un sens:

1er tour → avance rapide → 2e tour: saut de silence vers la fin de la cassette

Dans l'autre sens:

1er tour → rebobinage rapide → 2e tour: saut de silence vers le début de la cassette

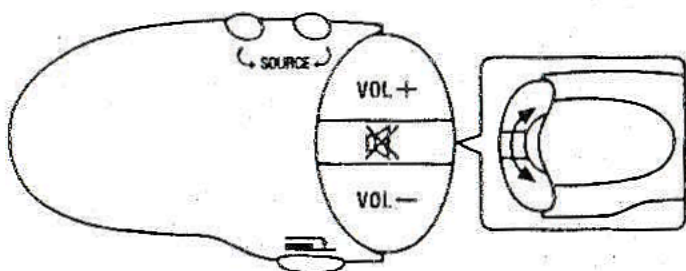

Pour arrêter le défilement rapide ou le saut de silence, tournez la molette d'un tour dans le sens opposé à l'action précédente. La lecture de la cassette reprend.

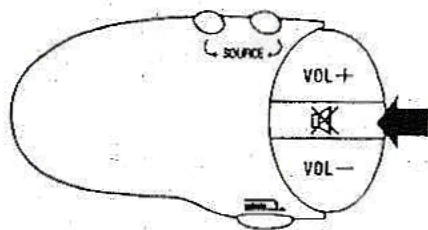
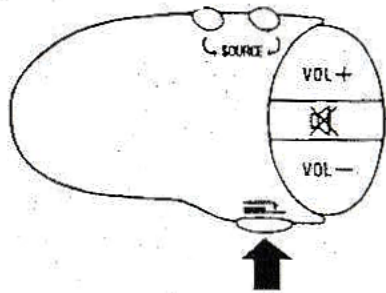
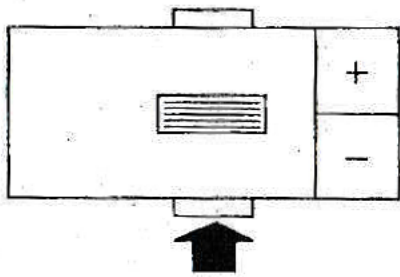

- Une pression sur cette touche provoque:
- Pendant l'écoute de la radio:  
Une pression brève, la recherche des stations.  
Une pression longue, la recherche des meilleures stations (BSM).
  - Pendant l'écoute d'une cassette, un changement de direction.
  - Pendant l'écoute d'un CD, la sélection d'un autre CD.

Type B uniquement:  
Le son est coupé quand vous tirez ce bouton.

## 2) Quelques exemples d'utilisation du boîtier de télécommande



Modèle avec afficheur

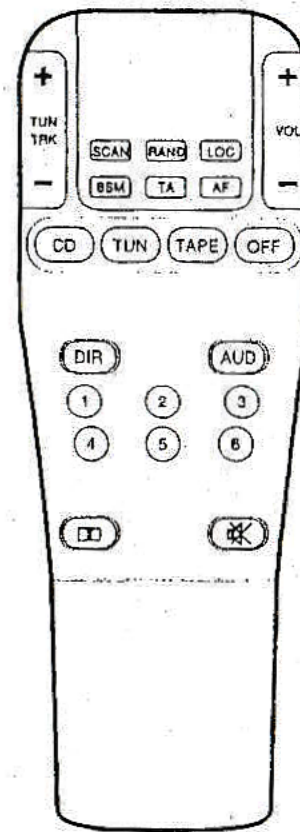

Modèle sans afficheur

### 2.1) Comment mettre en marche le système audio

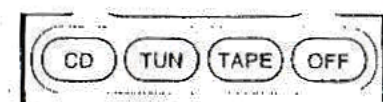
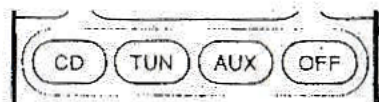

Appuyez sur la touche CD, TUN ou TAPE (AUX) selon la source désirée.

Pour éteindre le système, appuyez sur la touche OFF.

### 2.2) Comment régler le volume sonore

- Volume sonore:

Appuyez sur la touche VOL +, ou VOL -.

**VOL 05**

- Qualité des sons:

Après une première pression sur la touche AUD, choisissez le réglage à effectuer en appuyant une ou plusieurs sur cette touche:

1ère pression: Informations tuner → 2e pression: Equilibrage (FADER) (+: vers l'avant, -: vers l'arrière) → 3e pression: Graves (BASS) → 4e pression: Médium (MID) → 5e pression: Aigus (TREBLE) → 6e pression: Balance (BALANCE) (+: vers la droite, -: vers la gauche)

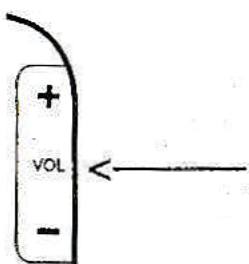

- Les informations tuner ne sont disponibles que lors de l'écoute d'une station FM.

La sélection effectuée, réglez la valeur à l'aide des touches VOL + ou VOL -.

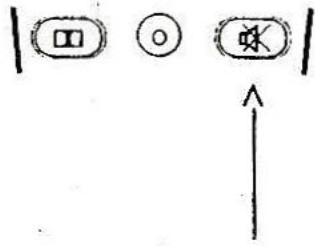

- Coupure du son  
Appuyez sur cette touche.



Pour rétablir le volume sonore initial, appuyez une nouvelle fois sur cette touche.

Une action sur l'une des touches VOL + ou VOL - du satellite de commande au volant ou du boîtier de télécommande, rétablit également les sons.

## 2.3) Pour écouter la radio

### a) Sélectionner le mode Tuner

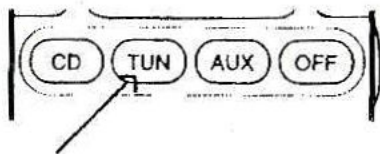

- Appuyez sur la touche TUN.

### b) Choisir une station

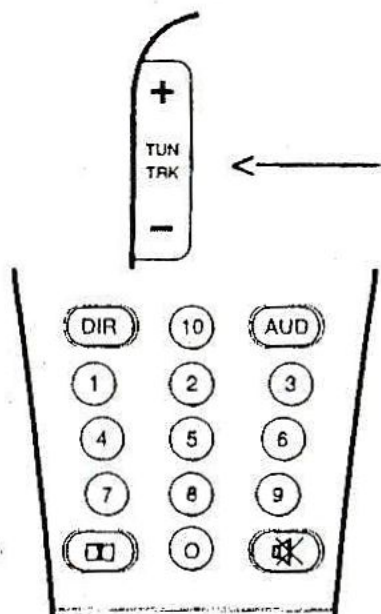

- Une pression longue (2 bips sont émis) sur la touche (+) ou (-), provoque l'accord sur les fréquences qui suivent ou précèdent jusqu'à ce qu'une station soit captée.
- Une pression brève provoque l'accord, pas à pas, sur les fréquences qui suivent ou précèdent.

Modèle avec afficheur: Vous pouvez taper directement la fréquence de la station à l'aide des touches (en FM uniquement).

Exemple: ⑩ ③ ⑤ ⑦ pour

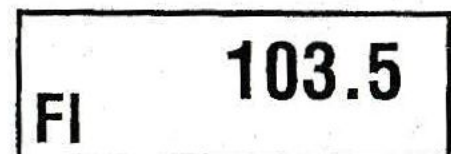

La commande est exécutée après la frappe du 4e chiffre.

### c) Changer de gamme d'onde

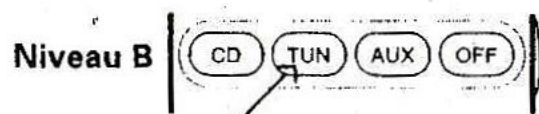

Pendant l'écoute de la radio, chaque pression sur cette touche change la gamme d'onde, comme suit:

FI → FII → FIII → M → FI → etc. ...

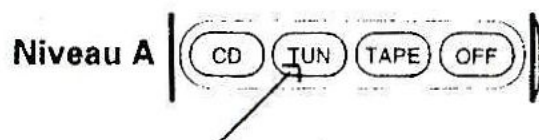

- FI, FII, FIII sont trois bandes FM identiques qui permettent de multiplier les possibilités de mémorisation (6 mémoires par bande).
- M (MW) correspond aux ondes moyennes (PO) et L (LW) aux grandes ondes (GO).

#### d) Mémoriser la fréquence d'une station

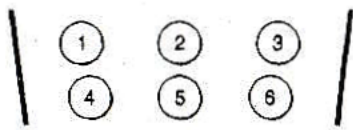

Une pression longue sur l'une de ces touches numérotées, provoque la mise en mémoire de la fréquence de la station écoutée.

L'indication "x CH" clignote puis demeure éclairée, et un bip sonore confirme la mise en mémoire.

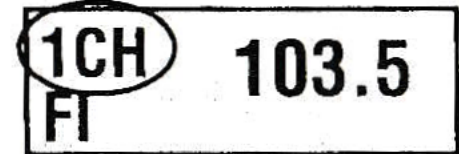

Pour écouter une station dont la fréquence est en mémoire, appuyez brièvement sur l'une de ces mêmes touches.

#### e) Utilisation du suivi des émetteurs d'une chaîne de radio lors d'un long trajet (fonction AF)

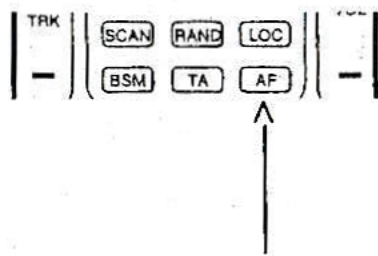

Cette fonction n'est disponible que si la station écoutée est une station "RDS". Si le nom de la station n'est pas affiché, celle-ci n'est pas "RDS" et la fonction AF n'est pas disponible.

Appuyez sur la touche AF. Les indications suivantes s'affichent:



Si la station sélectionnée n'est pas RDS, l'indication "AF" ne s'affiche pas. Pour abandonner le suivi des émetteurs, appuyez une nouvelle fois sur la touche AF.

Le mode AF, après avoir été sélectionné, reste en fonction quelles que soient la fréquence et la bande FM choisie.

#### 2.4) Ecoute des bulletins d'informations routières (TA) (en FM uniquement)

- Pendant l'écoute de la radio, ce mode permet de recevoir les bulletins d'informations routières émis par la station écoutée ou provenant d'une station qui lui est associée. Cette fonction n'est disponible que si la station sélectionnée affiche l'indication TP ou EON/TP.

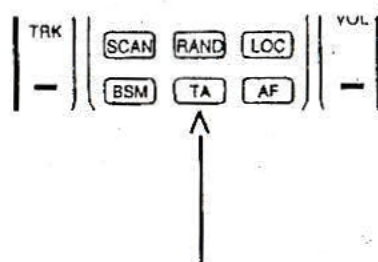

Appuyez sur la touche TA. Les indications suivantes s'affichent:

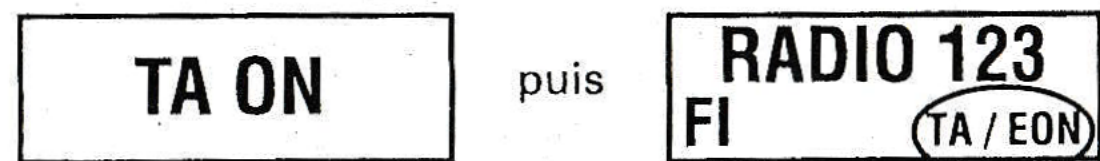

Si la station sélectionnée n'est pas une station TP, l'indication TA ne s'affiche pas.

- Si, pendant l'écoute d'un CD, ou d'une cassette, vous désirez entendre les bulletins d'informations routières, appuyez sur la touche TA. Le système recherche automatiquement une station diffusant ces bulletins. Lorsqu'un bulletin est diffusé, il interrompt l'écoute en cours du CD, ou de la cassette. A la fin du bulletin d'informations routières, l'écoute du CD, ou de la cassette, reprend.

Lors de la diffusion d'un bulletin d'informations routières, l'indication "TRAFFIC" s'affiche sur le tableau de bord.

Le mode TA, après avoir été sélectionné, reste en fonction quelle que soit la source choisie, sauf s'il s'agit de la réception AM.

## 2.5) Pour connaître l'état des fonctions (AF), (TA) et (REG) (en FM uniquement)

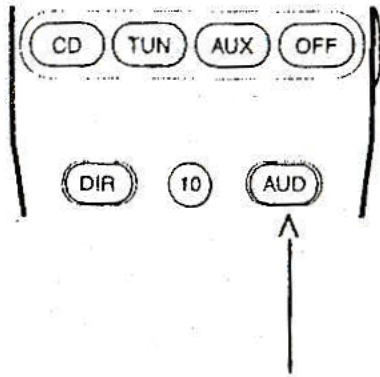

- Si les indications AF, TA ou REG sont affichées en permanence, la fonction correspondante est active.
- Si les indications AF, TA ou REG ne sont pas affichées en permanence, la fonction correspondante n'est pas active.

Pour savoir ce qu'il en est, appuyez sur la touche AUD:

- Si les indications AF, TA ou REG clignotent, la fonction est active mais n'est pas disponible pour la station écoutée.
- Si les indications AF, TA ou REG ne sont pas affichées, la fonction correspondante n'est pas active.

## 2.6) Utilisation du lecteur CD (Type A)

- Pour éjecter le chargeur:

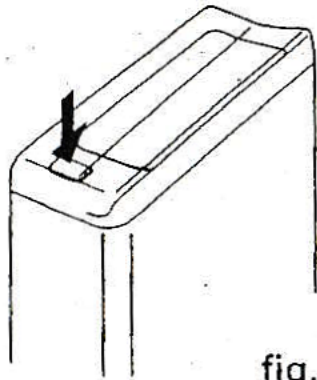

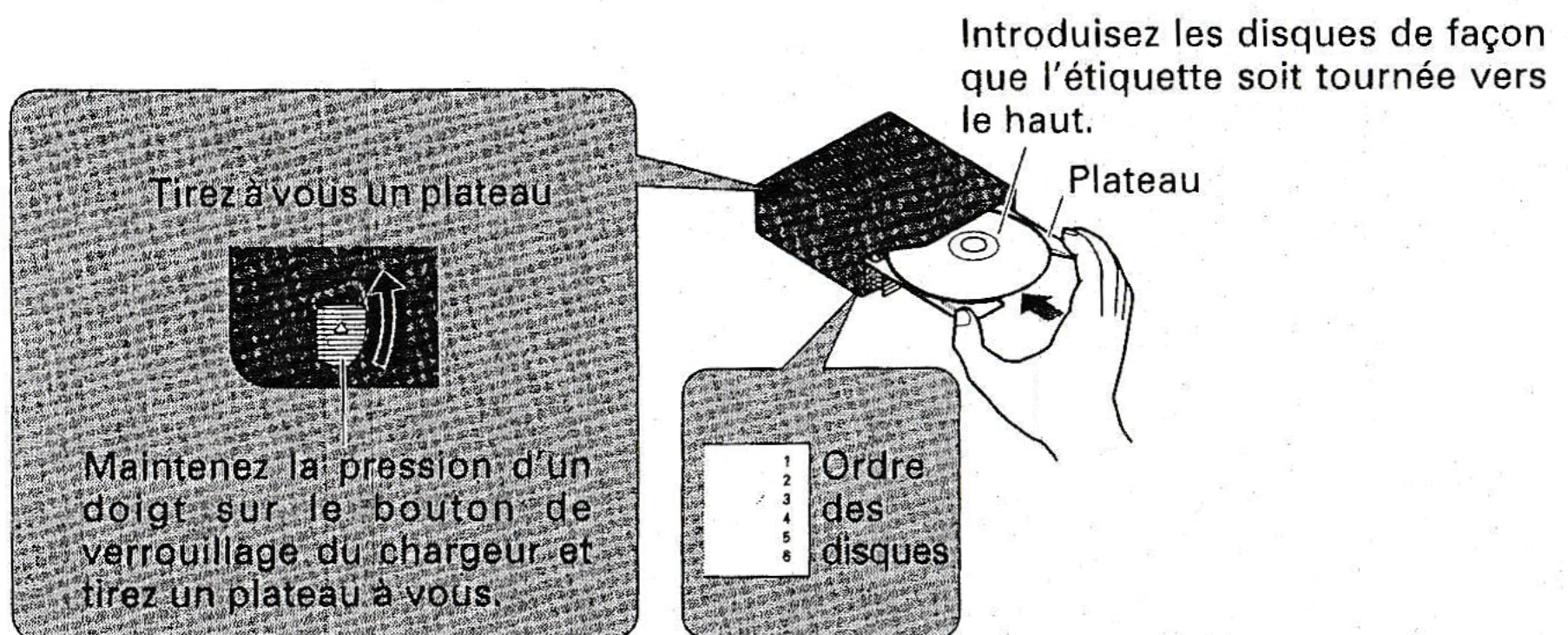

fig. 1

- Ouvrez la trappe, sur le passage de roue situé à l'arrière gauche du véhicule.
- Appuyez sur la touche  (fig. 1).

- Pour introduire un CD:

Les disques sont numérotés de 1 (plateau supérieur) à 6 (plateau inférieur).



Le lecteur de CD ne peut pas effectuer la lecture d'un disque dont l'étiquette est tournée vers le bas.

En ce cas, l'indication "ERROR" s'affiche.

Remarque: Le chargeur fourni avec le système ne peut recevoir que les disques de 12 cm.

L'emploi d'un adaptateur pour disque de 8 cm provoque à coup sûr l'endommagement du lecteur.

N'introduisez le chargeur (fig. 2) que s'il contient au moins un disque; dans le cas contraire, l'indication "NO DISC" s'affiche au moment de sélectionner le lecteur de CD.

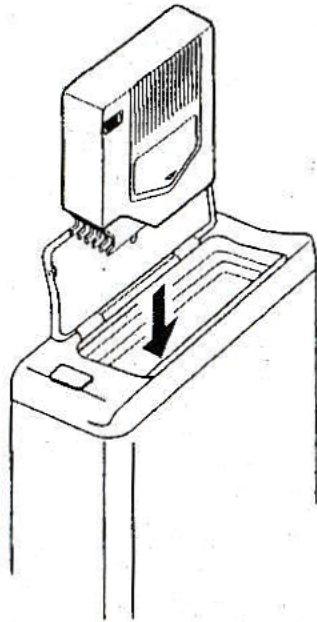

fig. 2

## 2.7) Utilisation du lecteur de CD (Type B)

### • Chargement d'un CD:

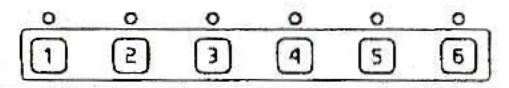

fig. 3

- Appuyez sur la touche CD.
- Choisissez le numéro de la position que doit occuper le CD.
- Appuyez sur une des touches 1 à 6 (fig. 3). Les témoins qui ne sont pas éclairés signalent les positions qui ne contiennent pas de disque. Appuyez sur une des touches 1 à 6 dont le témoin n'est pas éclairé. Les témoins des positions de disque occupées sont de couleur orange, et le témoin du disque sélectionné est de couleur verte.

Le témoin orange associé à la touche sur laquelle vous avez appuyé clignote et la trappe du lecteur de CD s'ouvre. (Attente de chargement de CD)

Si vous n'introduisez pas de CD dans les 20 secondes qui suivent, le chargement est annulé et la trappe se ferme. Le chargement de CD est également annulé si vous appuyez une nouvelle fois sur la touche portant le même numéro, ou encore si vous appuyez sur la touche EJECT.

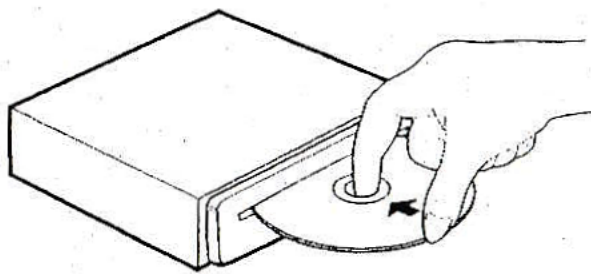

fig. 4

- Introduisez doucement le CD, face portant l'étiquette tournée vers le haut (fig. 4).

Le témoin vert associé clignote tandis que le disque est chargé. Lorsque le chargement est terminé, ce témoin vert demeure éclairé. Si vous n'introduisez pas suffisamment le CD, le lecteur de CD refuse le disque pendant 2 secondes. En ce cas, attendez environ 2 secondes avant de tenter une nouvelle fois d'introduire le CD dans le lecteur.

- Ejection d'un seul disque:

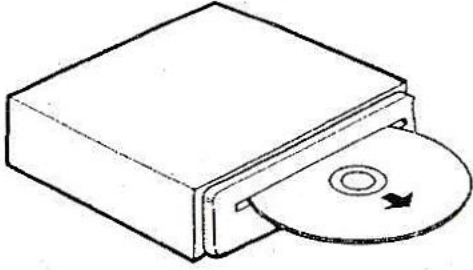

fig. 5

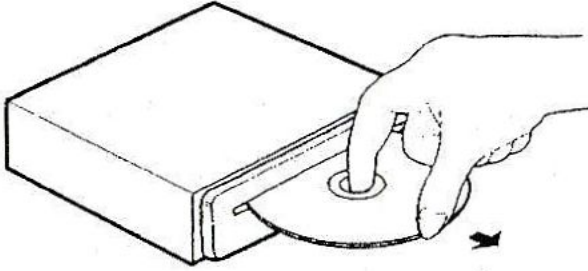

fig. 6

- Choisissez un mode de fonctionnement autre que l'arrêt.
- Choisissez le numéro du disque à éjecter.
- Appuyez sur une des touches 1 à 6. Le témoin vert associé au disque à éjecter clignote (ou s'éclaire).
- Appuyez sur la touche EJECT pour provoquer l'éjection du CD (fig. 5).
- Le témoin vert clignote et le CD est éjecté. Si vous conservez dans la trappe le CD à demi-éjecté, le lecteur le reprend au bout d'environ 20 secondes. Il en est de même si vous appuyez une nouvelle fois sur la touche EJECT, ou sur la touche correspondant au disque (la touche dont le témoin vert clignote). Par contre, si vous appuyez sur la touche correspondant à un autre CD chargé (c'est-à-dire une des touches dont le témoin vert est éclairé), le disque qui avait été à demi-éjecté est rechargé tandis que cet autre disque est éjecté. Utilisez cette possibilité lorsque vous avez commis une erreur sur le disque que vous souhaitez éjecter.
- D'une main, tirez le CD hors de la fente (fig. 6). Le témoin orange clignote tandis que le lecteur de CD passe en attente de chargement.

- Ejection de tous les disques:

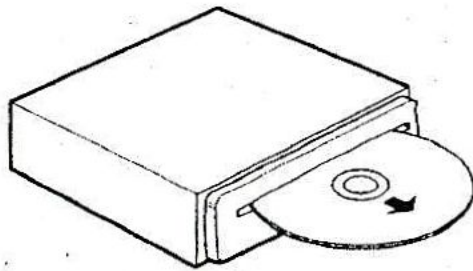

fig. 7

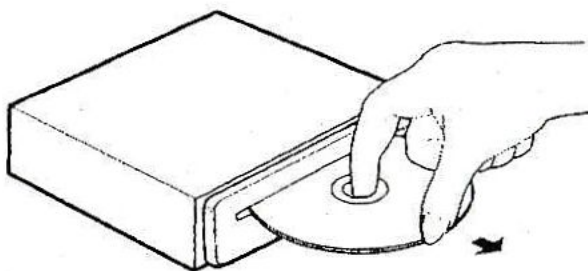
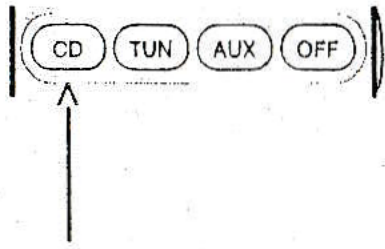

fig. 8

- Maintenez la pression d'un doigt sur la touche EJECT; les CD sont éjectés l'un après l'autre (fig. 7). Tous les témoins associés aux disques chargés clignotent et un des CD est éjecté. Si vous conservez dans la trappe le CD à demi-éjecté, le lecteur le reprend au bout d'environ 20 secondes. Il en est de même si vous appuyez une nouvelle fois sur la touche EJECT, ou sur la touche correspondant au disque (la touche dont le témoin vert clignote).
- D'une main, tirez le CD hors de la fente (fig. 8). La trappe se ferme avant que le CD suivant ne soit éjecté. D'une main, tirez chaque CD, l'un après l'autre, hors de la fente. Lorsque tous les CD ont été retirés, le lecteur de CD passe en attente de chargement.

## 2.8) Ecoute d'un CD

- Mise en fonctionnement du lecteur de CD



Appuyez sur la touche CD; le lecteur de CD à chargeur commence la lecture du premier CD.



Numéro du CD      Numéro de la  
plage musicale

Si la lecture a été arrêtée, parce que vous avez écouté la radio ou une cassette, ou bien parce que vous avez mis les système hors tension, le lecteur de CD reprend la lecture à partir du point d'interruption.

- Vérification du nombre de CD chargés

Pour connaître le nombre de CD et leur emplacement dans le chargeur, appuyez une nouvelle fois sur la touche CD.

Dans cet exemple, les plateaux 1, 3 et 4 sont pourvus de CD. Le tiret (-) signifie que le plateau est vide.

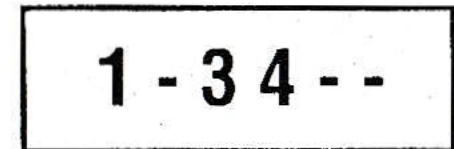

- Pour choisir un autre CD

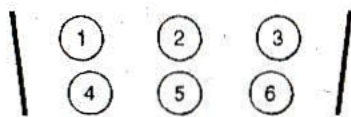

Appuyez sur la touche numérotée correspondant au CD. Attention: cette opération est sans effet s'il n'y a pas de disque sur le plateau portant le numéro indiqué.

- Choix d'une autre plage musicale

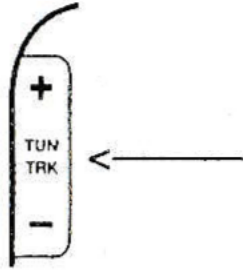

Pour choisir une autre plage musicale, appuyez sur la touche TUN/TRK (+) ou (-).

## 2.9) Ecoute d'une cassette

- Mise en fonctionnement du lecteur de cassette

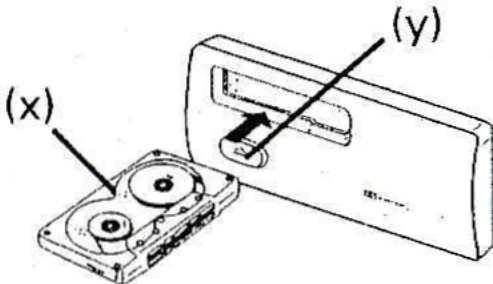

Le lecteur de cassette est situé dans la console centrale, sous le tableau de bord.

Introduisez une cassette dans le compartiment (x) de manière que le côté ouvert sur la bande soit tourné vers la droite.

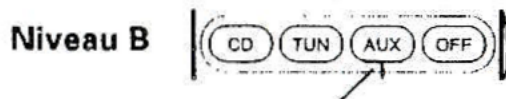

Pour éjecter la cassette, appuyez sur la touche (y).

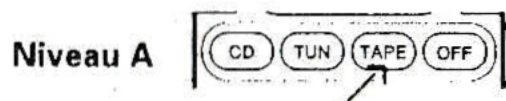

Pour écouter la cassette, appuyez sur la touche TAPE ou AUX.

- Bobinage rapide dans un sens ou dans l'autre

Appuyez sur la touche (+), ou sur la touche (-), jusqu'à ce que 2 bips soient émis.

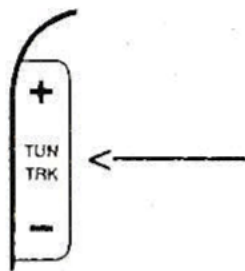

(+): bobinage rapide vers la fin de la bande



(-): bobinage rapide vers le début de la bande



Pour arrêter le défilement, appuyez sur la touche TAPE, ou sur la touche AUX.

- Inversion automatique

Pour écouter l'autre face de la cassette, appuyez sur la touche DIR.

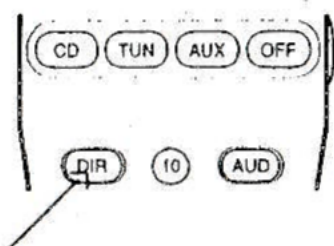

L'indication "PLAY A", ou "PLAY B", s'affiche.

Il n'est pas nécessaire d'éjecter la cassette pour écouter la radio ou un CD. Si la lecture a été arrêtée, parce que vous avez écouté la radio ou un CD, ou bien parce que vous avez mis le système hors tension, le lecteur de cassette reprend la lecture à partir du point d'interruption.

### III) GUIDE DÉTAILLÉ

#### PRÉCAUTIONS

- Une étiquette "CLASSE 1 LASER PRODUCT" est collée sous le lecteur de CD (type A).
- Une étiquette "CLASSE 1 LASER PRODUCT" est collée sur le lecteur de CD (type B).

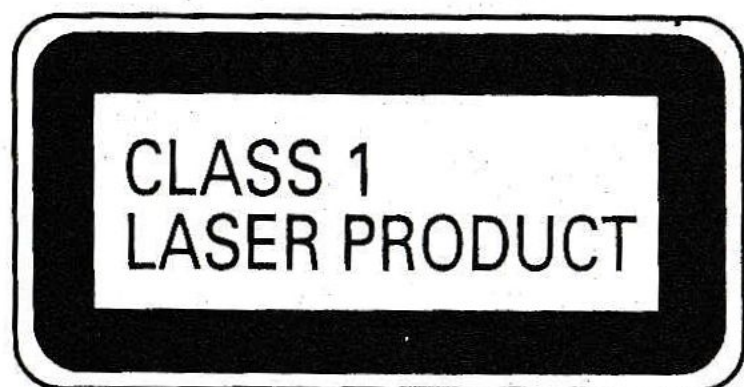

#### COMMENT UTILISER CE MANUEL

Dans le texte, le nom d'une touche est suivi d'un numéro (ex.: [3]) qui renvoie à la légende d'une illustration figurant sur la dernière page de couverture.

- Dépliez la dernière page de couverture.
- Reportez-vous aux illustrations pour connaître l'emplacement exact des touches.

#### Remarques

Le système audio qui équipe votre voiture ne comporte peut-être de lecteur de CD ni de lecteur de cassette; cela dépend du modèle et du pays dans lequel vous l'avez achetée. Si le lecteur de CD ou le lecteur de cassette sont absents, les fonctions correspondantes ne sont pas disponibles.

Le tuner de ce système audio est conçu pour les fréquences utilisées en Europe de l'Ouest. Si vous vous déplacez en dehors de cette région, il est possible que vous ne puissiez pas recevoir les stations locales.

#### UTILISATION DU BOÎTIER DE TÉLÉCOMMANDE À INFRAROUGE

Lorsque vous utilisez le boîtier de télécommande à infrarouge, veillez à le diriger vers le récepteur infrarouge qui se trouve dans la console de pavillon.

- La nuit, appuyez sur la touche [6] pour éclairer les touches du boîtier de télécommande.
- Si le boîtier de télécommande comporte un afficheur, il s'éclaire également.

#### MISE EN PLACE DES PILES

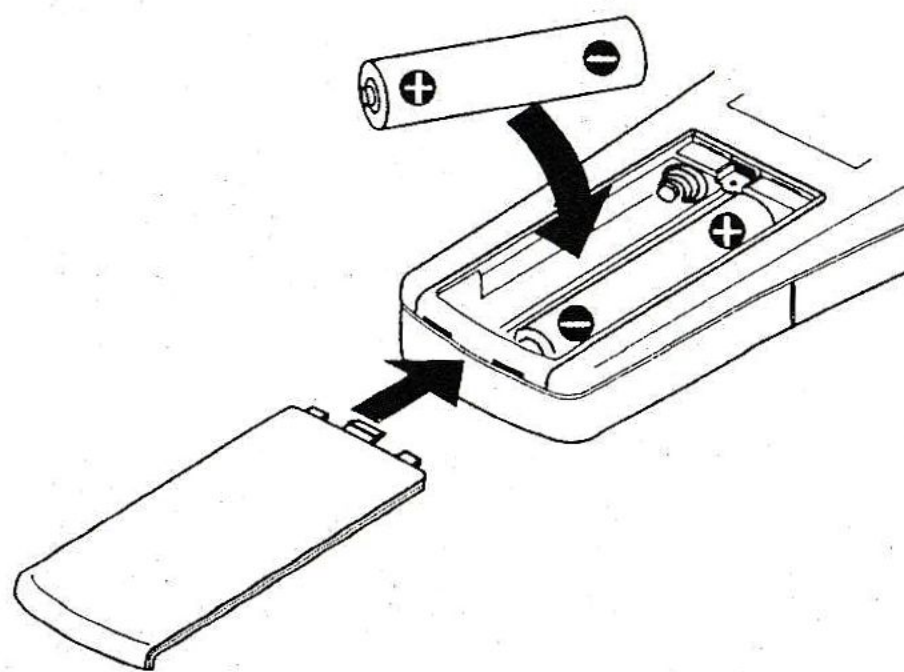

#### Précautions:

- Ne laissez pas le boîtier de télécommande en plein soleil ni dans un endroit exposé aux températures élevées, en particulier sur le tableau de bord lorsque le véhicule stationne en plein soleil.
- Installez les piles dans le bon sens, en respectant les polarités indiquées.
- Utilisez uniquement des piles LR6 de 1,5 V.
- N'utilisez pas tout à la fois des piles neuves et des piles usagées.
- Les piles fournies ne sont pas rechargeables. Ne tentez pas de les recharger.
- Si vous envisagez de ne pas utiliser le boîtier de télécommande pendant un mois, retirez les piles.
- En cas de fuite des piles, nettoyez soigneusement le logement et mettez en place des piles neuves.

#### Avertissement

A basse température (inférieure à 5°C), les caractéristiques de la plupart des piles se dégradent sensiblement. Dans ces conditions, le boîtier de télécommande peut ne pas fonctionner correctement.

## PRÉPARATIFS

- Mettez la clé de contact sur la position Accessoires (ACC) ou Marche (M) avant de mettre en service le système audio.

Le système audio ne fonctionne pas si la clé est retirée ou sur la position d'arrêt (St).

## MISE EN SERVICE ET SÉLECTION D'UNE SOURCE SONORE

### Utilisation du boîtier de télécommande infrarouge

- Appuyez sur une touche de sélection de source: CD [15], TUN [14], TAPE [8] ou AUX [8] pour choisir la source sonore souhaitée.

CD: Lecteur de CD

TUN: Tuner

TAPE (boîtier de télécommande sans afficheur): Lecteur de cassette

AUX (boîtier de télécommande avec afficheur): Lecteur de cassette ou appareil relié à l'entrée ligne, alternativement à chaque pression.

- Pour éteindre le système, appuyez sur la touche OFF [7].

### Utilisation du satellite de commande au volant

- Appuyez sur la touche [20] pendant plus de 2 secondes.

Chaque pression sur cette touche, change la source, comme suit:

Type A: Tuner → CD → Cassette → OFF

Type B: Tuner ↔ CD ↔ Cassette ↔ OFF

Si le lecteur de CD ne contient pas de disque, il ne peut pas être sélectionné.

Si le lecteur de cassette ne contient pas de cassette, elle ne peut pas être sélectionnée.

### Remarque

A la mise en service du système audio, le volume sonore est automatiquement à la valeur 10 s'il était réglé à une valeur supérieure lors de la dernière mise hors service.

## RÉGLAGE DU SON

### RÉGLAGE DU VOLUME SONORE (VOL +/-)

#### Utilisation du boîtier de télécommande infrarouge

- Appuyez sur la touche VOL + [4] pour augmenter le volume sonore.
- Appuyez sur la touche VOL - [4] pour diminuer le volume sonore.

### Utilisation du satellite de commande au volant

- Appuyez sur la touche VOL + [22] pour augmenter le volume sonore.
- Appuyez sur la touche VOL - [22] pour diminuer le volume sonore.

## COUPURE DU SON

### Utilisation du boîtier de télécommande infrarouge

- Appuyez sur la touche [10].
- Pour rétablir le son, appuyez sur cette même touche [10] ou sur la touche VOL +/- [4].

Après une interruption, le son est rétabli au moment où vous mettez le système audio en service.

### Utilisation du satellite de commande au volant

- Appuyez sur la touche [24].
- Pour rétablir le son, appuyez sur cette même touche [24] ou sur la touche VOL +/- [22].

Après une interruption, le son est rétabli au moment où vous mettez le système audio en service.

## ATTÉNUATION DU SON

### Utilisation du satellite de commande au volant

- Tirez en même temps sur les touches VOL + et VOL - [22] pour diminuer de -20 dB le volume sonore.
- Pour rétablir le son, tirez simultanément ou séparément sur les touches VOL + et VOL - [22].

## RÉGLAGE DES SONS

Vous pouvez régler la qualité et l'image sonores à votre convenance.

### Utilisation du boîtier de télécommande infrarouge

- Appuyez de façon répétée sur la touche AUD [9] pour sélectionner le mode de réglage. A chaque pression sur la touche AUD [9], le réglage possible change, dans l'ordre suivant: Source → Informations tuner → Équilibrage → Graves → Médium → Aigus → Balance → Volume → Informations tuner → etc.

L'afficheur indique comme suit le réglage sélectionné:

(Source) → (Informations tuner) → FAD → BAS → MID → TRE → BAL → VOL xx → (Informations tuner)

- \* Le mode Informations tuner n'existe que pour une station FM.

- Appuyez sur la touche VOL + [4], ou la touche VOL - [4], pour effectuer le réglage.
- \* En mode Équilibrage, VOL + [4] diminue le volume sonore des haut-parleurs arrière, VOL - [4] diminue le volume sonore des haut-parleurs avant.
- \* En mode Balance, VOL + [4] diminue le volume sonore des haut-parleurs droit, VOL - [4] diminue le volume sonore des haut-parleurs gauche.
- \* Au bout de 4 secondes environ, l'afficheur indique automatiquement la source sonore, et le mode permettant les réglages est abandonné.

## ÉCOUTE DE LA RADIO

Pour mettre le tuner en service, appuyez sur la touche TUN [14] du boîtier de télécommande, ou bien choisissez le tuner au moyen de la touche [20] du satellite de commande au volant.

## SÉLECTION D'UNE GAMME D'ONDES

### Utilisation du boîtier de télécommande infrarouge

- Appuyez plusieurs fois sur la touche TUN [14] jusqu'à ce que la gamme d'ondes souhaitée apparaisse sur l'afficheur.
- \* FI, FII et FIII représentent la gamme FM.
- \* M et L représentent la gamme AM (MW (PO) et LW (GO)).

### Utilisation du satellite de commande au volant

- Appuyez brièvement sur la touche [20] de façon répétée jusqu'à ce que la gamme d'ondes souhaitée apparaisse sur l'afficheur.

## RECHERCHE DES STATIONS

### RECHERCHE AUTOMATIQUE

Le tuner peut chercher automatiquement les stations qui émettent un signal puissant.

### Utilisation du boîtier de télécommande infrarouge

- Sélectionnez la gamme d'ondes souhaitée.
- Appuyez sur la touche [18] TUN/TRK + ou - pendant au moins 0,5 seconde, puis relâchez-la.
- \* La touche TUN/TRK + sert à rechercher les stations dans l'ordre croissant des fréquences.
- \* La touche TUN/TRK - sert à rechercher les stations dans l'ordre décroissant des fréquences.

Après relâchement de la pression sur la touche, la recherche s'arrête dès que le tuner localise une station.

### Utilisation du satellite de commande au volant

- Sélectionnez la gamme d'ondes souhaitée.
- Appuyez brièvement sur la touche [23]. Le tuner commence la recherche dans l'ordre croissant des fréquences.

La recherche s'arrête dès que le tuner localise une station.

## SENSIBILITÉ DE LA RECHERCHE (LOC)

Vous pouvez régler la sensibilité de recherche de façon soit à ne recevoir que les stations émettant un signal puissant soit toutes les stations, et cela pour tenir compte des conditions de diffusion locales.

### Utilisation du boîtier de télécommande infrarouge

- Appuyez une fois sur la touche LOC [3] pour afficher la sensibilité actuelle.
- Appuyez de façon répétée sur la touche LOC [3] jusqu'à ce que la sensibilité souhaitée apparaisse sur l'afficheur.

FM: LOC 0, LOC 1, LOC 2, LOC 3

PO/GO: LOC 0, LOC 1 et LOC 2

- \* LOC 3 limite la réception aux signaux les plus puissants.
- \* LOC 0 permet la réception de tous les signaux, même les plus faibles.

La fréquence s'affiche à nouveau 4 secondes environ après le réglage de sensibilité.

## RECHERCHE MANUELLE

Vous pouvez sélectionner manuellement les stations qui ont un signal trop faible pour être détectées avec la recherche automatique.

### Utilisation du boîtier de télécommande infrarouge

- Sélectionnez la gamme d'ondes souhaitée.
- Appuyez de façon répétée sur la touche [18] TUN/TRK + ou - jusqu'à ce que vous ayez localisé la station souhaitée.
- \* La touche TUN/TRK + sert à rechercher les stations dans l'ordre croissant des fréquences.
- \* La touche TUN/TRK - sert à rechercher les stations dans l'ordre décroissant des fréquences.

## MISE EN MÉMOIRE DES FRÉQUENCES DES STATIONS

### MISE EN MÉMOIRE MANUELLE

Cette fonction permet de mémoriser des fréquences de station FM ou AM et de les attribuer aux présélections disponibles.

#### Utilisation du boîtier de télécommande infrarouge

- Sélectionnez une gamme d'ondes et recherchez la station dont la fréquence doit être mise en mémoire.
- Appuyez sur la touche numérotée [12] (1 à 6) à laquelle doit être attribuée la fréquence, jusqu'à ce que le numéro de la touche cesse de clignoter sur l'afficheur. Un bip sonore confirme la mémorisation.

Vous pouvez mémoriser jusqu'à 18 fréquences de station FM (6 en FM I, 6 en FM II et 6 en FM III) et 6 fréquences de station AM (MW (PO) ou LW (GO)).

### MISE EN MÉMOIRE DES MEILLEURES STATIONS (BSM)

Cette fonction permet de mémoriser à l'aide d'une seule opération les 6 stations FM reçues avec le signal le plus puissant dans la zone où vous vous trouvez, quelle que soit leur fréquence.

Ces stations sont mémorisées dans la gamme d'ondes sélectionnée au moment du démarrage de l'opération.

#### Utilisation du boîtier de télécommande infrarouge

- A l'aide de la touche TUN [14], sélectionnez la gamme d'ondes à laquelle doivent appartenir les stations.
- Appuyez sur la touche BSM [17] jusqu'à ce que l'indication "BSM" apparaisse sur l'afficheur.

A la fin de la recherche BSM, le tuner s'accorde sur la fréquence que contient la présélection 1 et affiche cette fréquence.

#### Utilisation du satellite de commande au volant

- A l'aide de la touche [20], choisissez la bande souhaitée.
- Appuyez sur la touche [23] pendant au moins 2 secondes, jusqu'à ce que l'indication "BSM" apparaisse sur l'afficheur.

Dans les régions où se trouvent peu d'émetteurs puissants, la recherche BSM peut exiger près de 30 secondes.

Dans les régions qui ont moins de 6 émetteurs puissants, certaines présélections ne contiennent aucune fréquence.

Vous pouvez annuler la recherche BSM en cours, en appuyant à nouveau sur la touche [17] ou [23], selon le cas.

### RAPPEL D'UNE FRÉQUENCE EN MÉMOIRE

#### Utilisation du boîtier de télécommande infrarouge

- Sélectionnez la gamme d'ondes qui contient la fréquence de la station que vous voulez écouter.
- Appuyez sur la touche numérotée 1 à 6 [12] qui correspond au numéro de présélection. Ce numéro et la fréquence correspondante apparaissent sur l'afficheur.

#### Utilisation du satellite de commande au volant

- Sélectionnez la gamme d'onde qui contient la fréquence de la station que vous voulez écouter.
- Tournez le bouton [21] vers le haut ou le bas pour faire défiler les numéros de présélection, jusqu'au numéro convenable. Les numéros de présélection défilent dans l'ordre 1, 2, 3, ...6, 1, 2... ou 1, 6, 5, ...2, 1, 6... Les numéros de présélection et les fréquences correspondantes apparaissent sur l'afficheur chaque fois que vous tournez le bouton [21].

### Accord successif sur les fréquences en mémoire (SCAN)

#### Utilisation du boîtier de télécommande infrarouge

- Une pression sur la touche SCAN [1] provoque l'accord pendant quelques secondes et successivement sur les fréquences en mémoire.
- Une nouvelle pression sur cette touche arrête cette opération et le tuner s'accorde sur la dernière station écoutée.

Si une station dont la fréquence est en mémoire ne peut pas être reçue, le tuner passe à la présélection suivante.

## UTILISATION DU RDS (Radio Data System)

Le RDS (Radio Data System) est un système qui permet aux stations FM de diffuser, outre leur programme, des données numériques. Ces données RDS assurent:

- ⇒ L'affichage du nom de la station écoutée.
- ⇒ Le suivi des émetteurs d'une même chaîne tout au long d'un voyage.
- ⇒ La gestion des bulletins d'informations routières.

### Avertissement:

Le système RDS de votre système audio fonctionne uniquement avec des émetteurs FM conformes à la norme RDS.

Le système RDS peut ne pas fonctionner correctement si la transmission RDS est encore à un stade expérimental ou si les émetteurs RDS présentent des anomalies de fonctionnement (informations erronées ou manquantes).

### AFFICHAGE DU NOM DE LA STATION

Quand vous sélectionnez une station RDS, la fréquence affichée est automatiquement remplacée, quelques secondes plus tard, par le nom de la station.

### SUIVI DES ÉMETTEURS D'UNE CHAÎNE (FONCTION AF)

Quand le signal reçu devient trop faible, le tuner peut sélectionner automatiquement une autre fréquence sur laquelle est diffusée la même émission. C'est le rôle de la fonction AF.

Exemple:

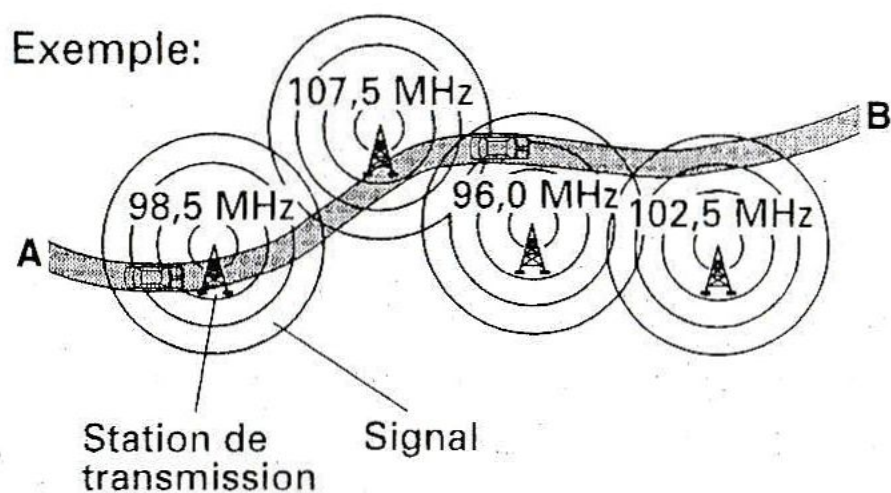

### Utilisation du boîtier de télécommande infrarouge

- Choisissez une station RDS puis appuyez sur la touche AF [5]. L'indication "AF" apparaît sur l'afficheur.
- Pour abandonner la fonction AF, appuyez de nouveau sur la touche AF [5]. L'indication "AF" s'éteint.

Au cours de la recherche BSM avec fonction AF en service, le tuner sélectionne uniquement des stations RDS.

## FONCTION AF ET RAPPEL D'UNE FRÉQUENCE EN MÉMOIRE

Si vous choisissez une des fréquences en mémoire et si vous avez mis en service la fonction AF, le tuner s'accorde sur la fréquence en question puis active la fonction AF.

- 1) Dans la plupart des cas, si le signal reçu est trop faible, une autre fréquence est immédiatement recherchée. Pendant cette recherche, l'indication "AF" clignote.
- 2) Si vous avez parcouru une grande distance depuis la dernière écoute de cette station, il peut y avoir une coupure de quelques secondes pendant la recherche d'une autre fréquence sur laquelle est diffusée la même émission. Pendant cette coupure, l'indication "AF" clignote.
- 3) Si le tuner ne peut trouver aucune fréquence en rapport avec la station (vous êtes hors de la zone de diffusion de cette station), il s'accorde à nouveau sur la fréquence mise en mémoire que vous avez tout d'abord choisie. Vous devez alors sélectionner vous-même une autre station.

Si vous choisissez une fréquence mise en mémoire et si la fonction AF n'est pas en service, le tuner demeure accordé sur cette fréquence.

Si vous êtes en-dehors de la zone de réception de la fréquence en question, vous devez alors sélectionner vous-même une autre fréquence ou mettre en service la fonction AF.

Remarque: Dans le cas couvert par 3) ci-dessus, il est possible que la fréquence sur laquelle s'accorde le tuner corresponde à une autre station, et cela en dépit du fait que la fréquence soit en mémoire.

### SUIVI D'UNE STATION RÉGIONALE (FONCTION REG)

Certaines stations ont une couverture régionale.

Parmi ces stations, certaines sont des relais de chaînes nationales et diffusent, selon les heures, leur programme propre ou un programme commun à plusieurs stations régionales.

Pour le système RDS, ces stations régionales ne forment qu'une seule chaîne, et le suivi de station à l'aide de la fonction AF fait passer d'une station à l'autre, même si les programmes sont différents.

La fonction REG a pour rôle de limiter le suivi de station aux émetteurs de la même station régionale.

### **Utilisation du boîtier de télécommande infrarouge**

- Choisissez une station RDS puis appuyez sur la touche AF [5] pendant plus de 2 secondes. L'indication "REG" apparaît sur l'afficheur.
- Pour abandonner la fonction REG, appuyez de nouveau sur la touche AF [5] pendant plus de 2 secondes. L'indication "REG" disparaît de l'afficheur.

### **RÉCEPTION DES BULLETINS D'INFORMATIONS ROUTIÈRES**

Certaines stations émettent des données RDS au moment de la diffusion d'un bulletin d'informations routières. Ces données sont utilisées par le tuner pour modifier le volume sonore, interrompre l'écoute du CD, ou de la cassette, et passer à l'écoute de la station dès que le bulletin d'informations routières est diffusé.

La réception de ces stations est signalée par l'indication "TP" sur l'afficheur, si la fonction TA n'est pas en service.

Dans une variante plus évoluée du système RDS, certaines stations appartenant à la même chaîne mettent en commun leurs informations RDS (système "EON"). Chaque station de la chaîne envoie des données RDS quand l'une des autres stations commence la diffusion d'un bulletin d'informations routières. Ces données permettent au tuner de s'accorder sur la station qui diffuse le bulletin d'informations routières.

La réception de ces stations est signalée par l'indication "EON" sur l'afficheur.

### **Utilisation du boîtier de télécommande infrarouge**

Pendant l'écoute d'une station TP ou EON

- Appuyez sur la touche TA [16]. L'indication "TP" disparaît et l'indication "TA" apparaît sur l'afficheur.

Au moment où le bulletin d'informations routières est diffusé, le volume sonore est automatiquement réglé à la valeur "12" de façon que vous puissiez entendre clairement les messages. Si vous augmentez le volume sonore pendant la diffusion du bulletin, la nouvelle valeur de ce volume est mise en mémoire, et utilisée à l'occasion du bulletin d'informations routières suivant.

Si vous diminuez le volume sonore et adoptez une valeur inférieure à "12", cette nouvelle valeur est ignorée et c'est la valeur "12" qui est conservée en mémoire.

En attendant la diffusion d'un bulletin d'informations routières, vous pouvez écouter un CD ou une cassette. En effet, au moment où commence la diffusion du bulletin, la lecture du CD, ou de la cassette, s'arrête, le système choisit le tuner comme source et le volume sonore se règle à la valeur conservée en mémoire.

Si vous ne voulez pas être interrompu lorsque vous êtes à l'écoute d'une station EON, d'une cassette ou d'un CD, mettez hors service la fonction TA.

### **Utilisation du boîtier de télécommande infrarouge**

- Pour abandonner la fonction TA, appuyez sur la touche TA [16]. L'indication "TA" disparaît et l'indication "TP", ou "EON" apparaît sur l'afficheur.

### **Remarques:**

#### **Si vous écoutez la radio et si la fonction TA est en service**

L'indicateur "TP", ou "TA", disparaît quand le signal reçu de la station devient trop faible. Quelque 30 secondes plus tard, une alarme retentit et l'indication TA clignote pendant 10 secondes pour indiquer que vous ne recevrez plus automatiquement les bulletins d'informations routières.

Vous devez alors soit sélectionner une autre station, soit mettre en service la fonction AF pour recevoir la même émission sur une autre fréquence.

#### **Si vous écoutez un CD, ou une cassette, et si la fonction TA est en service**

L'indication "TA" disparaît quand le signal de la station devient trop faible. Quelque 10 secondes plus tard, le tuner sélectionne automatiquement la station TP dont le signal est le plus puissant et se met en attente de la diffusion des bulletins d'informations routières.

Si la fonction TA est en service, le tuner ne sélectionne les stations TP qu'au moment où il effectue une recherche des meilleures stations (BSM).

## ÉCOUTE D'UNE CASSETTE

### LECTURE D'UNE CASSETTE

- Introduisez une cassette dans la fente du lecteur de cassette [26].

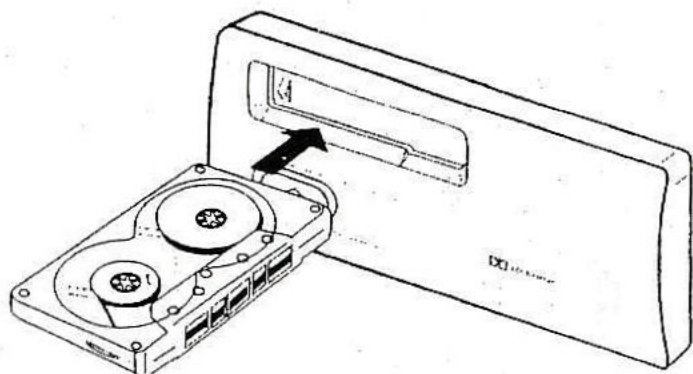

Le lecteur de cassette se met en service et la lecture de la face A (la face dirigée vers le haut quand la cassette est introduite) commence automatiquement.

Lorsque la lecture de la face A est terminée, c'est au tour de la face B.

Le lecteur de cassette détermine automatiquement s'il s'agit d'une cassette normale (CEI type I), au chrome ou à l'oxygène métallique (CEI type II et IV) et modifie en conséquence la prémagnétisation.

- N'introduisez rien d'autre qu'une cassette dans le lecteur de cassette.
- Ne conservez pas les cassettes en plein soleil ni dans un endroit exposé aux températures élevées car le boîtier risque d'être déformé.
- N'utilisez pas une cassette dont le boîtier est visiblement déformé, car il peut être impossible de la tirer hors du lecteur.

### EJECTION DE LA CASSETTE

Appuyez sur la touche ▲ [25].

Vous pouvez éjecter la cassette même si la clé de contact est sur la position d'arrêt.

### ÉCOUTE D'UNE CASSETTE ET UTILISATION DE LA RÉDUCTION DE BRUIT DOLBY

- Appuyez sur la touche □□ [11]. Le symbole □□ s'éclaire sur l'afficheur.
- Appuyez une nouvelle fois sur la touche □□ pour annuler la réduction de bruit Dolby. Le symbole □□ disparaît de l'afficheur.
- Réduction de bruit Dolby fabriquée sous licence de Dolby Laboratories Licensing Corporation. DOLBY et le symbole double-D sont des marques par Dolby Laboratories Licensing Corporation.

### CHANGEMENT DE FACE

#### Utilisation du boîtier de télécommande infrarouge

- Appuyez sur la touche DIR [13].

#### Utilisation du satellite de commande au volant

- Appuyez sur la touche [23].

### DÉFILEMENT RAPIDE DANS UN SENS OU DANS L'AUTRE

#### Utilisation du boîtier de télécommande infrarouge

- Appuyez sur la touche TUN/TRK + [18] pour faire défiler la bande vers la fin de la cassette.
- Appuyez une nouvelle fois sur la touche TUN/TRK + [18] pour reprendre la lecture.
- Appuyez sur la touche TUN/TRK - [18] pour faire défiler la bande vers le début de la cassette.
- Appuyez une nouvelle fois sur la touche TUN/TRK - [18] pour reprendre la lecture.

#### Utilisation du satellite de commande au volant

- Tournez la molette [21] une fois vers le bas pour faire défiler la bande vers la fin de la cassette.
- Tournez la molette [21] deux fois vers le bas pour reprendre la lecture.
- Tournez la molette [21] une fois vers le haut pour faire défiler la bande vers le début de la cassette.
- Tournez la molette [21] deux fois vers le haut pour reprendre la lecture.

### SAUT DES SILENCES

#### Utilisation du boîtier de télécommande infrarouge

- Maintenez la pression d'un doigt sur la touche TUN/TRK + [18] (2 bips sont émis) pour localiser le début de la plage musicale suivante.
- Vous pouvez arrêter le saut des silences et reprendre la lecture en appuyant une nouvelle fois sur la touche TUN/TRK + [18], ou encore sur la touche AUX ou TAPE.
- Maintenez la pression d'un doigt sur la touche TUN/TRK - [18] (2 bips sont émis) pour localiser le début de la plage musicale en cours de lecture.
- Vous pouvez arrêter le saut des silences et reprendre la lecture en appuyant une nouvelle fois sur la touche TUN/TRK - [18], ou encore sur la touche AUX ou TAPE.

#### Utilisation du satellite de commande au volant

- Tournez deux fois la molette [21] vers le bas pour localiser le début de la plage musicale suivante.
- Vous pouvez arrêter le saut des silences et reprendre la lecture en tournant une fois la molette [21] vers le haut ou vers le bas.

- Tournez deux fois la molette [21] vers le haut pour localiser le début de la plage musicale en cours de lecture.
- Vous pouvez arrêter le saut des silences et reprendre la lecture en tournant une fois la molette [21] vers le haut ou vers le bas.

### Remarque

La fonction de détection et de saut de silence peut ne pas fonctionner correctement dans les cas suivants:

- \* Le silence a une durée inférieure à 4 secondes → le lecteur de cassette ne peut pas le détecter
- \* La plage musicale contient un passage enregistré à très bas niveau dont la durée est supérieure à 4 secondes → le lecteur de cassette pense qu'il s'agit là d'un silence

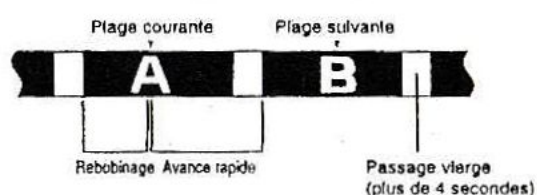

## ECOUTE D'UN CD

### AVERTISSEMENT

#### Précaution d'emploi du lecteur de CD

##### Condensation

- En hiver, la température à l'intérieur de l'habitacle peut chuter considérablement. Si vous utilisez le lecteur de CD immédiatement après avoir mis en service le chauffage, le disque et les éléments optiques (prisme, objectif, etc.) peuvent se couvrir de buée, rendant impossible la lecture normale du disque. En ce cas, attendez environ une heure, c'est-à-dire le temps nécessaire à l'évaporation de la condensation; le lecteur doit alors fonctionner normalement.

##### Généralités

- Si vous avez l'impression que le lecteur de CD ne fonctionne pas normalement, ne lubrifiez aucune pièce, ne tentez pas de le démonter. Les réparations de cet appareil doivent être effectuées par un technicien compétent.

#### Précautions d'emploi des chargeurs

- Ne conservez pas le chargeur en plein soleil ni dans un endroit exposé à des températures élevées.
- Ne démontez pas le chargeur.
- Ne laissez pas tomber le chargeur, ne le heurtez pas.
- N'introduisez rien d'autre qu'un CD dans le chargeur.

- N'utilisez aucun produit chimique volatil (essence, diluant, etc.) pour nettoyer le chargeur; les produits chimiques peuvent endommager la finition.
- Ne collez pas plusieurs étiquettes l'une sur l'autre. Assurez-vous que l'étiquette n'est pas partiellement décollée, faute de quoi elle pourrait empêcher l'éjection du chargeur.

#### Chargeurs additionnels

- Les chargeurs additionnels sont disponibles sous la référence 6025313991.

#### Précautions d'emploi des CD

- N'utilisez que les disques portant le logo  (compact disc digital audio).
- Ne touchez pas la surface gravée d'un CD. Saisissez le disque par le bord, ou le centre et le bord.
- Ne collez aucune étiquette sur un CD; ne tentez pas de supprimer l'étiquette qu'il peut porter.
- Pendant la lecture, le disque tourne rapidement; n'introduisez dans le lecteur aucun disque endommagé (fissuré ou voilé).
- Les empreintes digitales et les taches que peut porter la surface du disque ne modifient en rien le signal enregistré mais peuvent, selon leur importance, réduire l'intensité du faisceau réfléchi et entraîner une altération de la qualité sonore. Si le disque est très sale, humectez d'eau un chiffon et après l'avoir bien essoré, éliminez les taches en procédant avec soin et sans frotter, du centre vers la périphérie du disque.
- N'utilisez aucun produit de nettoyage pour les microsillons. Pareillement, ne tentez pas de nettoyer un disque avec de l'essence, du diluant pour peinture ou tout autre solvant volatil car vous pouvez endommager irrémédiablement le disque.
- Les disques compacts sont fabriqués dans une matière plastique similaire à celle utilisée pour les microsillons. Veillez donc à ce qu'ils ne se déforment pas; pour cela, rangez les disques dans leur coffret, verticalement, en évitant surtout qu'ils ne soient exposés au soleil.

#### Disques de 8 cm (3 pouces)

- Ce lecteur n'est pas prévu pour les disques de 8 cm; la mise en place d'un tel disque peut l'endommager.
- Ce lecteur n'est pas prévu pour recevoir un adaptateur pour disques de 8 cm; la mise en place d'un tel adaptateur peut l'endommager.

## Lecteur de CD (Type A)

### MISE EN PLACE DU CHARGEUR

Le chargeur peut contenir 6 disques. Les disques sont numérotés de 1 (plateau supérieur) à 6 (plateau inférieur).

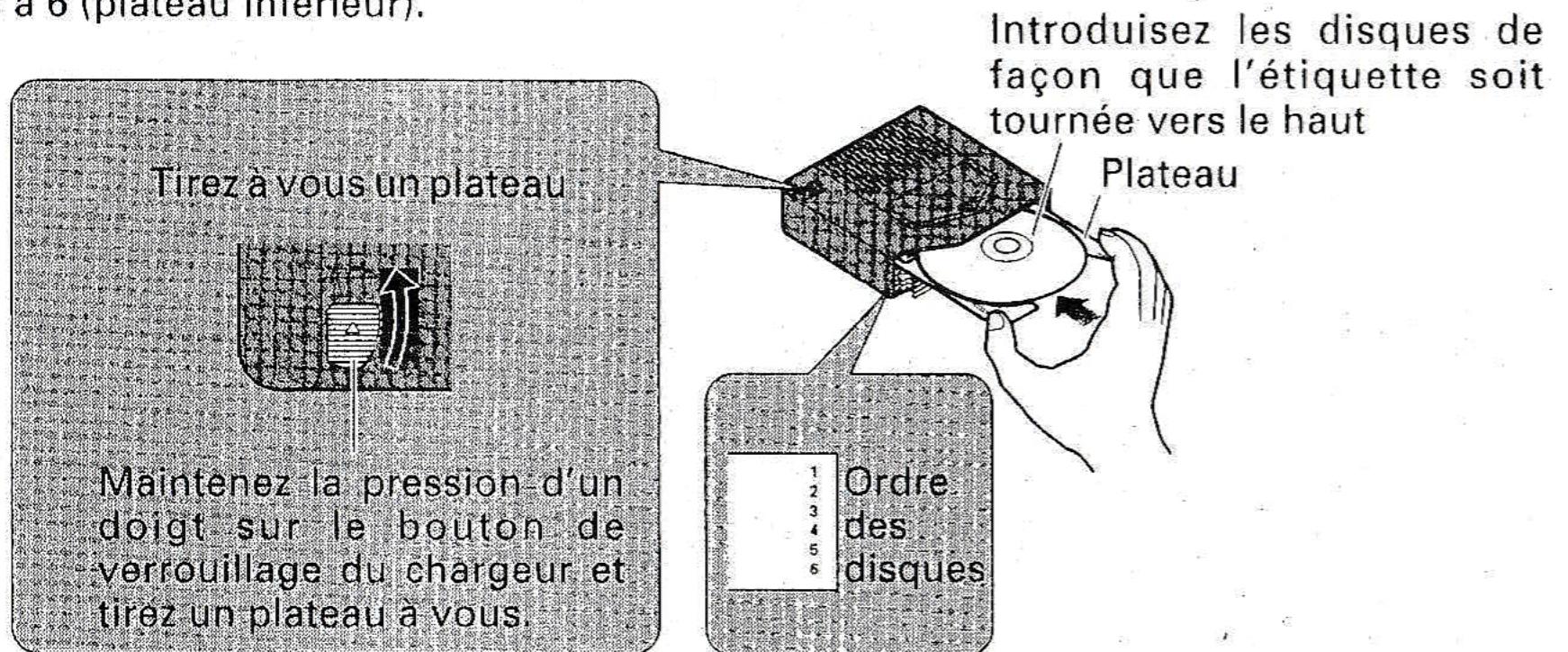

#### Remarque

Introduisez au moins un disque dans le chargeur; dans le cas contraire, l'indication "NO DISC" s'affiche au moment de sélectionner le lecteur de CD.

### MISE EN PLACE DU CHARGEUR

- Appuyez sur la touche  [29].

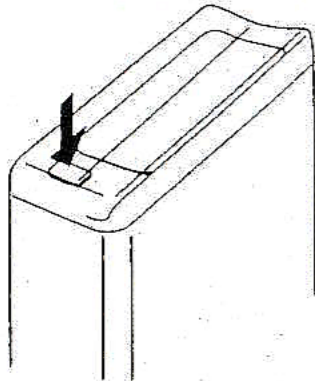

- Présentez le chargeur de façon que la flèche pointe vers la trappe du lecteur [28].

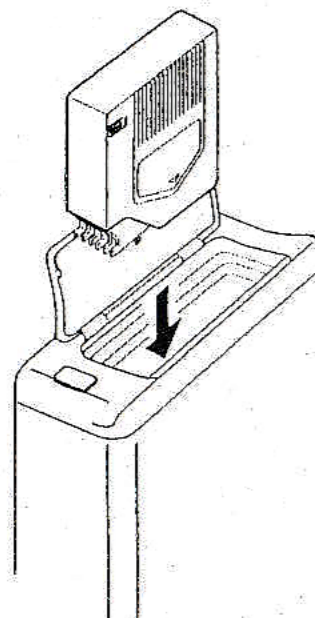

- Fermez le volet [27].

- Ne conservez pas le volet ouvert. La poussière, les saletés, un corps étranger peuvent pénétrer dans le lecteur et empêcher son fonctionnement.

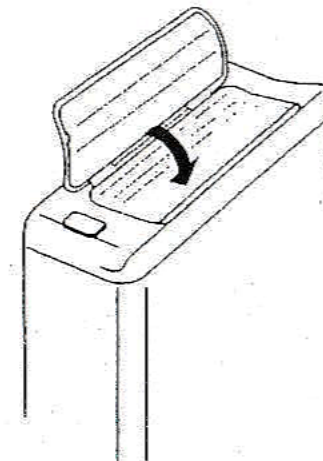

## Lecteur de CD (Type B)

### CHARGEMENT D'UN CD:

- Appuyez sur la touche [15].
- Choisissez le numéro de la position que doit occuper le CD.
- Appuyez sur une des touches [33]. Les témoins qui ne sont pas éclairés signalent les positions qui ne contiennent pas de disque. Appuyez sur une des touches [33] dont le témoin n'est pas éclairé. Les témoins des positions de disque occupées sont de couleur orange, et le témoin du disque sélectionné est de couleur verte.

Le témoin orange associé à la touche sur laquelle vous avez appuyé clignote et la trappe [32] du lecteur de CD s'ouvre. (Attente de chargement de CD)

Si vous n'introduisez pas de CD dans les 20 secondes qui suivent, le chargement est annulé et la trappe se ferme. Le chargement de CD est également annulé si vous appuyez une nouvelle fois sur la touche portant le même numéro, ou encore si vous appuyez sur la touche [31].

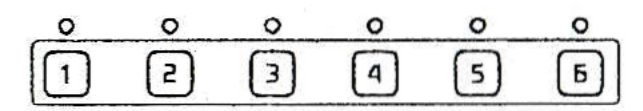

- Introduisez doucement le CD dans la trappe [32], face portant l'étiquette tournée vers le haut.

Le témoin vert associé clignote tandis que le disque est chargé. Lorsque le chargement est terminé, ce témoin vert demeure éclairé. Si vous n'introduisez pas suffisamment le CD dans la trappe [32], le lecteur de CD refuse le disque pendant 2 secondes. En ce cas, attendez environ 2 secondes avant de tenter une nouvelle fois d'introduire le CD dans le lecteur.

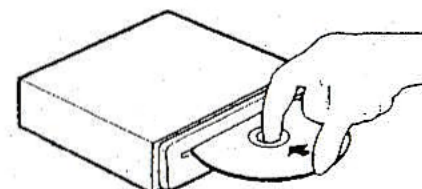

## EJECTION D'UN SEUL DISQUE:

- Choisissez un mode de fonctionnement autre que l'arrêt.
- Choisissez le numéro du disque à éjecter.
- Appuyez sur une des touches [33]. Le témoin vert associé au disque à éjecter clignote (ou s'éclaire).
- Appuyez sur la touche [31] pour provoquer l'éjection du CD.
- Le témoin vert clignote et le CD est éjecté. Si vous conservez dans la trappe le CD à demi-éjecté, le lecteur le reprend au bout d'environ 20 secondes. Il en est de même si vous appuyez une nouvelle fois sur la touche [31], ou sur la touche correspondant au disque (la touche dont le témoin vert clignote). Par contre, si vous appuyez sur la touche correspondant à un autre CD chargé (c'est-à-dire une des touches dont le témoin vert est éclairé), le disque qui avait été à demi-éjecté est rechargé tandis que cet autre disque est éjecté. Utilisez cette possibilité lorsque vous avez commis une erreur sur le disque que vous souhaitez éjecter.

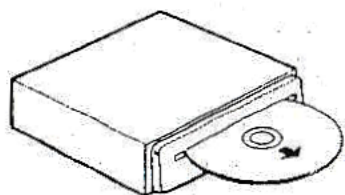

- D'une main, tirez le CD hors de la fente. Le témoin orange clignote tandis que le lecteur de CD passe en attente de chargement.

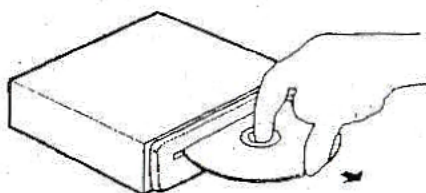

## EJECTION DE TOUS LES DISQUES:

- Maintenez la pression d'un doigt sur la touche [31]; les CD sont éjectés l'un après l'autre. Tous les témoins associés aux disques chargés clignotent et un des CD est éjecté. Si vous conservez dans la trappe le CD à demi-éjecté, le lecteur le reprend au bout d'environ 20 secondes. Il en est de même si vous appuyez une nouvelle fois sur la touche [31], ou sur la touche correspondant au disque (la touche dont le témoin vert clignote).

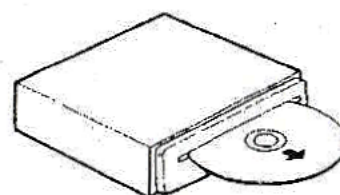

- D'une main, tirez le CD hors de la fente. La trappe se ferme avant que le CD suivant ne soit éjecté. D'une main, tirez chaque CD, l'un après l'autre, hors de la fente. Lorsque tous les CD ont été retirés, le lecteur de CD passe en attente de chargement.

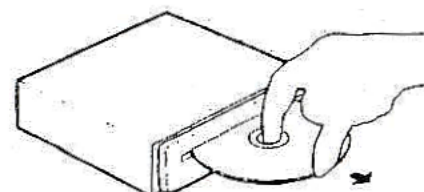

## LECTURE D'UN CD

- Introduisez un chargeur contenant des disques. Vous ne pouvez pas choisir le lecteur de CD comme source s'il ne contient pas de chargeur.

### Utilisation du boîtier de télécommande infrarouge

- Appuyez sur la touche [15].

Le lecteur de CD commence la lecture du CD 1.

### Utilisation du satellite de commande au volant

- Appuyez, pendant au moins 2 secondes et de façon répétée, sur la touche [20] pour choisir le lecteur de CD.

Le lecteur de CD commence la lecture du CD 1.

## CHOIX D'UN CD

### Utilisation du boîtier de télécommande infrarouge

- Appuyez sur la touche numérotée 1 à 6 [12], [33] correspondant au CD que vous désirez écouter. Le numéro du CD s'affiche et sa lecture commence au début de la première plage musicale.
- Si le numéro du disque ne s'affiche pas, cela signifie que le disque en question n'existe pas.

Pour vérifier cela, appuyez sur la touche [15] du boîtier de télécommande de manière à afficher le numéro des positions qui contiennent un disque. (Ex.: "1-3 4--" signifie que seules les positions 1, 3 et 4 contiennent un disque.)

### Utilisation du satellite de commande au volant

- Appuyez de façon répétée sur la touche [23]. Chaque pression sur la touche [23] provoque la sélection du disque suivant (1, 2, ... 6, 1, ...). La lecture du disque choisi commence au début de la première plage musicale.

## CHOIX D'UNE PLAGE MUSICALE

### Utilisation du boîtier de télécommande infrarouge

- Appuyez brièvement sur la touche TUN/TRK + [18] pour localiser le début de la plage musicale suivante.
- Appuyez brièvement sur la touche TUN/TRK - [18] pour localiser le début de la plage musicale en cours de lecture.
- Appuyez plusieurs fois sur cette touche pour localiser le début d'une autre plage musicale précédente.

Le numéro de la plage musicale s'affiche.

### Utilisation du satellite de commande au volant

- Tournez la molette [21] vers le bas pour localiser le début des plages musicales suivantes.
- Tournez la molette [21] vers le haut pour localiser le début des plages musicales précédentes.
- Continuez de tourner la molette [21] vers le haut pour localiser le début des autres plages musicales précédentes.

Le numéro de la plage musicale s'affiche.

### Déplacement rapide vers le début ou vers la fin du disque

Au cours de cette recherche, les sons demeurent audibles ce qui permet de localiser un passage musical.

### Utilisation du boîtier de télécommande infrarouge

- Appuyez sur la touche TUN/TRK + [18] pour commander le déplacement rapide du capteur vers la fin du disque.
- Appuyez sur la touche TUN/TRK - [18] pour commander le déplacement rapide du capteur vers le début du disque.

La lecture reprend quand vous relâchez la pression sur la touche TUN/TRK +/- [18].

## ECOUTE DU DÉBUT DE CHAQUE PLAGE MUSICALE

Cette fonction permet d'écouter les 10 premières secondes de chaque plage musicale de chaque disque que contient le chargeur. Vous pouvez utiliser cette fonction avec profit pour localiser une plage musicale.

### Utilisation du boîtier de télécommande infrarouge

- Appuyez sur la touche SCAN [1]. L'indication "SCAN" s'affiche. Le début de chaque plage musicale de chaque disque est lu, en commençant par la plage musicale en cours de lecture.
- Appuyez une nouvelle fois sur la touche SCAN [1] pour reprendre la lecture normale lorsque se présente la plage musicale que vous désirez écouter.

La lecture normale reprend d'elle-même lorsque toutes les plages musicales de tous les CD ont été examinées de la sorte.

## LECTURE AU HASARD

Vous pouvez écouter toutes les plages musicales de tous les disques du chargeur dans un ordre déterminé par le hasard.

### **Utilisation du boîtier de télécommande infrarouge**

- Appuyez sur la touche RAND [2]. L'indication "RANDOM" s'affiche. Lorsque la plage musicale en cours de lecture est terminée, le lecteur de CD choisit au hasard une autre plage musicale.
- Pour abandonner la lecture au hasard, appuyez une nouvelle fois sur la touche RAND [2].

Etant donné que les plages musicales sont lues au hasard, il se peut que certaines soient lues plus d'une fois.

### **COUPURE DU SON LORS DE L'UTILISATION DU TÉLÉPHONE**

Cette fonction n'est disponible que si le téléphone utilisé dispose d'une "coupure autoradio" et se trouve connecté de façon convenable au système audio.

### **MODÈLE 4 X 40 W**

Cette fonction coupe automatiquement le son des haut-parleurs arrière et du haut-parleur avant gauche lorsqu'un numéro est composé ou lorsqu'un appel est reçu, et dirige le son venant du téléphone vers le haut-parleur avant droit. Quand la communication est terminée, le volume sonore initial est rétabli.

### **RÉGLAGE DU VOLUME SONORE (VOL +/-)**

#### **Utilisation du boîtier de télécommande infrarouge**

- Appuyez sur la touche VOL + [4] pour augmenter le volume sonore.
- Appuyez sur la touche VOL - [4] pour diminuer le volume sonore.

#### **Utilisation du satellite de commande au volant**

- Tirez sur VOL + [22] pour augmenter le volume sonore.
- Tirez sur VOL - [22] pour diminuer le volume sonore.

### **COUPURE DU SON (⊗)**

#### **Utilisation du boîtier de télécommande infrarouge**

- Appuyez sur la touche ⊗ [10] pour couper le son provenant du téléphone et envoyé sur le haut-parleur avant.
- Appuyez une nouvelle fois sur la touche ⊗ [10] pour rétablir le son au niveau du haut-parleur avant.

### **Utilisation du satellite de commande au volant**

- Appuyez sur la touche ⊗ [24] pour couper le son.
- Pour rétablir le son, appuyez sur la touche ⊗ [24] ou VOL +/- [22].

Après une interruption, le son est rétabli au moment où vous mettez le système audio en service.

### **ATTÉNUATION DU SON**

#### **Utilisation du satellite de commande au volant**

- Tirez en même temps sur les touches VOL + et VOL - [22] pour diminuer de -20 dB le volume sonore.
- Pour rétablir le son au niveau initial, tirez simultanément sur les touches VOL + et VOL - [22].

### **MODÈLE 4 X 15 W**

Cette fonction coupe automatiquement le son des haut-parleurs arrière et des haut-parleur avant lorsqu'un numéro est composé ou lorsqu'un appel est reçu. Quand la communication est terminée, le volume sonore initial est rétabli.

#### **Utilisation du boîtier de télécommande infrarouge**

- Vous pouvez changer la source sonore pendant que le son est coupé en appuyant sur une touche de sélection de source (CD [15], TUN [14] ou TAPE [8]). La sélection de source est prise en compte mais le volume émis par les haut-parleurs est nul jusqu'à la fin de l'appel.

#### **Utilisation du satellite de commande au volant**

- Vous pouvez changer la source sonore en appuyant sur la touche [20] pendant 2 secondes et de façon répétée. La sélection de source est prise en compte mais le volume émis par les haut-parleurs est nul jusqu'à la fin de l'appel.