

Cette chaîne à hautes performances est un combiné radio-cassette (ou boîtier audio) muni d'un boîtier de commande à distance (satellite) positionné à droite du volant, et d'un boîtier d'affichage situé sur la planche de bord.

La diffusion du son est faite par six haut-parleurs.

Pour des raisons de sécurité, cette chaîne est codée. En effet, à chaque coupure d'alimentation en + avant contact, il est nécessaire d'introduire un code (4 chiffres) donné par le fabricant et permettant de faire fonctionner le poste.

NOTA : le codage du poste peut être rendu inopérant par une manipulation expliquée ci-après (voir pages 6 et 7).

ATTENTION : Lors de la préparation du véhicule neuf, il est nécessaire d'annuler le fonctionnement en mode brouillé, voir ci-après. De même lors de toute intervention sur véhicule s'assurer que le client est en possession de son CODE.

Préparation des autoradios sur véhicule neuf

Pour des raisons de sécurité, le poste en sortie d'usine fonctionne sur le véhicule de la manière suivante :

Poste allumé, des "BLIP" sont générés en superposition à l'écoute des émissions radio ou cassette durant deux minutes. L'affichage commute entre l'affichage de la fréquence radio et l'affichage du mot "COD".

Toutes les fonctions sont néanmoins opérationnelles. A l'issue de ces 2 minutes, le poste devient muet, et l'affichage indique COD de manière fixe.

Ce mode de fonctionnement est appelé mode brouillé.

Pour supprimer définitivement ce mode brouillé, il suffit d'introduire le code lorsque l'afficheur indique "COD" (voir page 5).

BOÎTIER D'AFFICHAGE

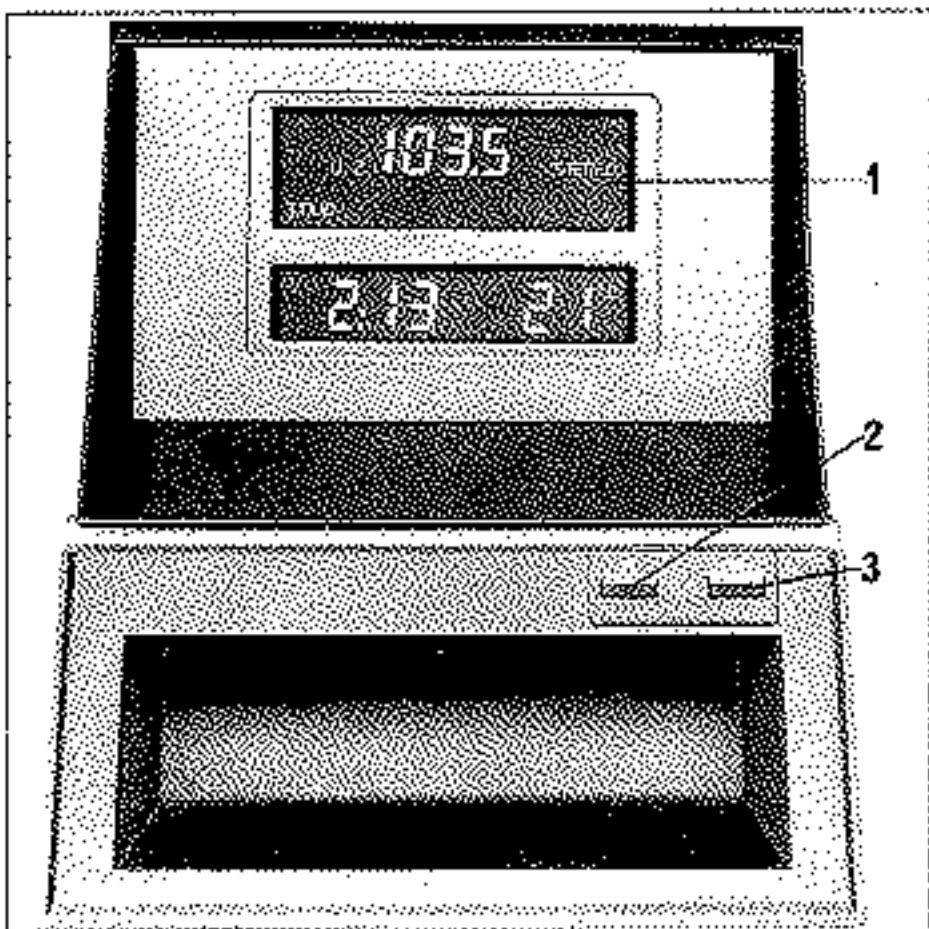

AFFICHEUR A CRISTAUX LIQUIDES

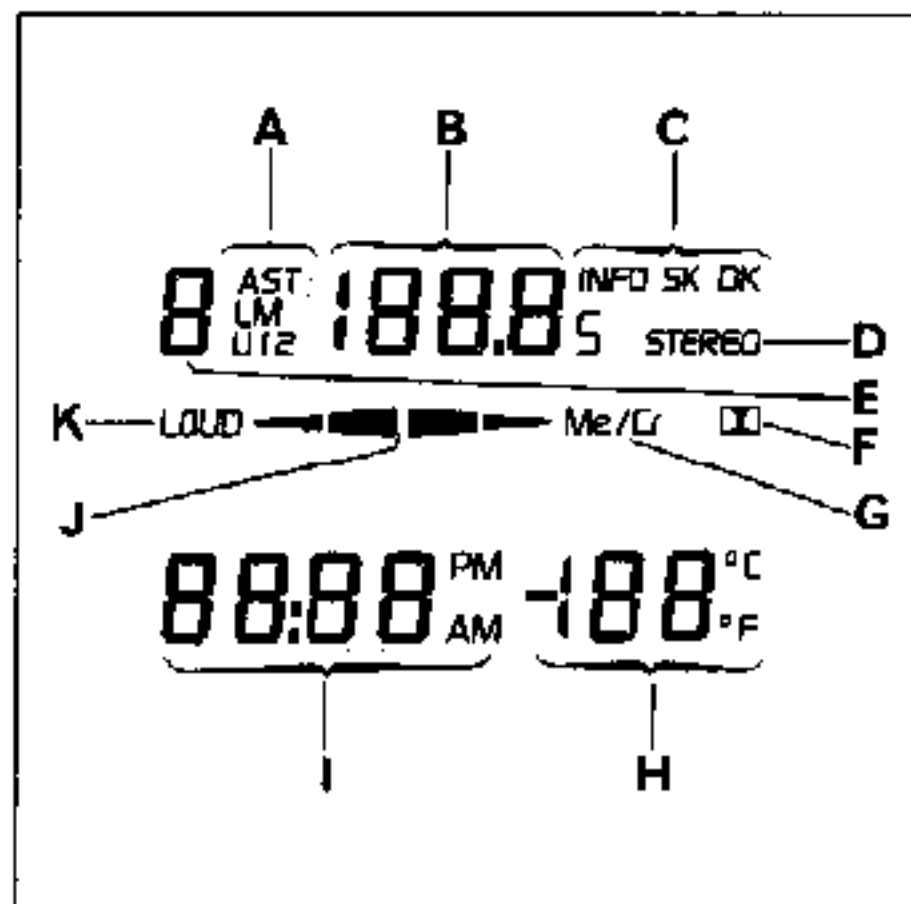

- A. Gamme d'ondes : U₁ (FM) - U₂ (FM) - L (GO) - M (PO)
- B. Fréquence
- C. INFO SK DK (suivant pays)
- D. Indicateur de réception stéréo
- E. Présélection
- F. Indicateur de mise en service de la touche "Dolby" (mode cassettes)
- G. Indicateur de nature de la cassette en lecture : Me/Cr s'affiche
- H. Température extérieure (°C ou °F suivant pays)
- I. Heure (activation des segments AM/PM suivant pays)
- J. Indicateur de défilement cassette
- K. Témoin LOUDNESS ("physio")
- 1. Afficheur
- 2. Touche de réglage des heures
- 3. Touche de réglage des minutes

Le satellite est un boîtier de commande à distance. Sur cet appareil, il commande les fonctions radio, et, quand une cassette est engagée dans le lecteur il commande les fonctions cassette.

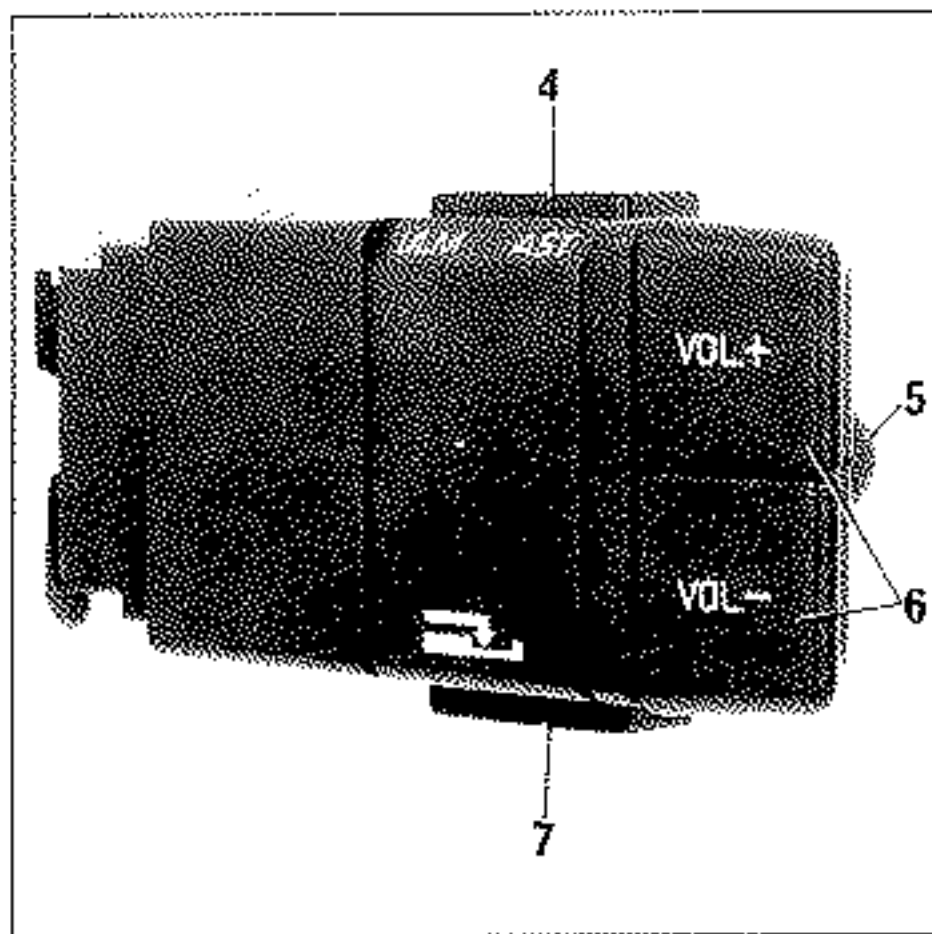

COMMANDES RADIO

4. Touche L.M.U.AST

- Change la gamme à chaque impulsion L(GO) - M(PO) - AST PO - U₁ (FM₁) - U₂ (FM₂) - AST FM.

- Arrêt de la recherche automatique des fréquences.

- Lancement de l'Autostore en PO et FM.

5. Molette de 5 présélections (1 à 5) dans chaque gamme d'ondes.

Arrêt de la recherche automatique des fréquences.

6. Basculeurs volume + et —.

7. Recherche automatique des fréquences uniquement dans le sens croissant.

COMMANDES CASSETTE

4. Inversion du sens de défilement.

5. - De haut en bas : embobinage rapide.

- De bas en haut : réembobinage rapide.

- Recherche de blancs.

6. Basculeur volume + et —.

7. Ejection cassette.

IMPORTANT : La commutation des commandes du satellite est assurée par l'introduction ou l'éjection de la cassette.

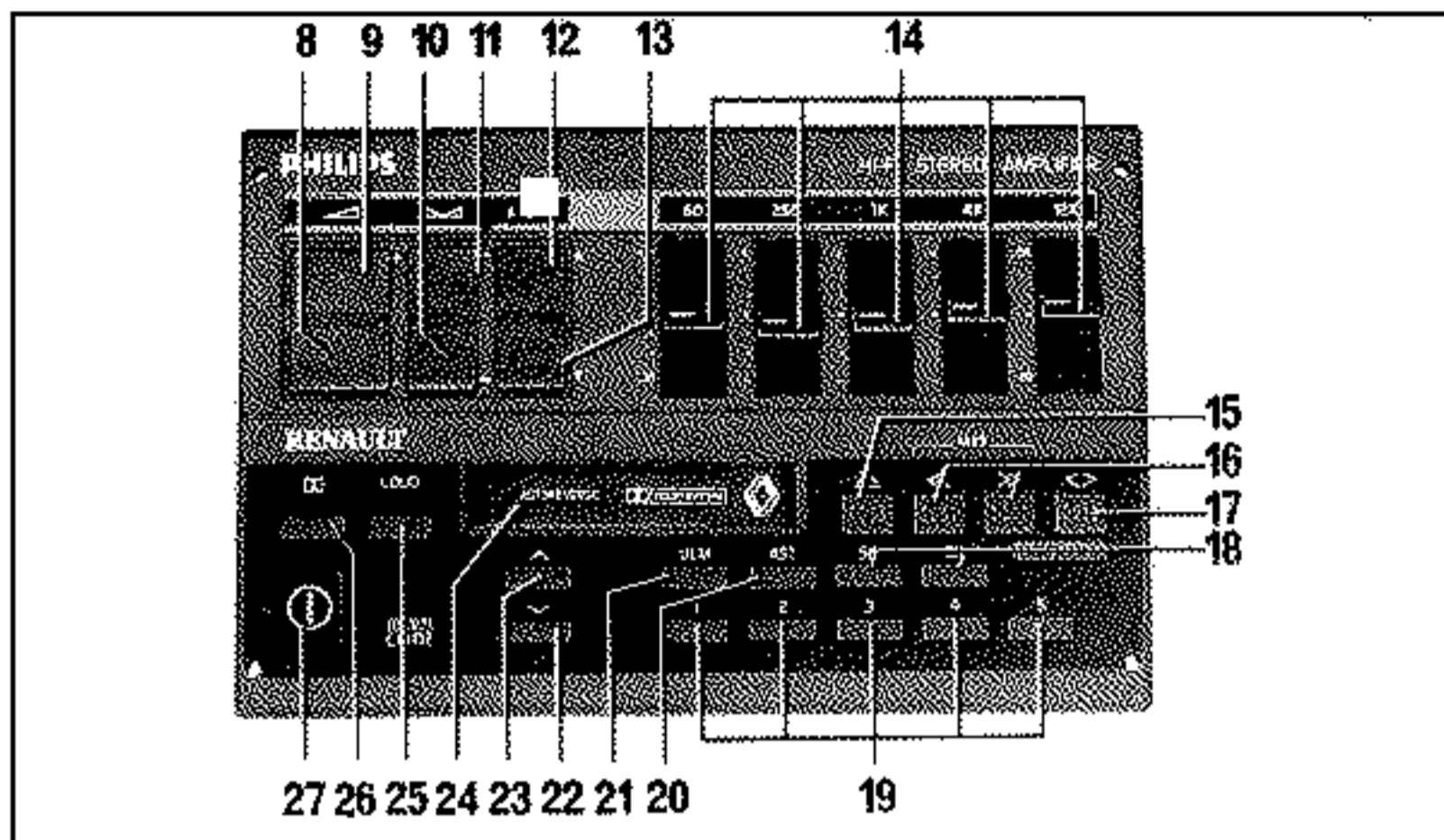

8. Basculeur volume — .

9. Basculeur volume + .

10 et 11. Commandes de balance :

- ► : droite,
- ◄ : gauche,

avec indicateurs sur l'afficheur 1 lors du réglage.

12 et 13. Commandes de mélangeur :

- ▲ : avant,
- ▼ : arrière,

avec indicateurs sur l'afficheur 1 lors du réglage

14. Commandes linéaires d'égaliseur.

15. Commande d'éjection cassette.

16. Touche d'embobinage/réembobinage de la cassette et de recherche de blancs avec indicateurs sur l'afficheur 1.

17. Touche d'inversion du sens de défilement de la cassette avec indicateur sur l'afficheur 1.

18. Touches SK/DK (pour certains pays) :

- SK : sélection des émetteurs INFO,
- DK : identification et émission des messages INFO,

avec indicateurs sur l'afficheur 1.

19. Touche et présélection et de mise en mémoire des stations (1 à 5) dans chaque gamme d'ondes avec indicateurs sur l'afficheur 1.

20. Touche Autostore AST :

- sélectionne les deux gammes Autostore FM et PO,

- lance l'autoprogrammation Autostore en FM et PO,

avec indicateurs sur l'afficheur 1.

21. Touche de sélection des gammes U.L.M. (FM₁ - FM₂ - PO - GO) avec indicateurs sur l'afficheur 1.

22. Touche de recherche manuelle ou automatique dans le sens décroissant avec indicateur sur l'afficheur 1.

23. Touche de recherche manuelle ou automatique dans le sens croissant avec indicateur sur l'afficheur 1.

24. Compartiment lecteur de cassettes.

25. Touche physiologique (LOUDNESS) avec indicateur sur l'afficheur 1.

26. Touche Dolby avec indicateur sur l'afficheur 1.

27. Touche marche/arrêt radio, cassette et satellite.

Le code est un nombre à 4 chiffres compris entre 0000 et 9999. Il apparaît sur la partie détachable du PV des mines collée sur le carnet de garantie, ou, pour l'exportation, sur la facture du véhicule.

Programmé en cours de fabrication de l'appareil, ce code ne peut être modifié en aucun cas par l'utilisateur.

L'utilisateur peut rendre son code efficace "COD 1" ou le rendre inopérant "COD 0" (voir pages 6 et 7).

SUPPRESSION DU MODE BROUILLE OU REINTRODUCTION DU CODE EN CAS DE COUPURE DE COURANT

L'afficheur indique de manière fixe le mot "COD" (après 2 minutes de mode brouillé, ou après coupure d'alimentation).

Appuyer sur la touche 19.1 pour sélectionner le 1^{er} chiffre à entrer. Ajuster la valeur de ce chiffre à l'aide des touches 22 et 23.

- touche 23  sens croissant
- touche 22  sens décroissant

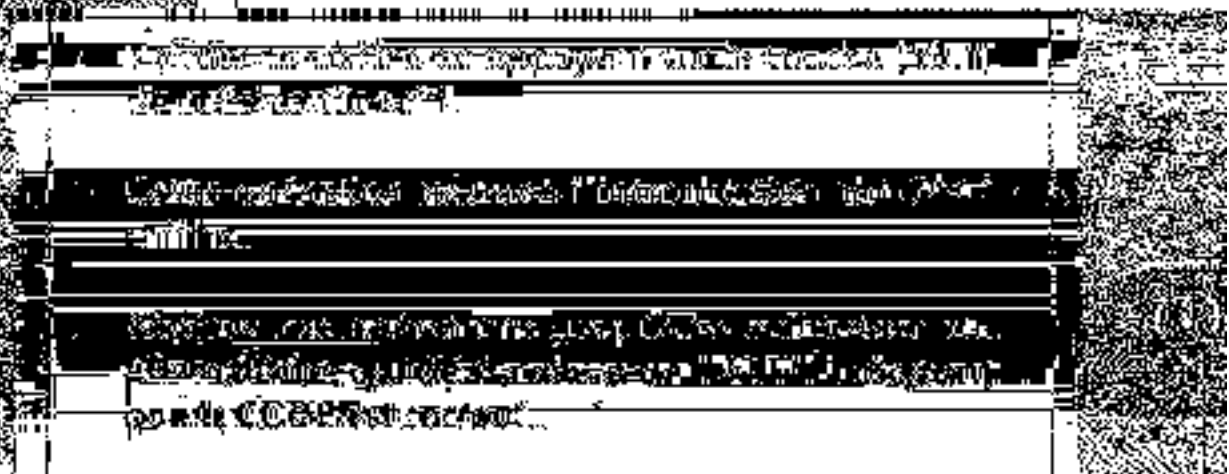
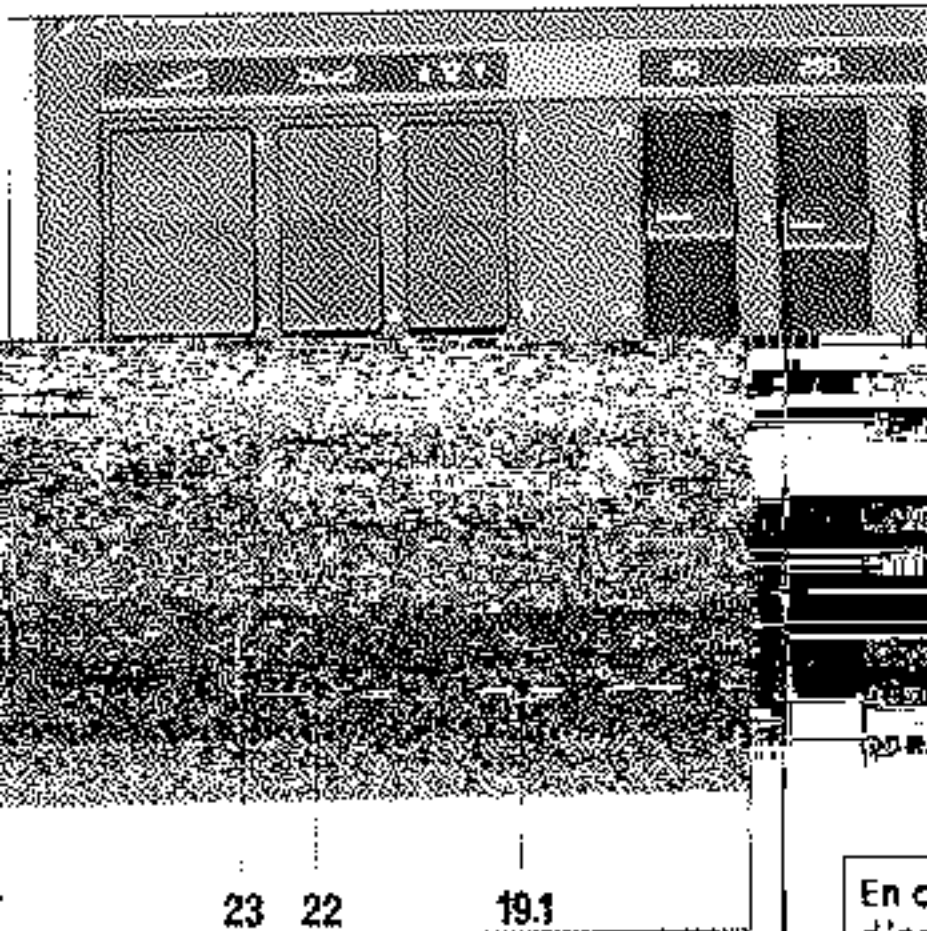

En cas d'introduction d'un code erroné, un "BLIP" d'erreur est généré et l'information "COD" apparaît sur l'afficheur. Un nouvel essai ne sera accepté par l'appareil qu'au bout d'une minute poste allumé. Puis au bout de 2, 4, 8, 16, 32 minutes pour les essais suivants non corrects.

PASSAGE DU COD 1 AU COD 0 ET DU COD 0 AU COD 1

Si le poste est en COD 1 :

→ réintroduire le code, le poste passe en COD 0.

Si le poste est en COD 0 :



→ réintroduire le code, le poste passe en COD 1.

La manipulation dans les deux cas restera la même.

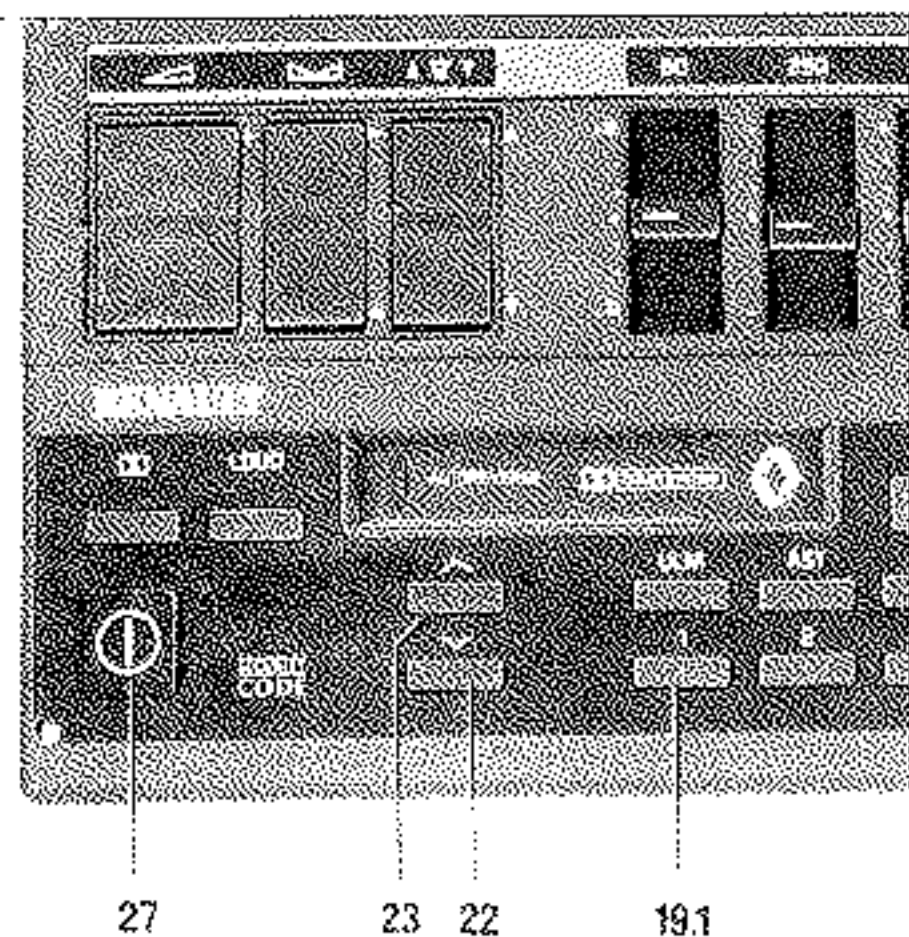
PROCÉDURE



Appuyer sur la touche 23 puis tout en la maintenant enfoncée, éteindre et rallumer l'appareil avec la touche 27. L'indication 0 COD ou 1 COD apparaît, rester appuyé sur 23 jusqu'à ce que le 1 ou le 0 s'éteigne (environ 1 seconde). Puis appuyer sur la touche 19.1 pour sélectionner le 1^{er} chiffre du code à entrer. Ajuster la valeur de ce chiffre à l'aide des touches 22 et 23 :

- 23  sens croissant,
- 22  sens décroissant.

Valider ce chiffre en appuyant sur 19.1. Cette opération permet l'introduction du 2^{ème} chiffre.

Répéter ces opérations jusqu'à la validation du 4^{ème} chiffre qui déclenchera un "BLIP" dans le cas du passage de COD 0 à COD 1, ou deux "BLIP" dans le cas du passage de COD 1 à COD 0.

NOTA : en cas d'introduction d'un code erroné, un "BLIP" d'erreur est généré et l'information "COD" apparaît sur l'afficheur. Un nouvel essai ne sera accepté qu'au bout d'une minute poste allumé. Puis au bout de 2, 4, 8, 16, 32 minutes pour les essais suivants non corrects.

CAS D'AFFICHAGE RENCONTRES

COD	COD 0	COD 1
<p>Appelé mode brouillé.</p> <p>Le mode brouillé fonctionne uniquement s'il n'y a jamais eu d'introduction du code.</p> <p>Le poste fonctionne brouillé durant une minute puis devient muet.</p> <p>A l'introduction du code (voir page 86-5) le mode brouillé est définitivement supprimé et l'appareil se trouve en COD 1.</p>	<p>Sur l'afficheur apparaît 0 COD.</p> <p>L'appareil n'est plus codé. L'utilisateur peut couper le contact et le remettre, le poste affichera 0 COD et se remettra à la dernière fréquence écoutée.</p> <p>De même en cas de coupure générale (batterie débranchée), le poste se mettra à la dernière fréquence écoutée, sans avoir besoin de remettre le code.</p>	<p>Sur l'afficheur apparaît 1 COD.</p> <p>L'appareil est codé. L'utilisateur peut faire fonctionner son poste normalement (couper le contact) à la remise du contact le poste affichera 1 COD puis se remettra à la dernière fréquence écoutée.</p> <p>Mais en cas de coupure générale de courant (batterie débranchée), il faudra réintroduire le code (voir page 86-5).</p>
	<p>Pour passer du COD 0 au COD 1, voir page 86-6.</p>	<p>Pour passer du COD 1 au COD 0, voir page 86-6</p>

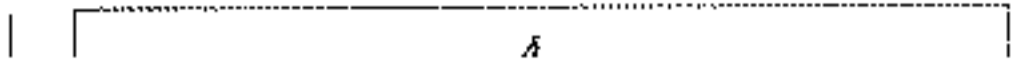

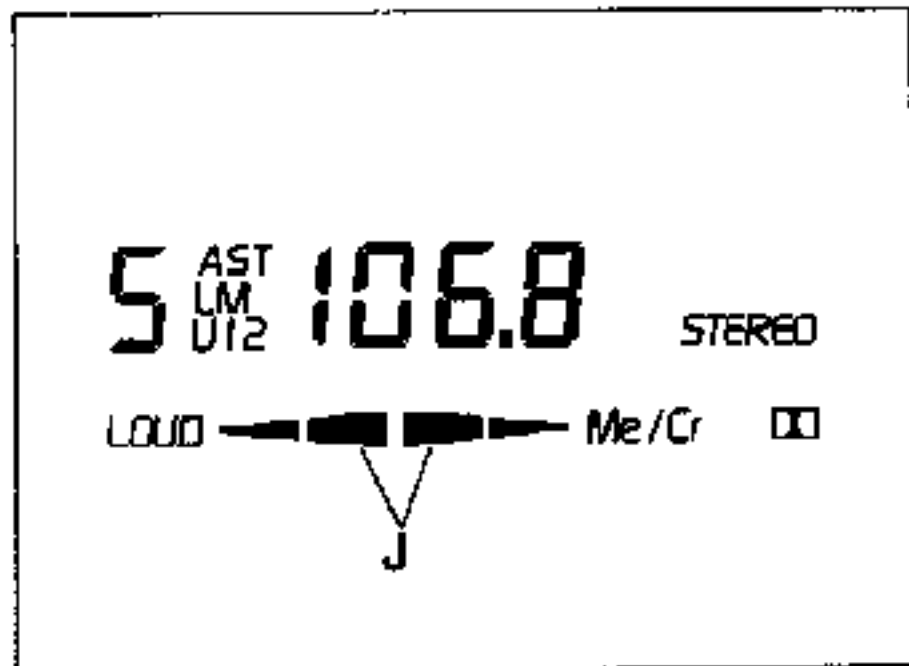

L'introduction d'une cassette dans le compartiment 24, face ouverte vers la droite, entraîne :

- l'arrêt de l'écouteradio,
- la lecture de la cassette dans le sens conventionnel visualisé par l'un des témoins J,
- la commutation des commandes du satellite.

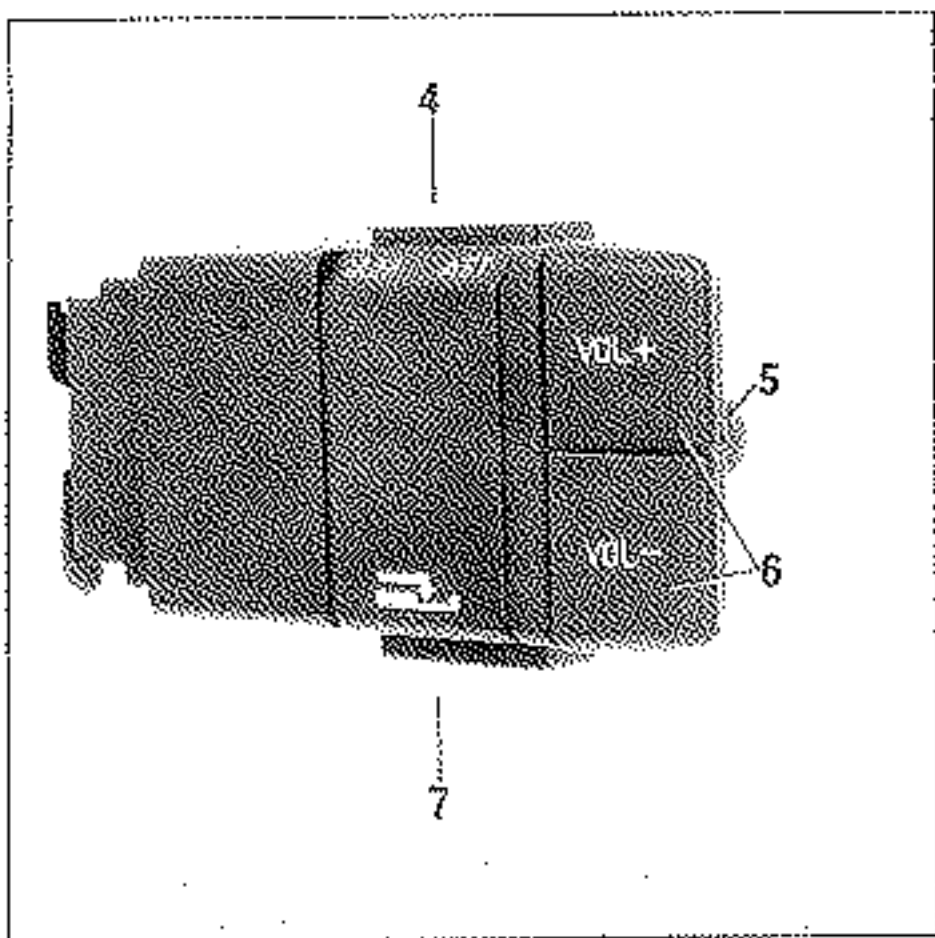

INVERSION DE SENS DE DEFILEMENT

Enfoncez la touche 17 ou la touche 4, le sens de défilement est indiqué par les indicateurs J.

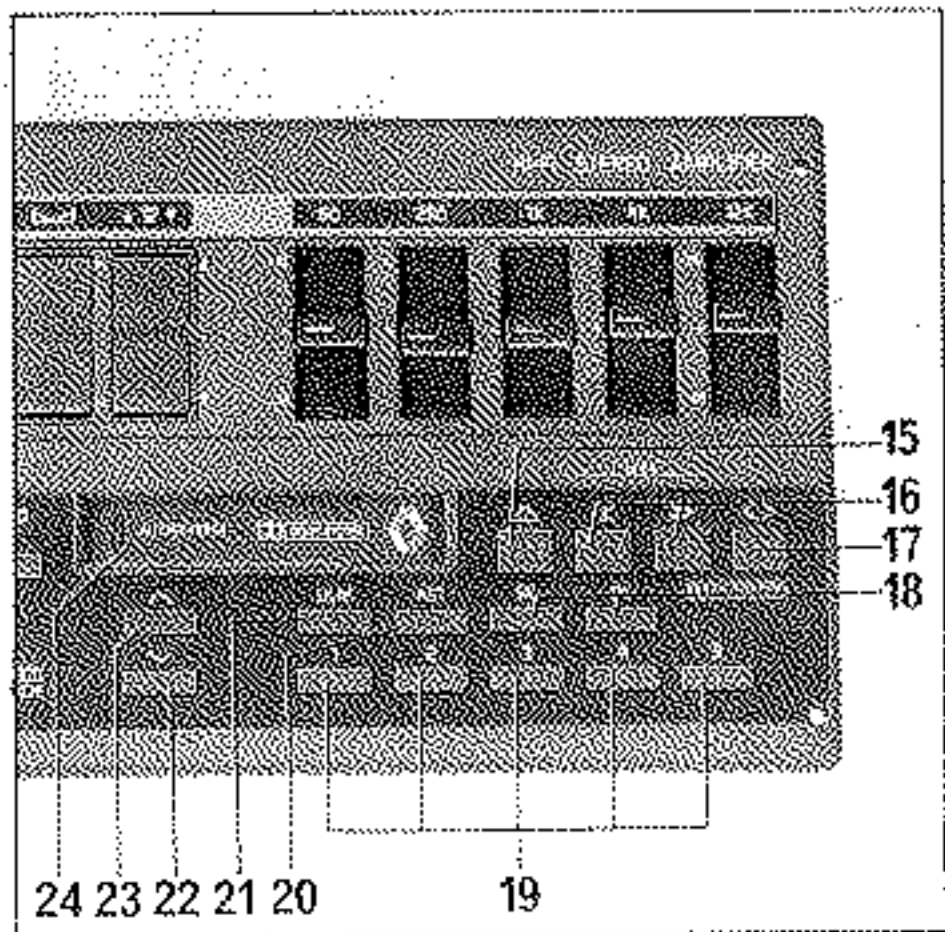

RECHERCHE DE BLANCS (MSS)

Pour retrouver le début d'un morceau musical ou pour passer au suivant, appuyez une seule fois sur une touche 16 ou faites tourner d'un cran la molette 5 vers le haut ou le bas suivant le sens de défilement souhaité.

L'indicateur J clignote alors lentement dans le sens de défilement.

DEFILEMENT RAPIDE

Appuyez deux fois sur une des touches 16 ou tournez de deux crans la molette 5 (vers le bas : sens normal de défilement, vers le haut : sens inverse).

Le sens de défilement est indiqué par les indicateurs J (clignotement rapide).

ARRET DU DEFILEMENT RAPIDE

Appuyer sur la touche 17 ou 4.

ARRET DE LA LECTURE

- enfoncez la touche 15 ou appuyez sur la touche 7, la lecture est arrêtée, la cassette éjectée et le programme radio, auparavant programmé, est relancé,

- si vous êtes en mode INFO (suivant pays) il y a arrêt automatique pendant la diffusion du message d'informations routières, puis reprise de la lecture de la cassette.

POUR LES PAYS NE DISPOSANT PAS D'ÉMETTEURS D'INFORMATIONS ROUTIÈRE

Si votre poste est équipé des touches SK-DK 18, il est important de vérifier avant toute programmation, en gamme FM qu'elles soient hors service (témoins INFO SK DK effacés de l'afficheur).

- L'utilisation erronée en mode "INFO" se traduit par :

- une impossibilité d'entendre l'émetteur choisi,
- un déclenchement de la recherche automatique entrecoupée de "BLIPS" sonores,
- une impossibilité d'utiliser les commandes de volume, de balance et de mélangeur.

Dans ce cas, il convient de désengager la touche SK 18.

POUR LES PAYS DISPOSANT DU SYSTÈME D'INFORMATIONS ROUTIÈRES

Si votre poste est réglé sur un émetteur d'informations routières, lorsque vous vous trouvez dans la zone couverte par cet émetteur le témoin SK s'allume, que vous soyez en mode normal ou en mode INFO.

- Mise en fonction "INFO" du récepteur

Identification de l'émetteur (touche SK)

Mettez la touche SK en service, il se présente deux cas :

- le poste est déjà réglé sur un émetteur d'informations routières, le témoin INFO SK apparaît sur l'afficheur et le programme est audible,
- le poste n'est pas réglé sur un émetteur d'informations routières, la radio est muette, et au bout de quelques secondes le poste procède à une recherche automatique signalée par un "BLIP" sonore.

Pour sortir du mode INFO, appuyez sur la touche SK.

Identification du message (touche DK)

Mettez la touche DK en service, les témoins INFO SK DK apparaissent sur l'afficheur.

Le poste passe alors en état de veille, le son ne sera audible qu'au moment des messages d'informations routières.

Lorsque l'émetteur devient trop faible, il y a audition d'un "BLIP" et défilement et recherche d'un autre émetteur.

Pour sortir du mode DK, appuyer sur la touche DK.

- Programmation

Les émetteurs "INFO" se programment comme les émetteurs classiques non "INFO", dans les mémoires 1 à 5 de la gamme FM, et ceci en substitution des stations FM présélectionnées en mode FM normal.

- La recherche automatique, il y a deux cas de figure :

a) la station INFO en cours d'audition ne vous satisfait pas, vous pouvez alors relancer la recherche automatique par une pression soutenue inférieure à 2 secondes sur l'une des touches 22 ou 23 ; le récepteur se calera automatiquement sur le prochain émetteur INFO de la région et le témoin s'allumera ,

b) le signal reçu devient faible, la recherche d'un émetteur local plus fort se lancera automatiquement, accompagnée d'un "BLIP" sonore. Cependant, si aucun émetteur n'est trouvé, la recherche automatique continue indéfiniment ; il convient alors d'interrompre ce processus en désengageant la touche SK.

* La chaîne est équipée des touches SK-DK suivant l'équipement.

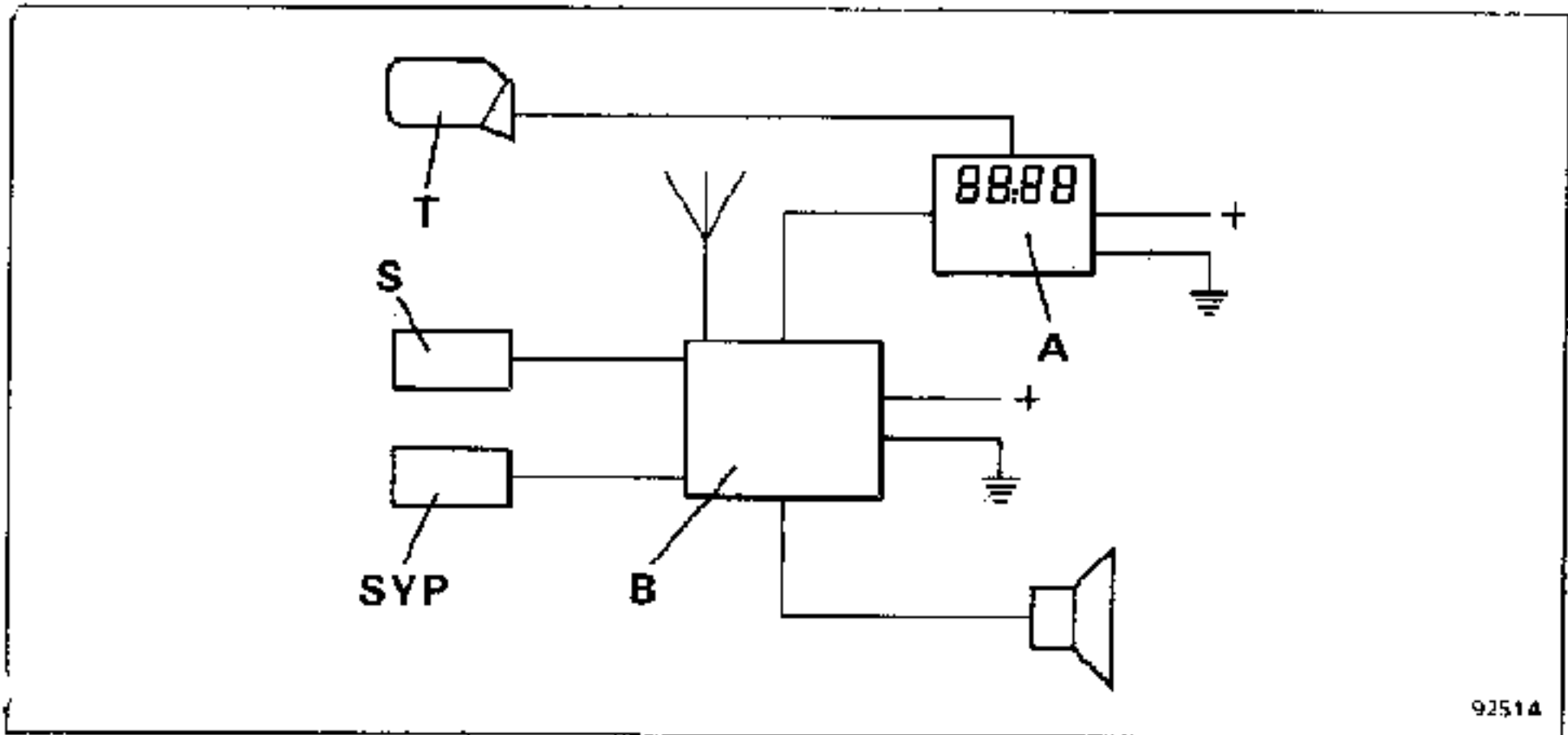

- A. Boîtier d'affichage
- B. Bloc audio
- S. Satellite
- SYP. Boîtier de système de parole
- T. Sonde de température extérieure

Le bloc audio gère désormais toutes les fonctions amplification, radio et cassette. Il est commandé directement par le satellite.

Le boîtier d'affichage affiche les fonctions radio, cassette et balance/fader de l'amplificateur. Il gère l'heure et la température extérieur.

Si la sonde de température est débranchée l'affichage clignote à -30°C , si elle est en court circuit, il clignote à $+50^{\circ}\text{C}$.

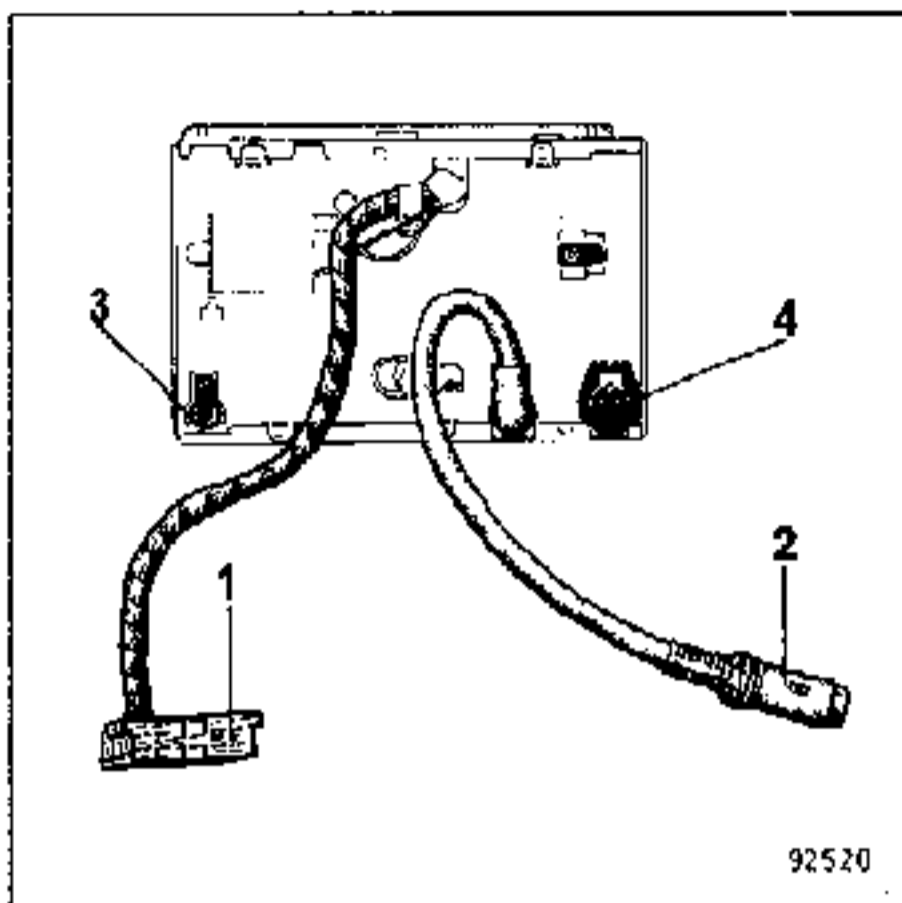

Connecteur 1 :

- A1. - HP avant gauche
- A2. - HP arrière gauche
- A3. Masse
- A6. - HP arrière droit
- A7. - HP avant droit
- B1. + HP avant gauche
- B2. + HP arrière gauche
- B3. + avant contact
- B4. + après contact
- B5. Vers SYP
- B6. + HP arrière droit
- B7. + HP avant droit

Connecteur 2 : liaison satellite

Connecteur 3 : prise d'antenne

Connecteur 4 : cordon de liaison

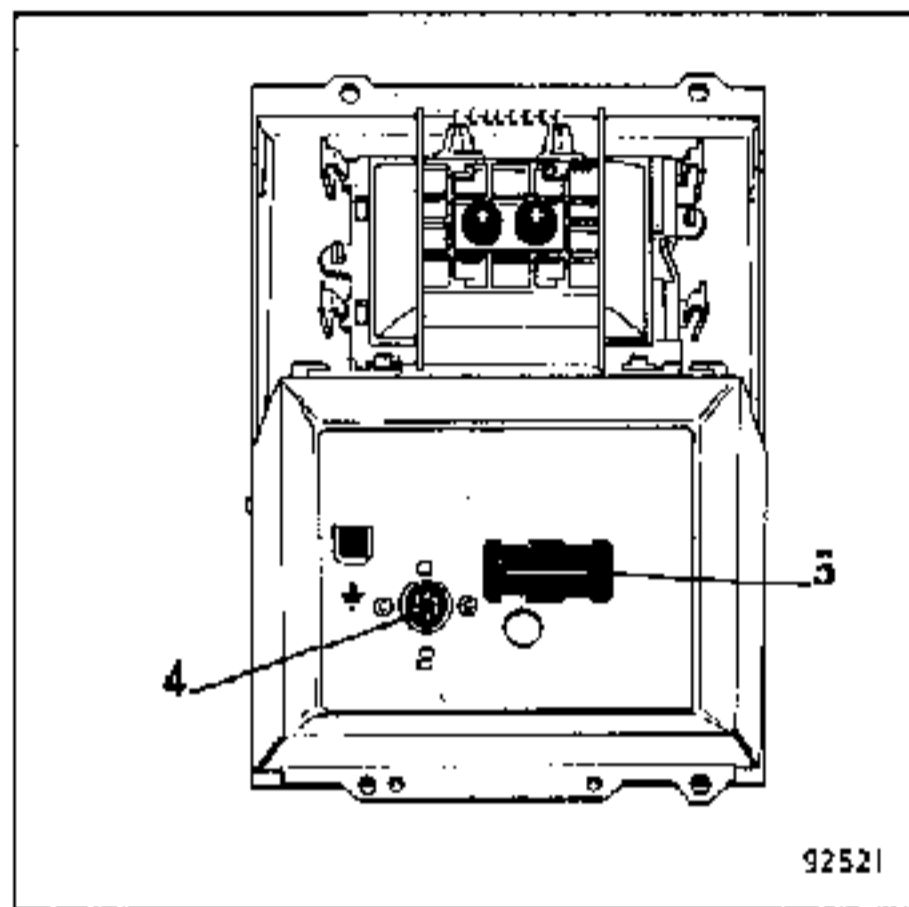

Connecteur 5 :

- 1. + éclairage
- 2. + accessoire
- 3. + avant contact
- 4. Masse
- 5. Masse de la sonde de température
- 6. Information température

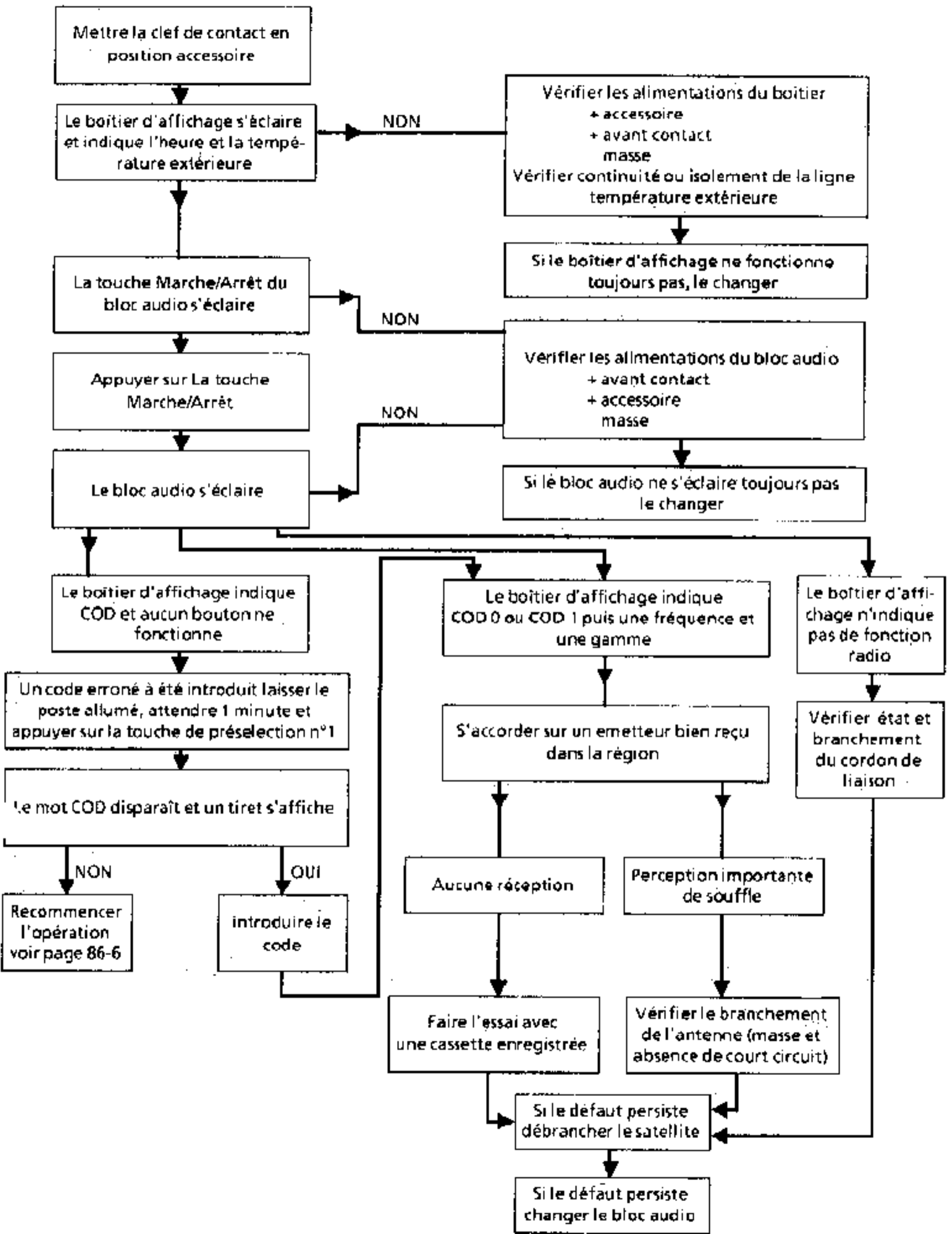

NUMERO DE CODE SECURITE : OBLIGATOIRE POUR TOUTE PRISE EN CHARGE

Type de véhicule :

Cette fiche dûment remplie doit impérativement accompagner tout bloc ou tout boîtier d'affichage en retour.



Date de mise en circulation du véhicule :

ATTENTION : Ne pas remplacer l'autoradio sans avoir effectué un diagnostic précis en suivant la démarche ci-contre et la N. T. schémas électriques.

Date de montage de l'autoradio :

Kilométrage :

CONSTATATION :

(entourez la ou les causes constatées)

NE S'ALLUME PAS

PAS DE SON ou FAIBLE EN : FM PO GO AST

PARASITES EN : FM PO GO AST

MOTEUR : TOURNANT
ARRETE

NON FONCTIONNEMENT
HAUT-PARLEUR VOIE :

AVANT DROITE AVANT GAUCHE
ARRIERE DROITE ARRIERE GAUCHE

NON FONCTIONNEMENT
BALANCE :

DROITE/GAUCHE
AVANT/ARRIERE.

CASSETTE :

MAUVAIS DEFILEMENT DE BANDE (PLEURE)
SON FAIBLE PAS DE SON
INTRODUCTION CASSETTE DIFFICILE OU IMPOSSIBLE
EJECTION CASSETTE DIFFICILE OU IMPOSSIBLE
DESTRUCTION DE LA BANDE

SATELLITE N'AGIT PAS

BOÎTIER AFFICHEUR

DEFAUT D'AFFICHAGE HEURE/TEMPERATURE

Autre : AUTRE CAUSE