

# RENAULT

**N.T.5071A**

---

**PKX, et PK6**

---

## **Boîte de vitesses PK6 - Remplacement du planétaire creux**

**ESPACE IV Phase I : JK0X**

**Document de base : MR 361**

**Sous-chapitre concerné : 21A**

**Boîte de vitesses PK6**

## **Méthode pour le remplacement des planétaires creux.**

---

77 11 395 530

FEVRIER 2006

Edition Française

---

"Les Méthodes de Réparation prescrites par le constructeur, dans ce présent document, sont établies en fonction des spécifications techniques en vigueur à la date d'établissement du document.

Elles sont susceptibles de modifications en cas de changements apportés par le constructeur à la fabrication des différents organes et accessoires des véhicules de sa marque."

Tous les droits d'auteur sont réservés à Renault.

La reproduction ou la traduction même partielle du présent document ainsi que l'utilisation du système de numérotage de référence des pièces de rechange sont interdites sans autorisation écrite et préalable de Renault.

# Boîte de vitesses PK6 - Remplacement du planétaire creux

## Sommaire

Pages

**21A** BOÎTE DE VITESSES MÉCANIQUE

Planétaire creux : Dépose -  
Repose

21A-1

---

### I - DEPOSE

Déposer la transmission gauche. (voir **Transmission de roue avant gauche : Dépose - Repose**)

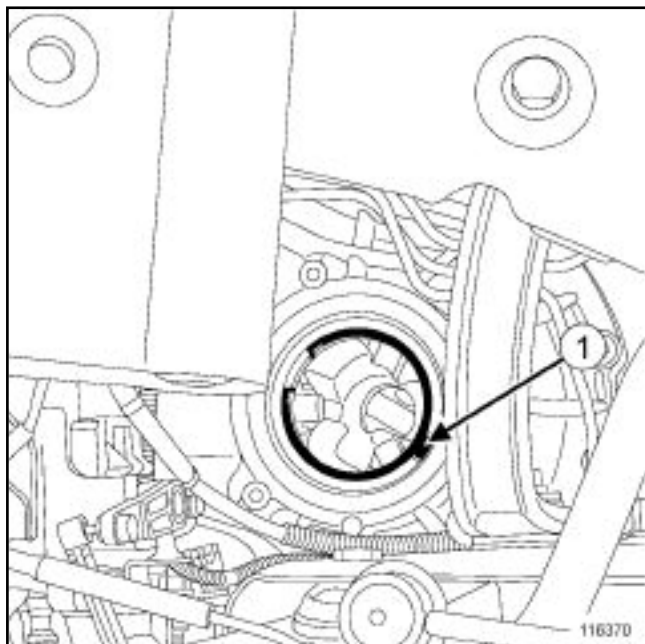

116370

Déposer le jonc d'arrêt (1) à l'aide d'une pince.

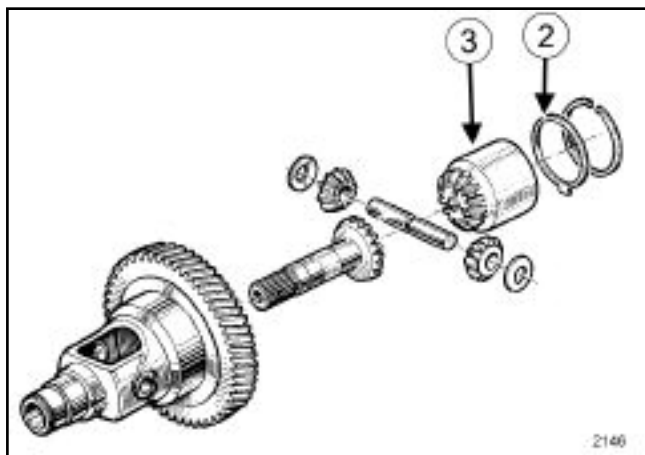

2146

Déposer :

- la rondelle (2) .
- le planétaire creux (3) .

### II - REPOSE

Reposer :

- le planétaire creux.
- la rondelle.
- le jonc d'arrêt.
- la transmission gauche (voir **Transmission de roue avant gauche : Dépose - Repose**)