







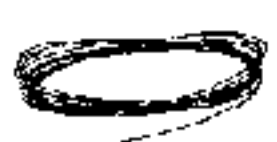

Outils recommandés pour le remplacement du pare-brise ou de la lunette arrière

MATERIEL

	Désignation	Référence Fournisseur	N° agrément M.R. 500 **
87 270 	Poignée de traction		
87 270 	Outil de maintien	STHALWILLE STW 10351	55 70 00
87 270 	Rouleau de fil à couper (corde à piano)		
87 274 	Paire de ventouse pour faciliter la mise en place du pare-brise et de la lunette arrière	STOKVIS VALOREM BF 802 STHALWILLE STW 10352	58 23 00 55 70 01
92 529 	Couteau électrique pour déposer des vitres		
92 523 	Lame pour pare-brise (partie haute) réf. 639 03 079 012	FEIN	600 500

OUTILLAGE SPECIALISE

	Désignation	Référence Renault	Référence M.P.R.
88 700 	Aiguille passe-fil	Car. 1033	00 00 103 300
88 400 	Protection planche de bord	Car. 1218	00 00 121 800

COLLAGE DES VITRES

(voir chapitre "VITRAGE - Pare-brise")

PRODUIT MONO-COMPOSANT

Réf. M.P.R. 77 01 202 273

Collection de collage :

Composition :

- 1 Cartouche de mastic réf. : GURIT BETASEAL 71904 HV3
- 2 Buse prédécoupée pour section triangulaire
- 3 Flaçon de primaire pour verre réf. GURIT 8413211
- 4 Flaçon de primaire pour tôle réf. GURIT 435-46
- 5 Bouteille de dégraissant réf. GURIT VP 04 604
- 6 Chiffon spécial pour dégraissant
- 7 Tampons pour primaires
- 8 Fil de découpe (corde à piano)
- 9 Paire de gants

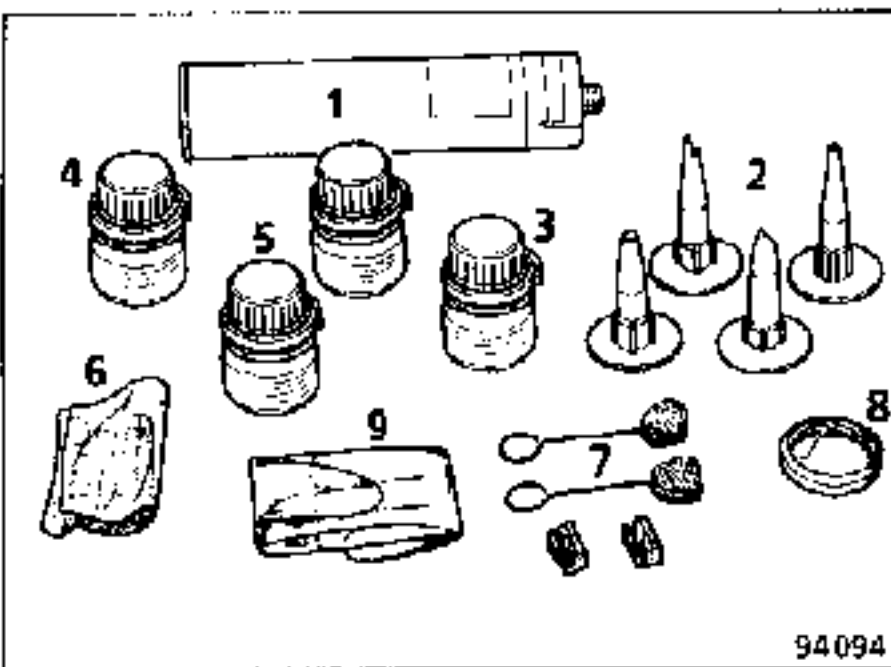

IMPORTANT : Il est conseillé, pour toute opération de remplacement de pare-brise ou de lunette arrière, de prévoir l'utilisation d'une deuxième cartouche. La section importante du cordon à extruder peut nécessiter l'emploi d'une cartouche supplémentaire.

Cartouche de mastic seule :

Réf. M.P.R. 77 01 202 234

PRODUIT BI-COMPOSANT

Présentation du système

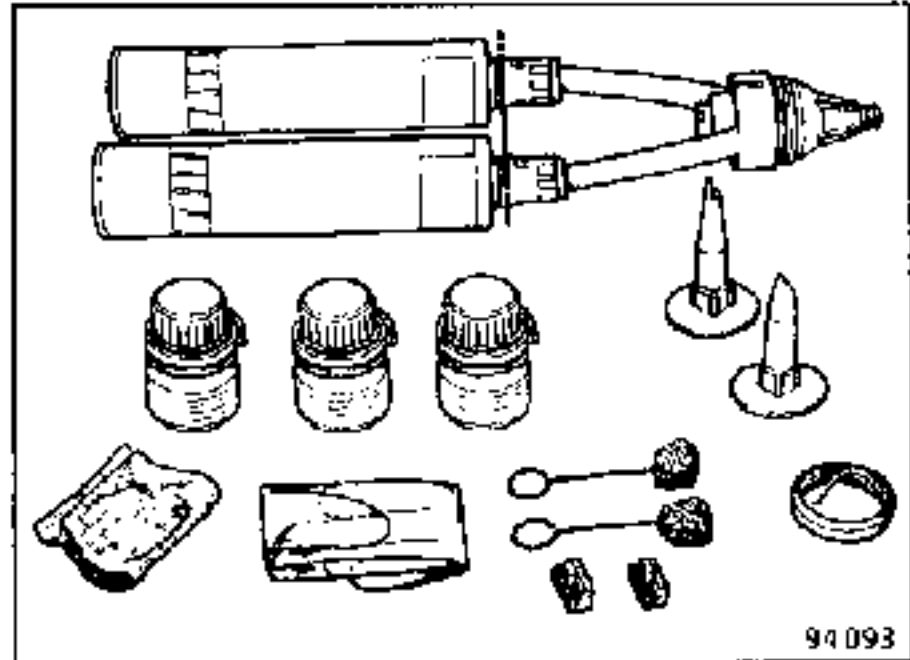

- Réf. : Kit grand modèle 450 ml : 77 01 422 389
 Kit petit modèle 220 ml : 77 01 422 390

Matériel

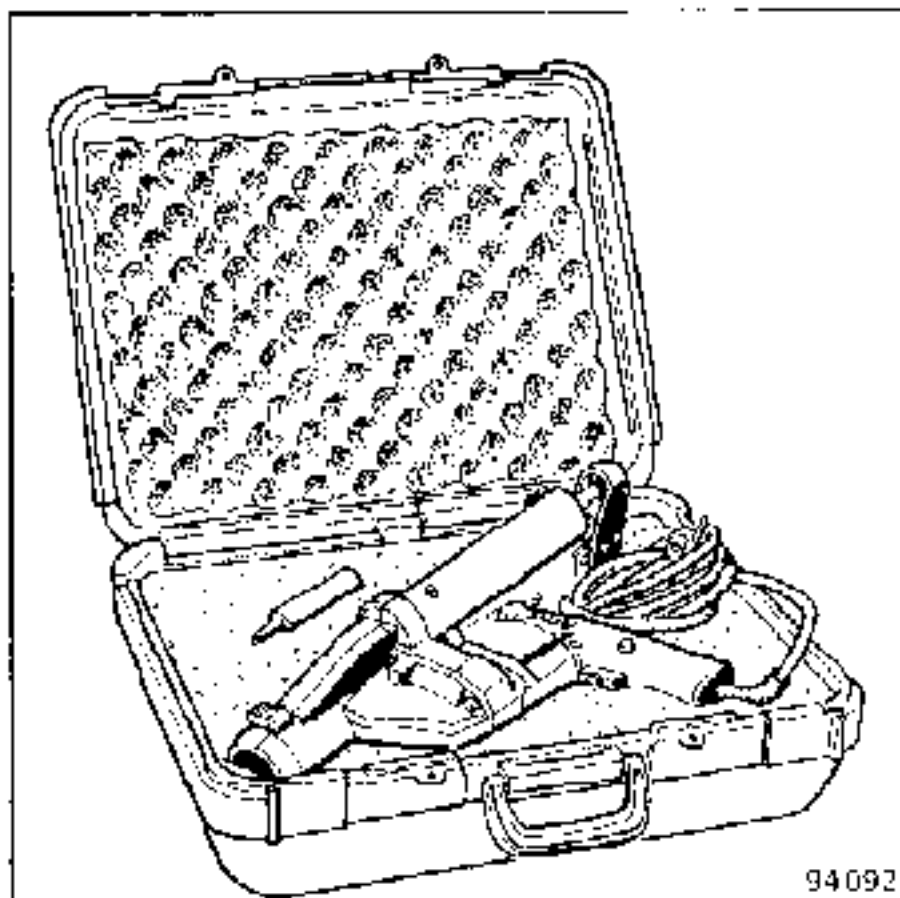

Composition du kit :

- 1 cartouche de mastic adhésif
- 1 cartouche de mastic accélérateur
- 1 mélangeur dynamique
- 1 flacon de primaire pour verre
- 1 flacon de primaire pour tôle (anti-corrosion)
- 1 flacon de dégraissant
- 2 tampons applicateurs pour primaires
- 1 chiffon spécial pour dégraissant
- 1 buse prédécoupée
- 1 buse non découpée
- 1 rouleau de fil de découpe (5 m.)
- 1 paire de gants ou 1 tube de crème de protection
- 2 câles R25

- 1 pistolet électrique 220 V
- 1 poignée de maintien
- 1 valise de transport (voir N T N° 210)

A l'aide d'une fourche de fabrication locale ou de l'outil **FACOM D115**, faire levier pour déposer la manivelle, en ayant pris soin de protéger la garniture d'un chiffon (1) et de mettre une cale entre le chiffon et l'outil.

Déposer la garniture.

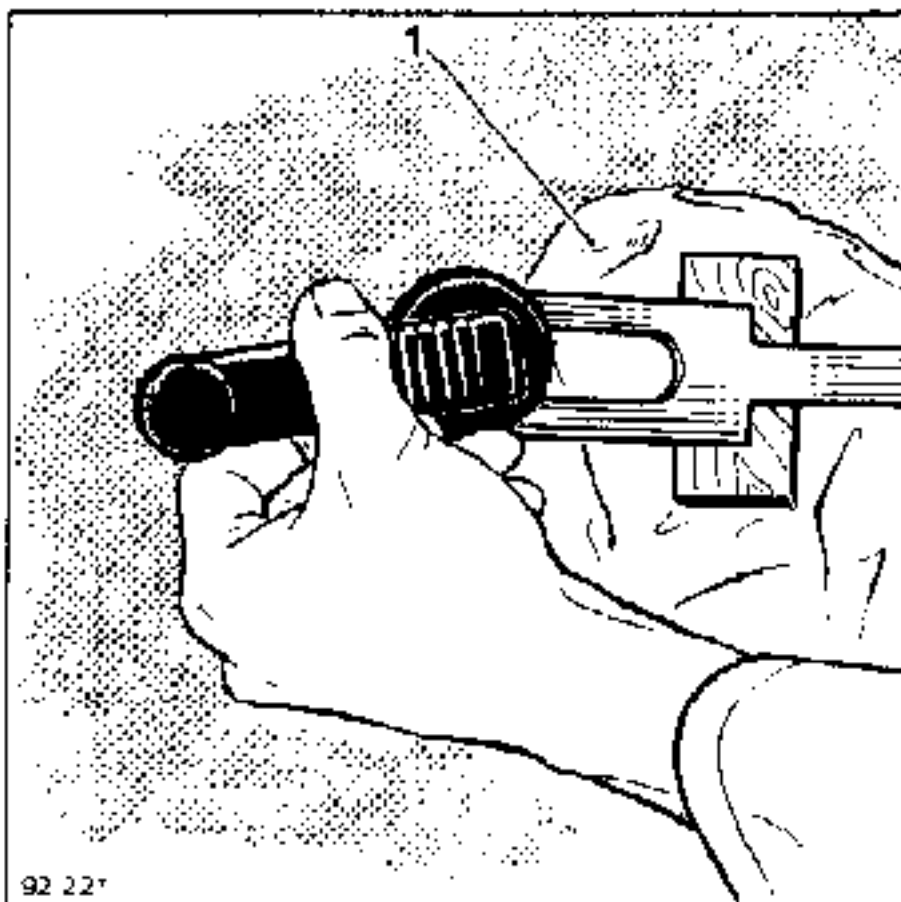

DEPOSE COMMANDE PRINCIPALE

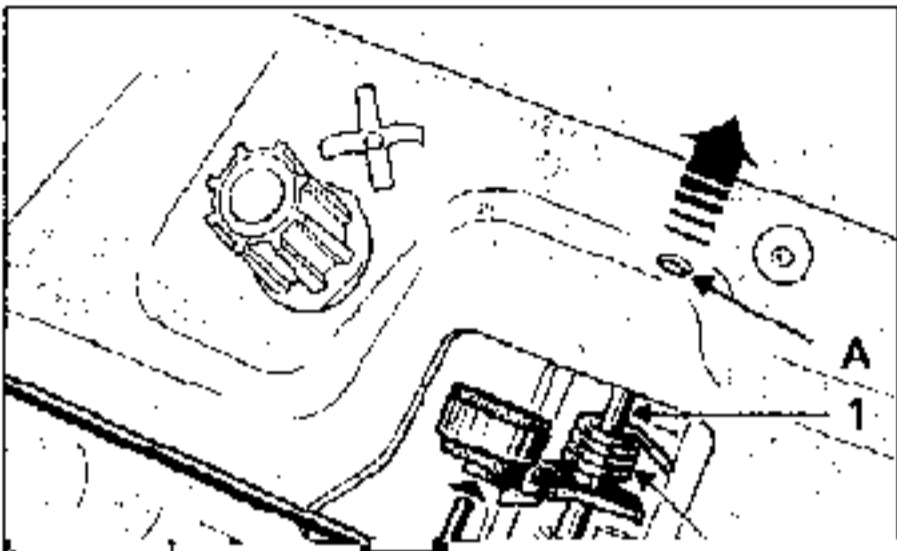

DEPOSE COMMANDE DE SECOURS ARRIERE

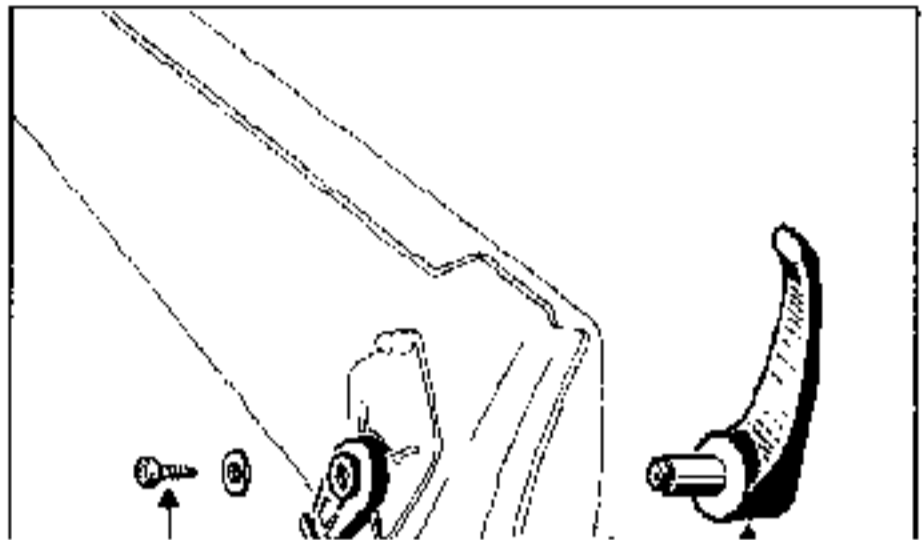

Serrure à condamnation électrique

Déposer la garniture.

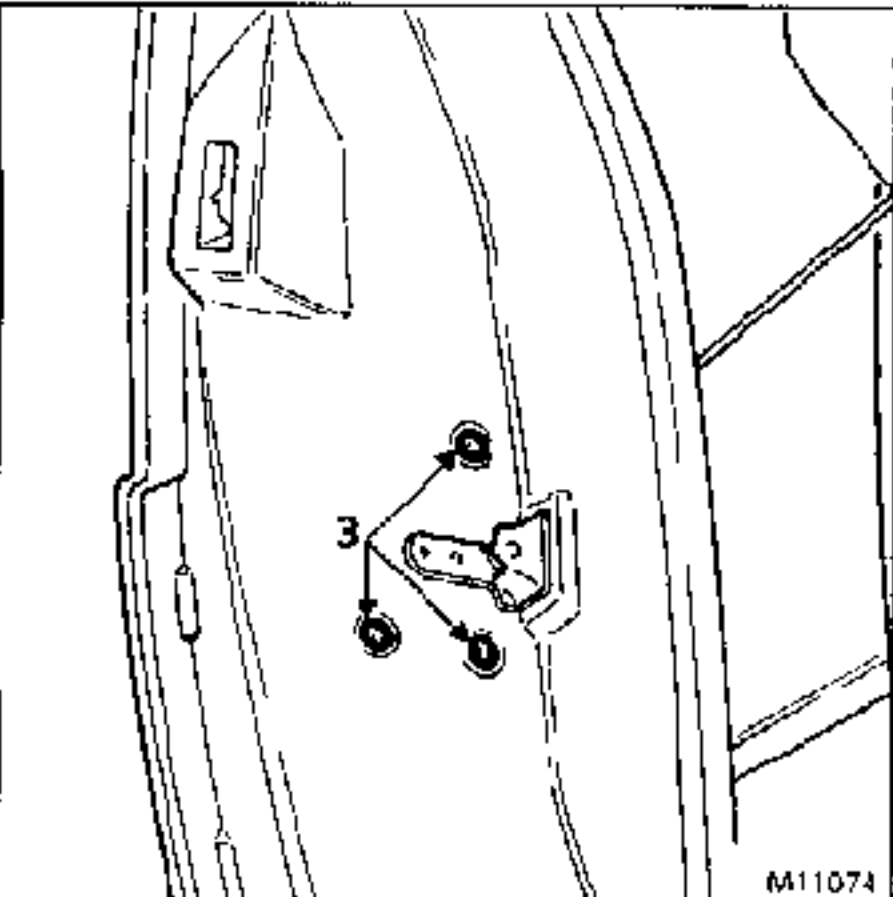
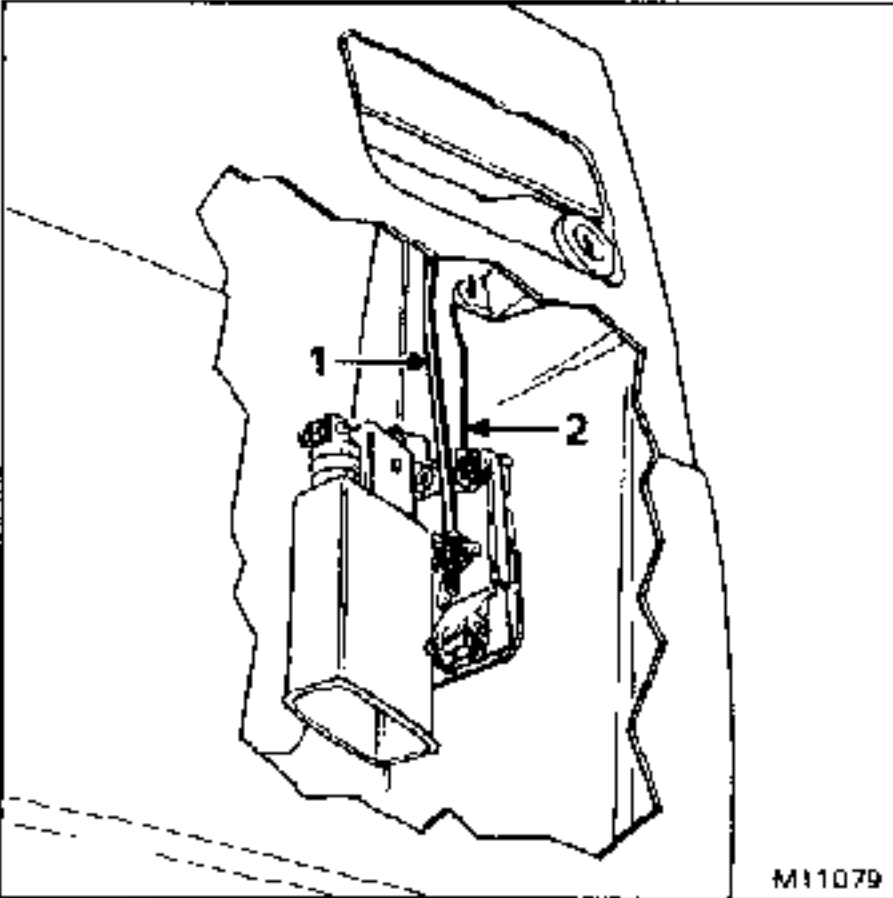

DEPOSE DE LA SERRURE

Dégrafer :

- la tringle (1) de commande d'ouverture extérieure,
- la tringle (2) de condamnation extérieure.

Déposer les vis (3) de fixation de la serrure sur le caisson.

Déconnecter le câblage, descendre la serrure et déposer la tringle (4) d'ouverture intérieure.

Pour la dépose du moteur de condamnation électrique (serrure déposée), enlever la vis (5) afin de désolidariser le moteur de la serrure.

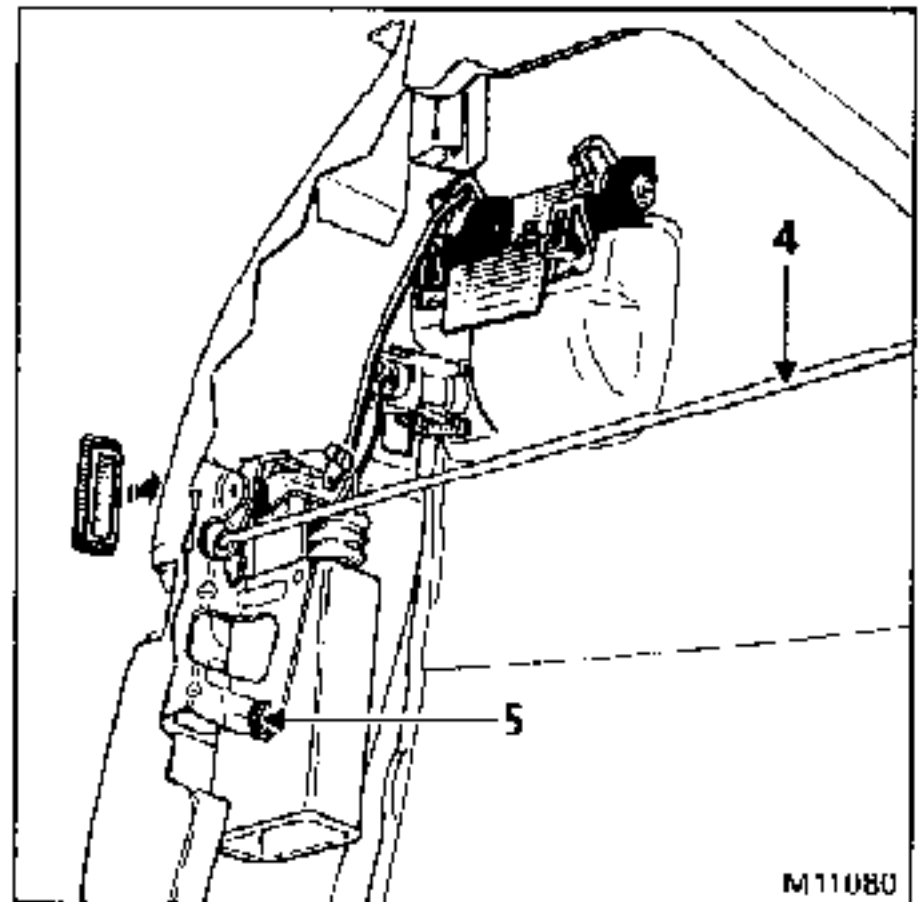

DEPOSE

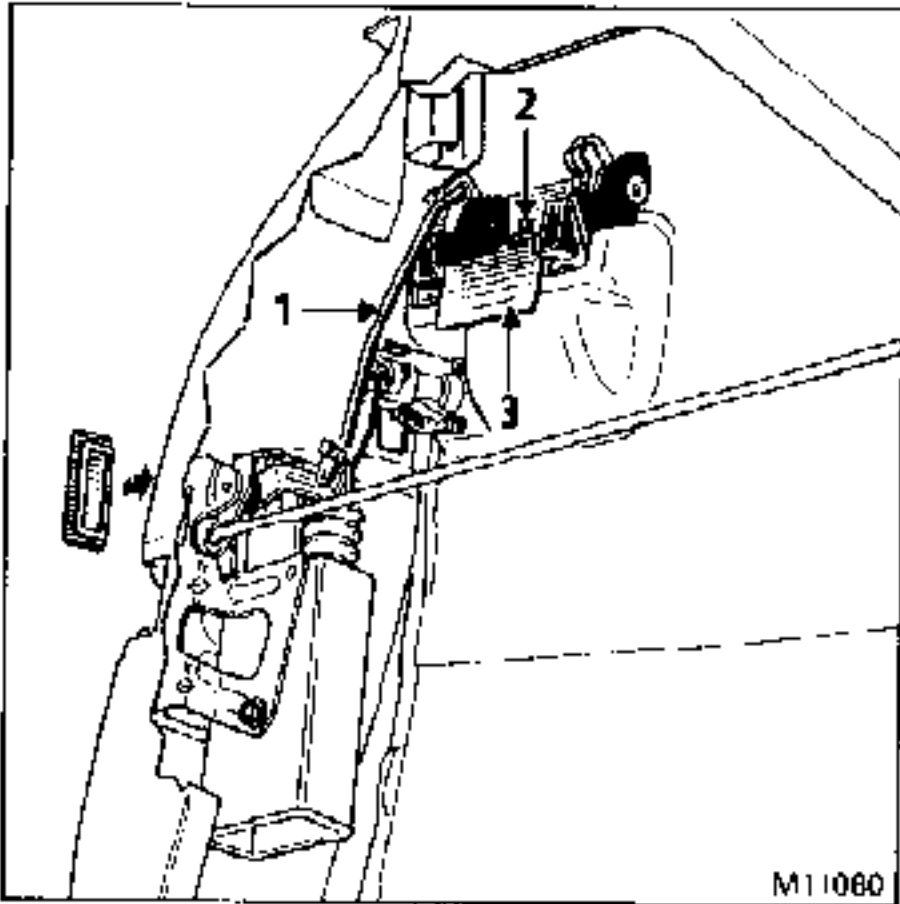

Déposer la garniture.

Dégrafer la tringle (1) de commande d'ouverture de la serrure.

Déposer l'écrou (2) puis enlever la plaquette (3) de maintien sur le panneau.

Sortir la poignée avec la tringle (1) en la pivotant vers le haut

BARILLET DE PORTE

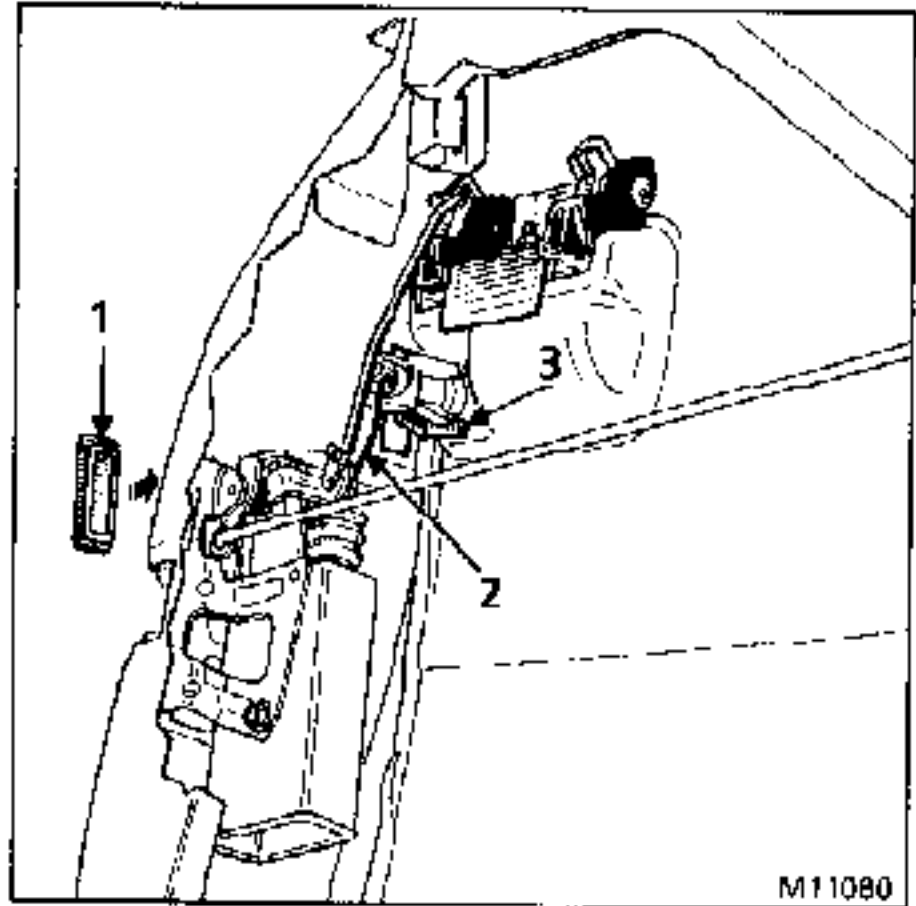

Dégrafer la tringle (2) de condamnation.

Déposer l'obturateur (1) puis l'épingle (3).

Sortir le barillet avec la tringle (2).

DEPOSE DU LEVE-VITRE ELECTRIQUE

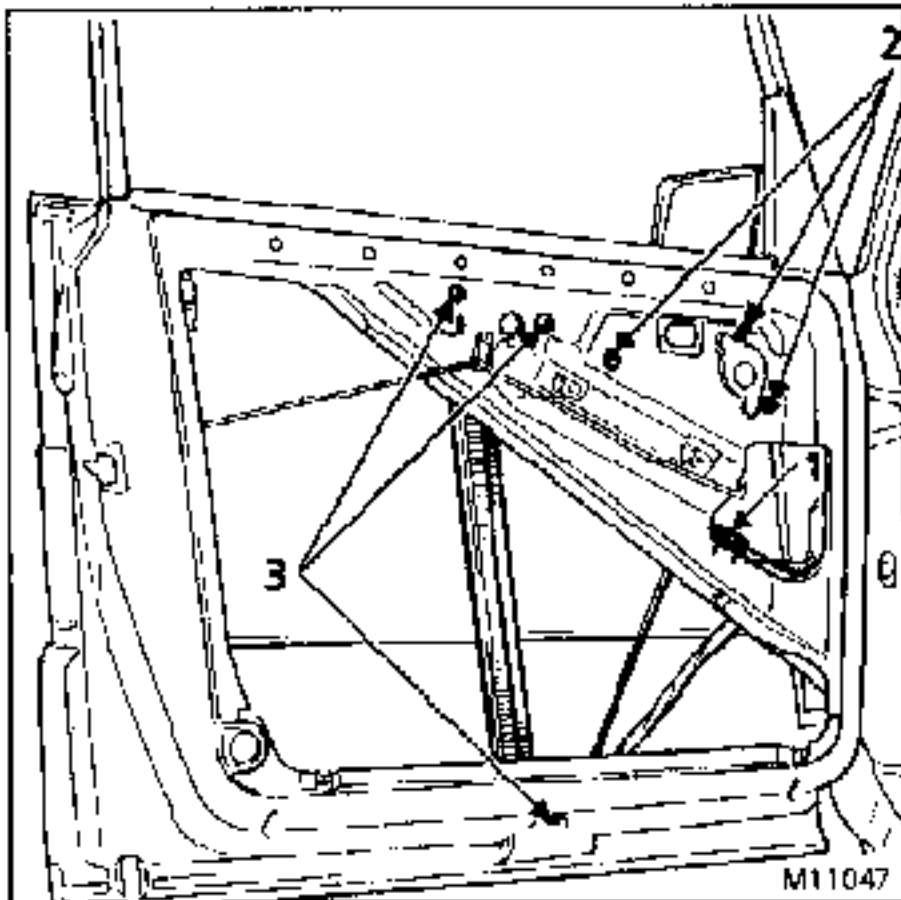

Pour faciliter la dépose du lève-vitre, il est préférable de déposer la vitre (voir chapitre 54).

Déposer le lècheur intérieur.

Dégrafer, puis déconnecter le câblage (1) d'alimentation du moteur.

Déposer les fixations du moteur (2) et du rail (3)

Faire basculer l'ensemble et le sortir par l'ajourage du caisson de porte.

REGLAGE

Mettre en place le mécanisme dans le caisson.

Poser les vis et écrous de fixation.

Bloquer les écrous (2) de fixation du moteur.

Réfixer le bas de vitre sur le mécanisme après avoir centré la vitre dans le cadre de porte.

Reconnecter et agraffer le câblage.

Bloquer l'une des vis (3) de fixation supérieure du rail.

Descendre la glace et bloquer les autres vis inférieures et supérieures.

DEPOSE LEVE-VITRE MANUEL

Celle-ci ne diffère de l'électrique que par la dépose de la rallonge de l'axe de manivelle fixée avec la vis (A) et le palier de guidage (B) pris avec les fixations du mécanisme.

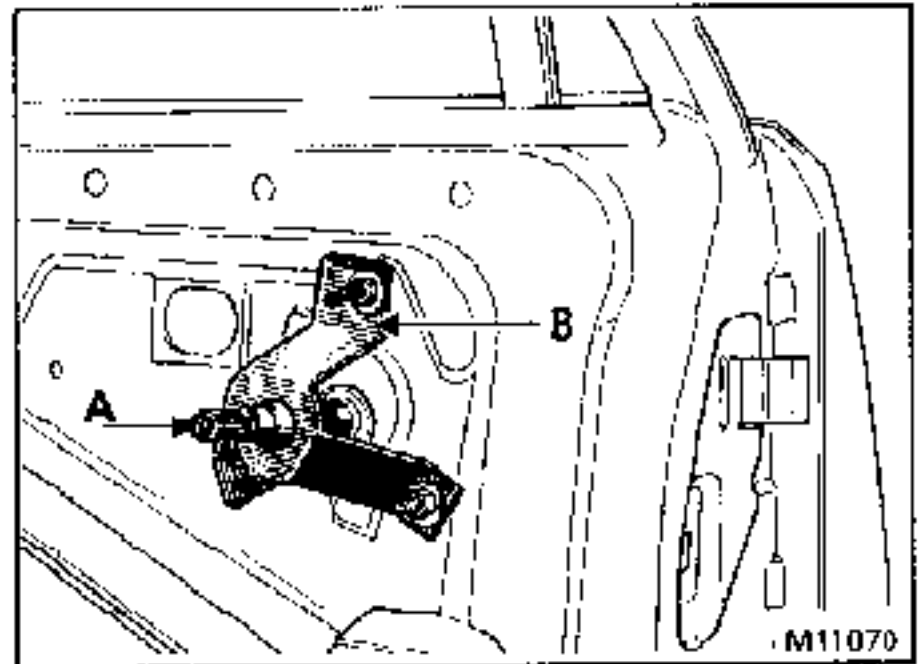

Serrure à condamnation électrique

Déposer la garniture.

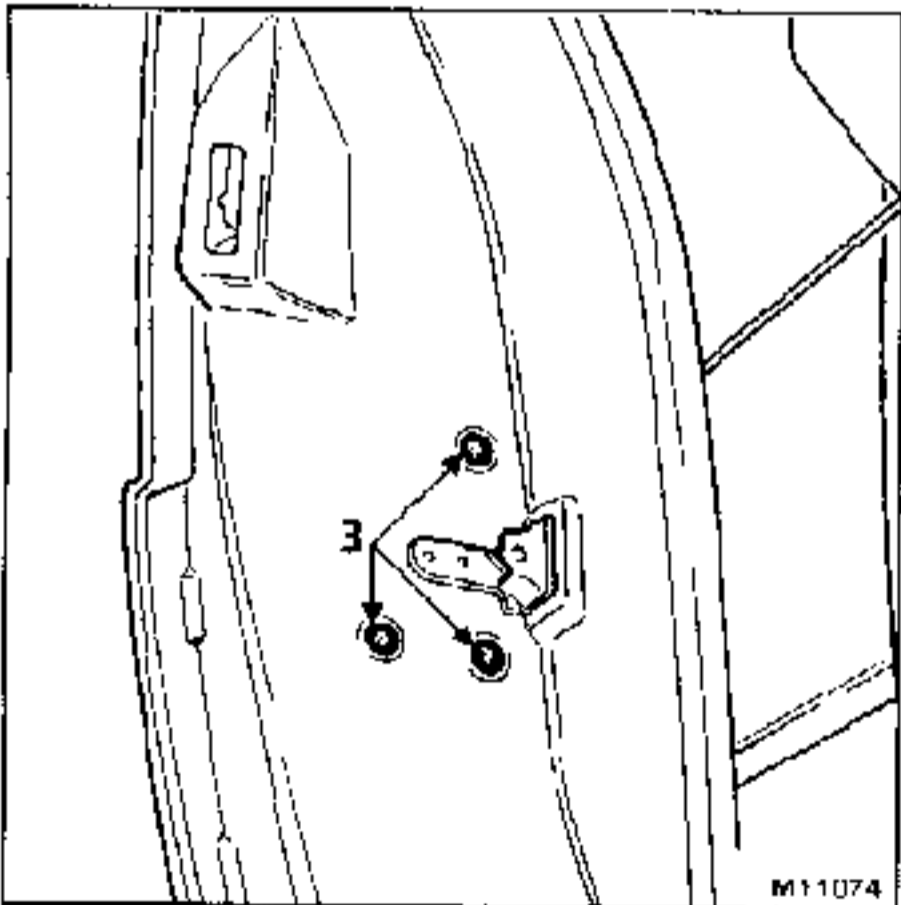
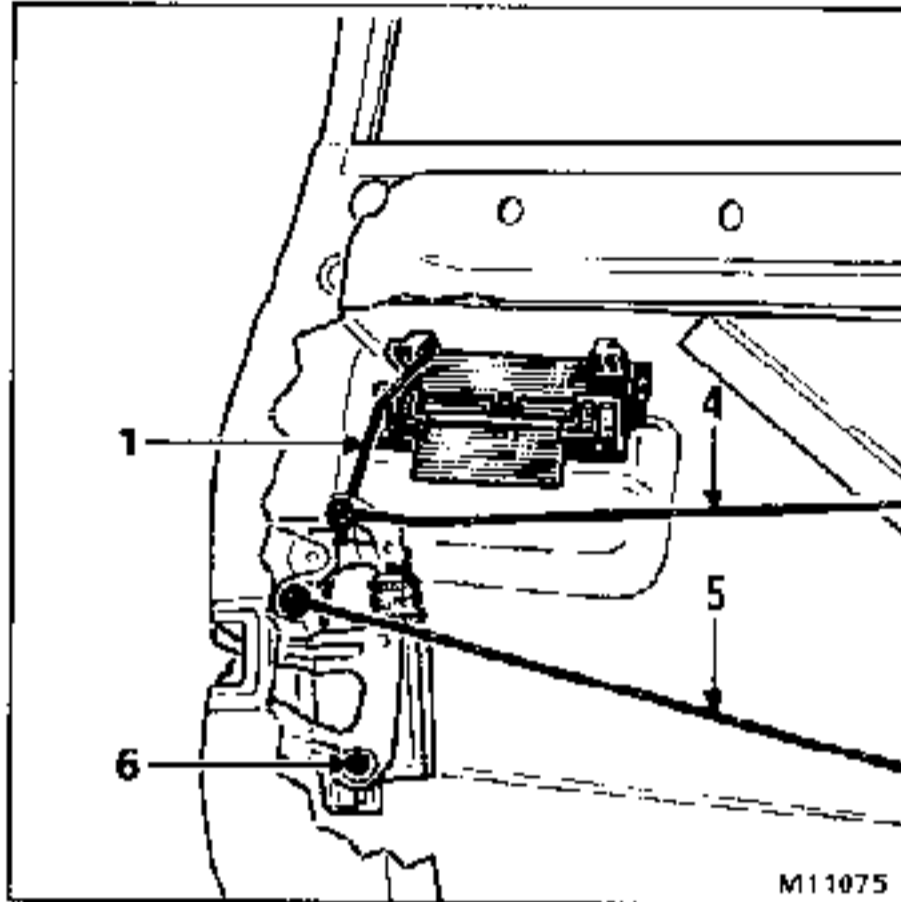

DEPOSE DE LA SERRURE

Dégrafer la tringle (1) de commande d'ouverture extérieure.

Déconnecter le câblage du moteur de condamnation.

Déposer :

- les vis (3) de fixation de la serrure sur le caisson,
- les tringles (4) et (5) de la serrure et la sortir.

Pour la dépose du moteur de condamnation électrique (serrure déposée), enlever la vis (6) afin de désolidariser le moteur de la serrure.

Condamnation intérieure manuelle

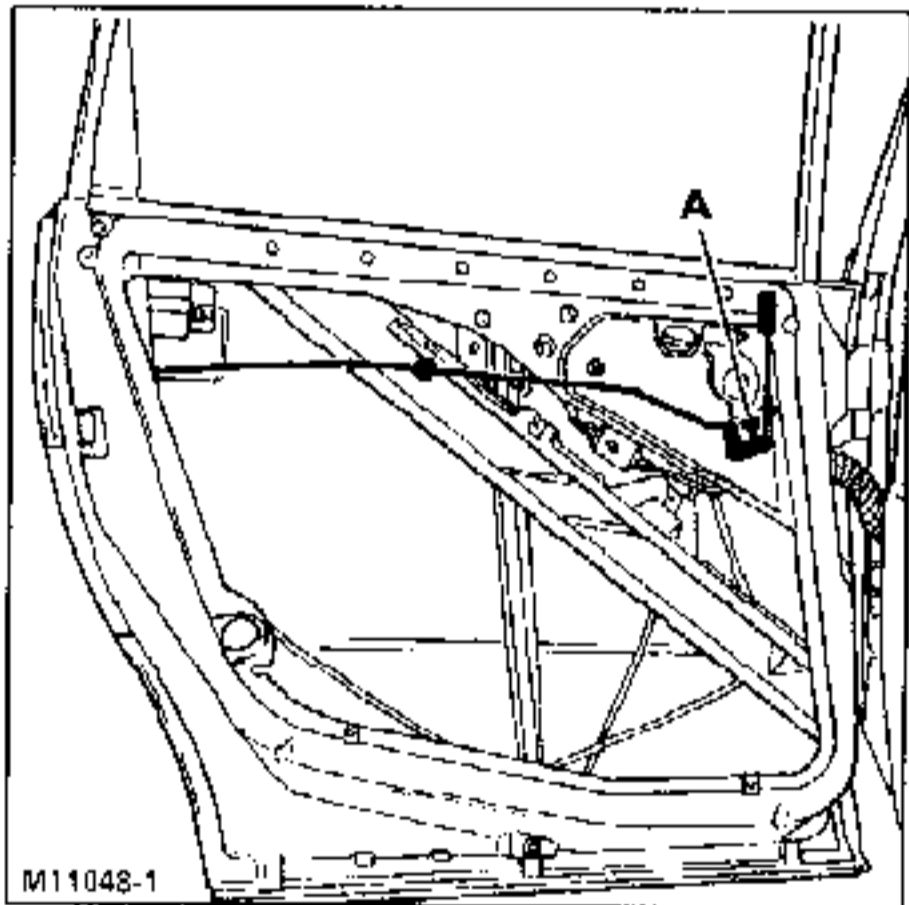

Déposer l'agrafe à l'intérieur du caisson de porte pour sortir le renvoi (A).

Poignée extérieure de porte

La dépose est identique à celle de la porte avant.

DEPOSE DU LEVE-VITRE ELECTRIQUE

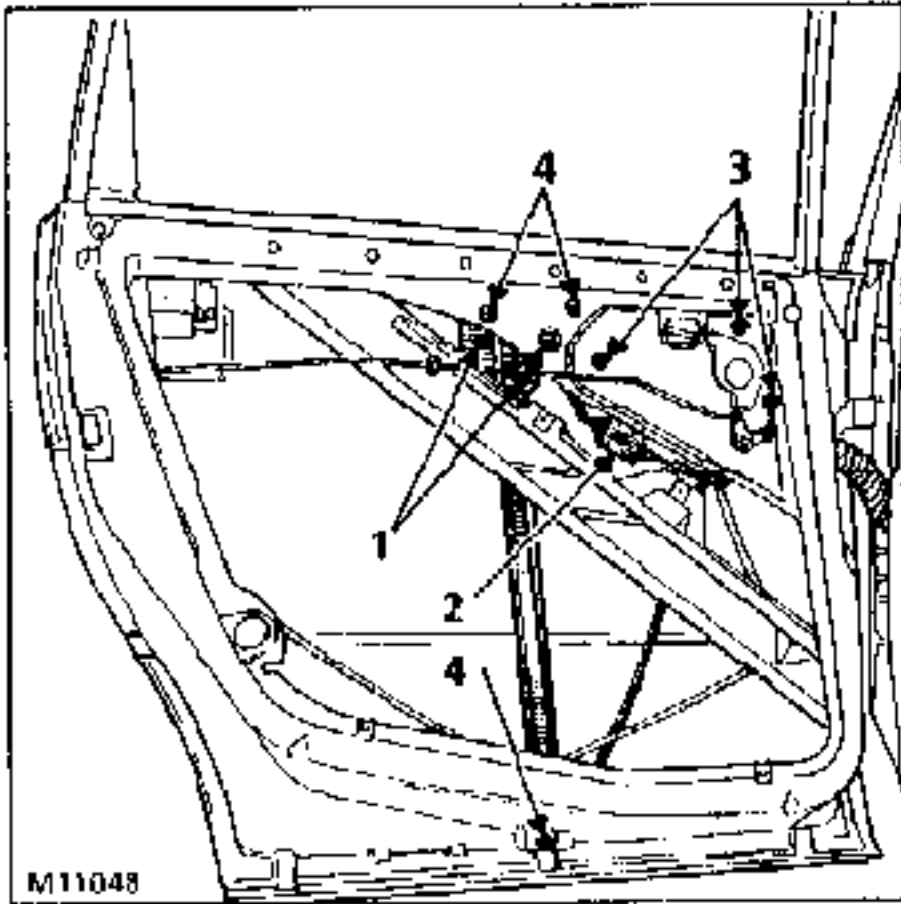

Maintenir la vitre en position haute à l'aide d'adhésif.

Déposer les vis (1) de fixation du bas de vitre.

Dégrafer puis déconnecter le câblage (2) d'alimentation du moteur.

Déposer les fixations du moteur (3) et du rail (4).

Faire basculer l'ensemble et le sortir par l'ajourage du caisson de porte.

REGLAGE

Mettre en place le mécanisme complet dans le caisson.

Poser les vis et écrous de fixation.

Bloquer les écrous (3).

Relaxer le bas de vitre sur le mécanisme après avoir centré la vitre dans le cadre de porte.

Reconnecter et agraffer le câblage (2).

Bloquer l'une des vis (4) de fixation supérieure.

Descendre la glace et bloquer les autres vis (4) inférieures et supérieures

DEPOSE DU LEVE-VITRE MANUEL

Elle est identique à celle du lève-vitre avant.

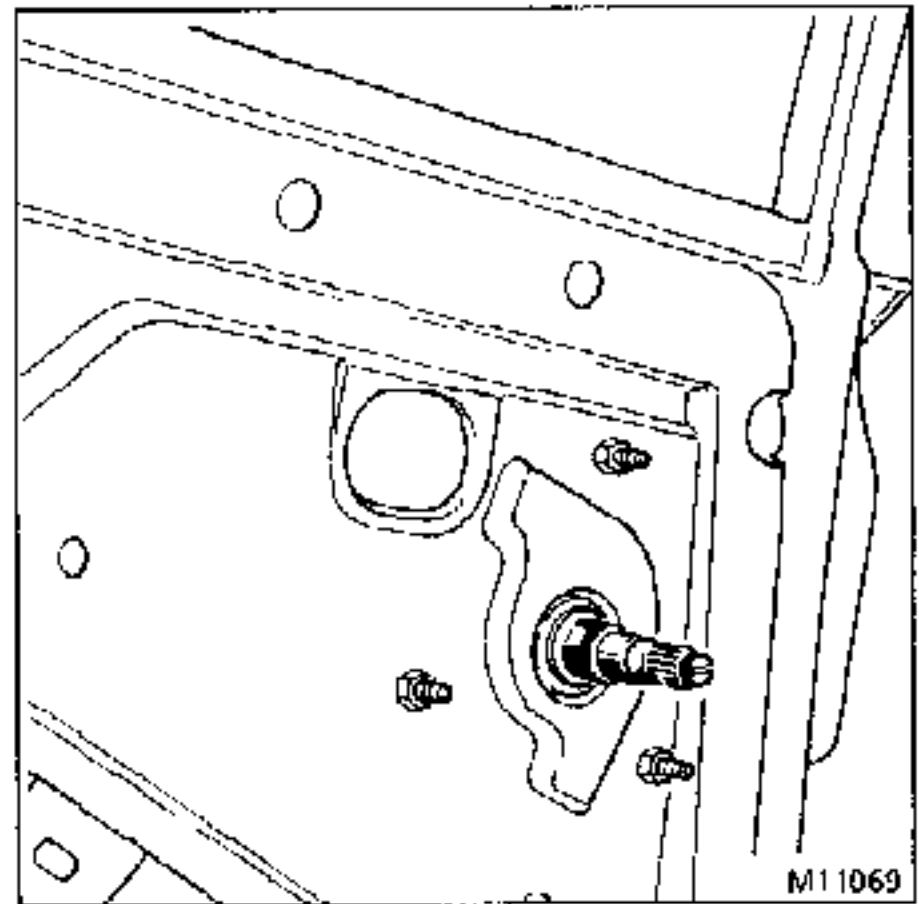

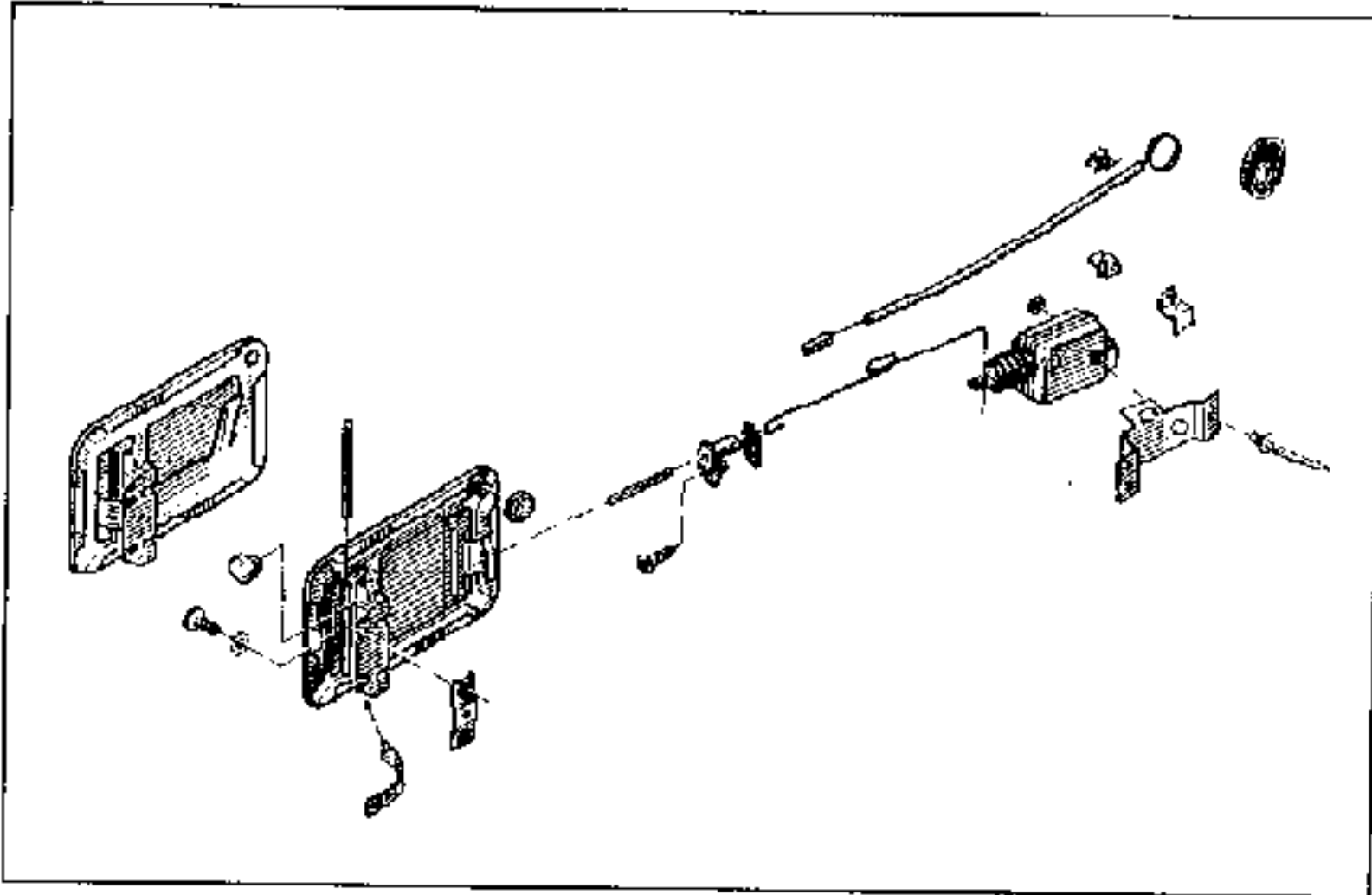

Pour accéder au mécanisme, il est nécessaire de déposer le pare-boue de passage de roue arrière droit fixé sur le châssis par 6 rivets.

DEPOSE

A l'extérieur :

Ouvrir le capot moteur (voir chapitre 48).

Déposer :

- les déflecteurs d'entrée d'air,
- la vis de fixation de la serrure gauche.

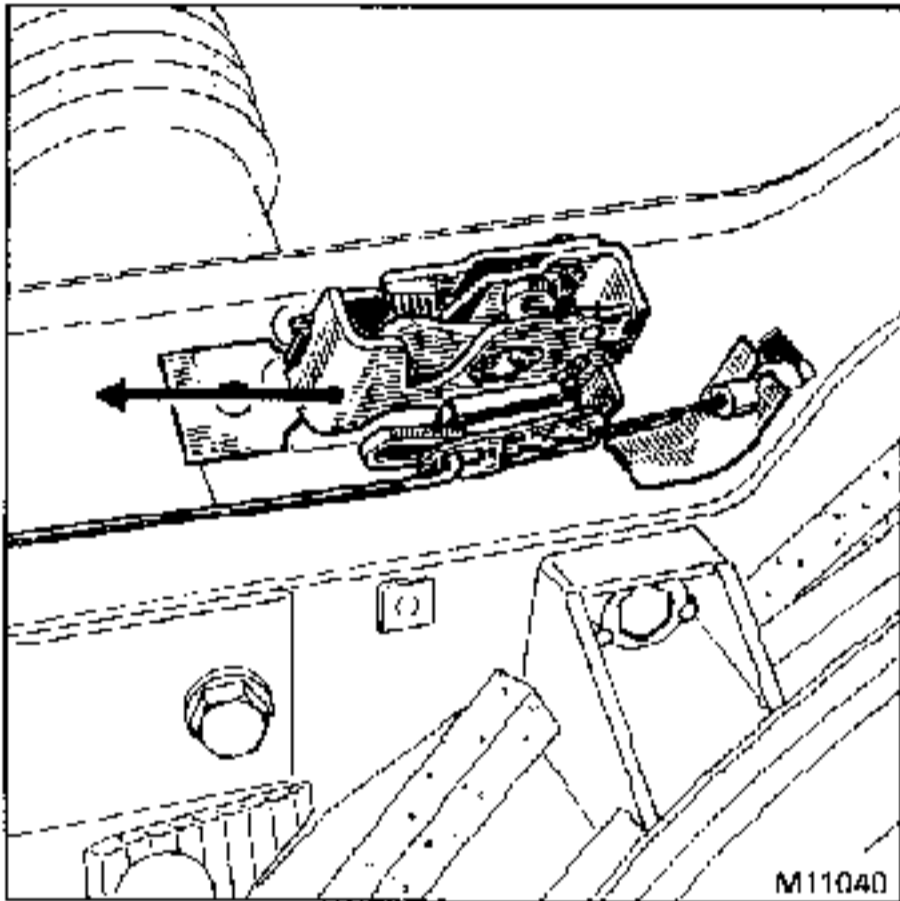

Déposer :

Sortir le câble de l'arrêt de gaine.

Accrocher solidement une corde à piano de 2 m au bout de la gaine et protéger par de l'adhésif.

A l'intérieur :

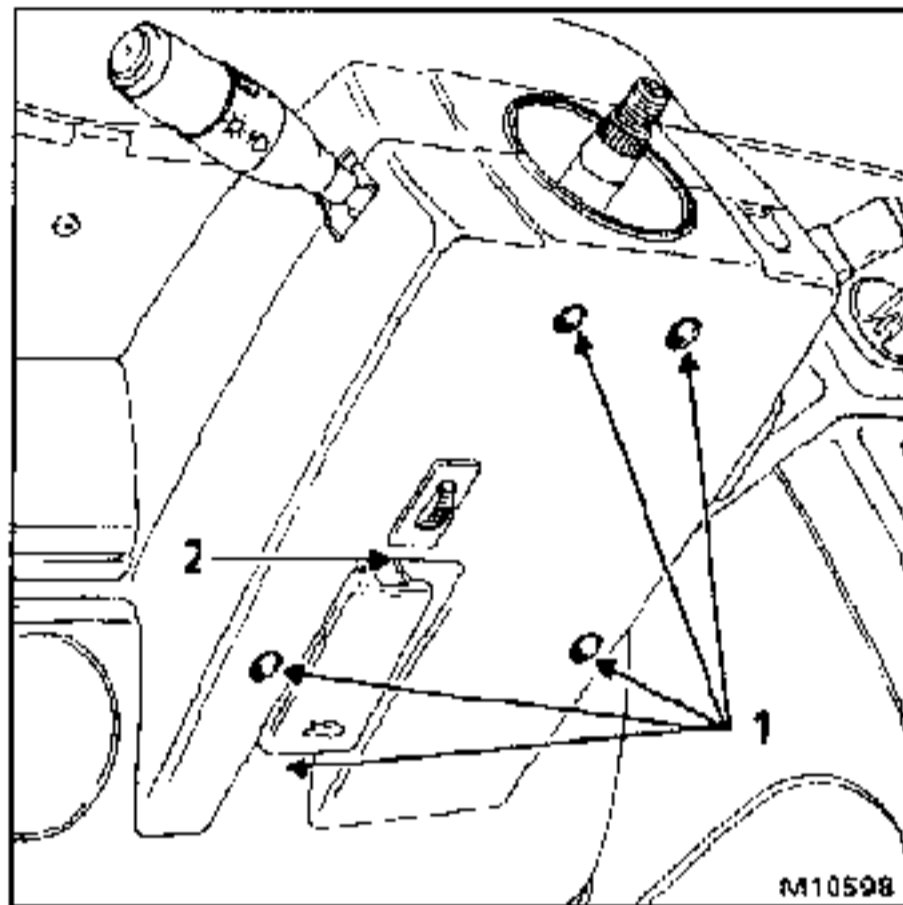

Protéger le siège conducteur.

Déposer les 5 vis de fixation (1) de la coquille sous

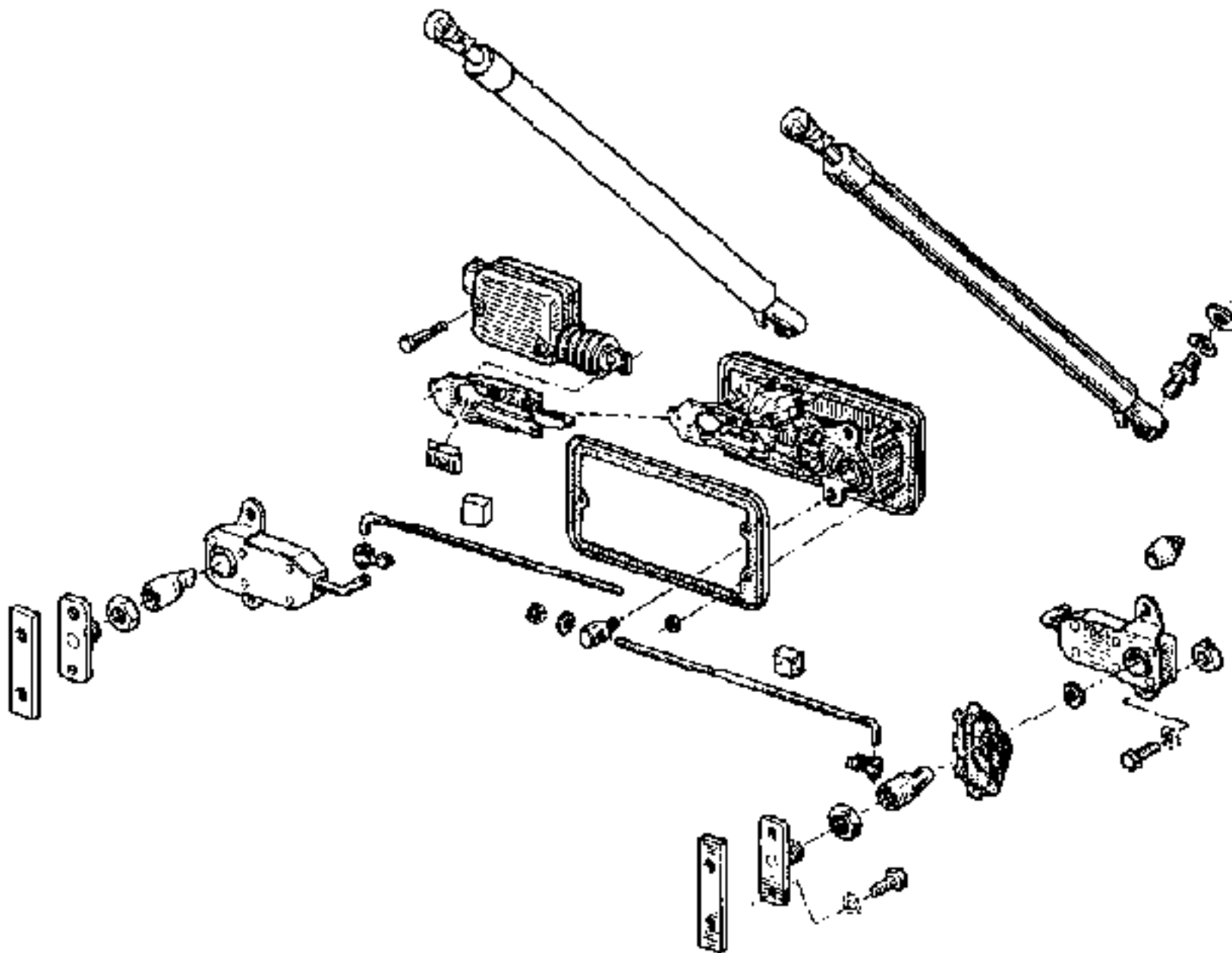

DEPOSE

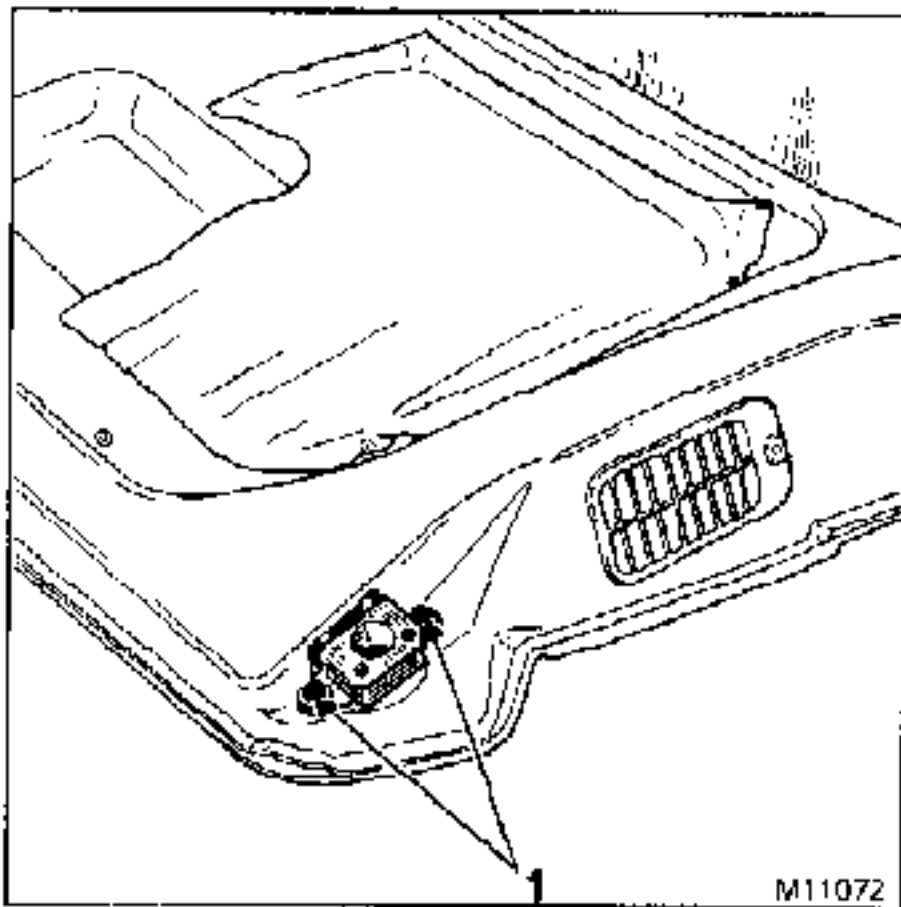

Déposer :

- le cache essuie-vitre,
- la garniture de hayon,
- les 2 écrous freinés de réglage des tringles de commande de serrure sur la poignée d'ouverture,
- les vis (1) de fixation de serrure droite et gauche.

Sortir les serrures en les pivotant.

Doigt de verrouillage

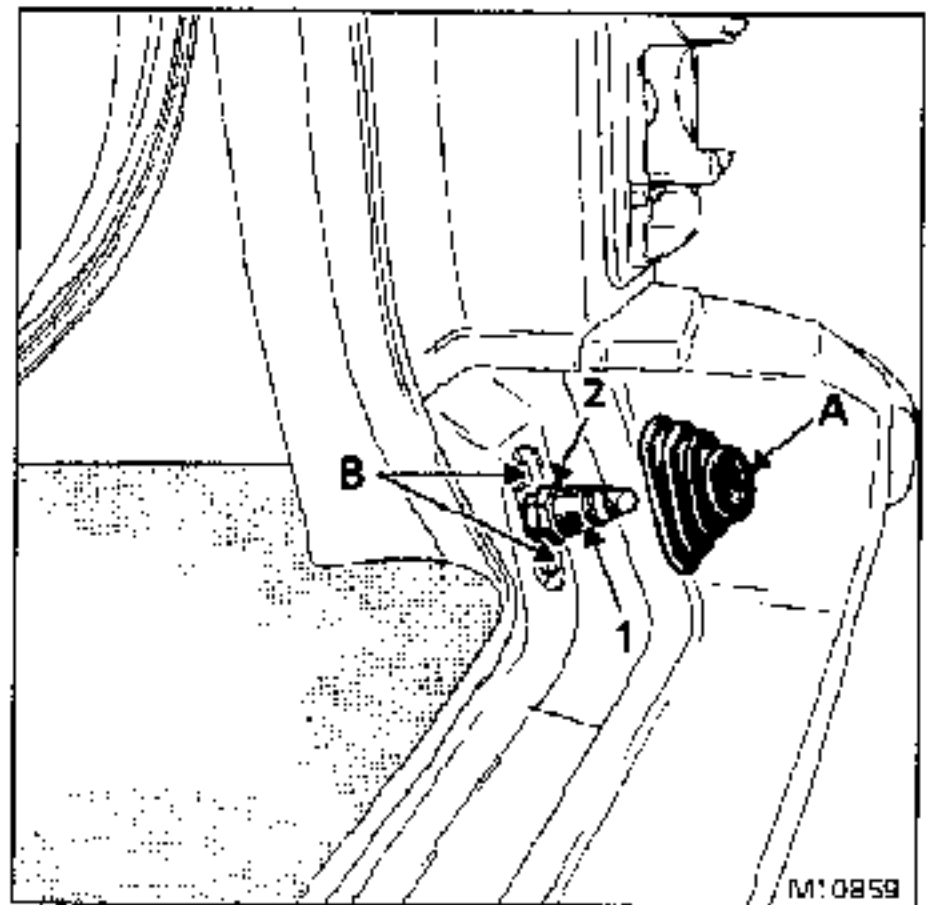

Déposer :

- le soufflet (A) de protection,
- les 2 vis (B) de fixation.

Le réglage du doigt (1) se fait par vissage ou dévissage, après déblocage du contre-écrou (2).

Assurer un jeu d'aspect entre les ailes et le hayon : 5 ± 1 mm.

DEPOSE

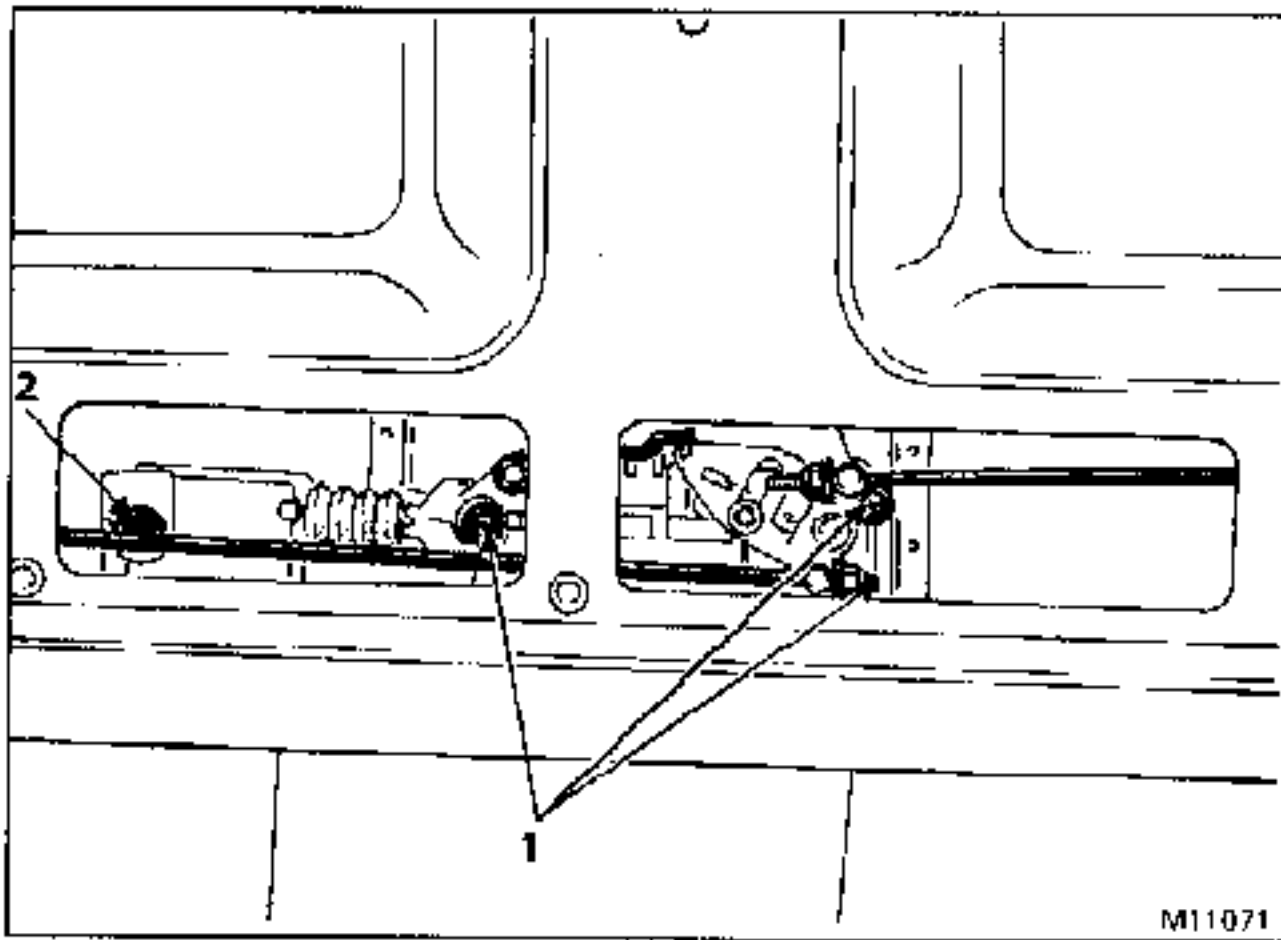

Déposer :

- les serrures (voir paragraphe précédent),
- le moteur de condamnation,
- les 3 vis (1) de fixation puis sortir la poignée.

Dépose du moteur de condamnation :

Déconnecter le câblage.

Déposer la vis (2) de fixation.

Basculer le moteur vers le bas pour le sortir.

DEPOSE

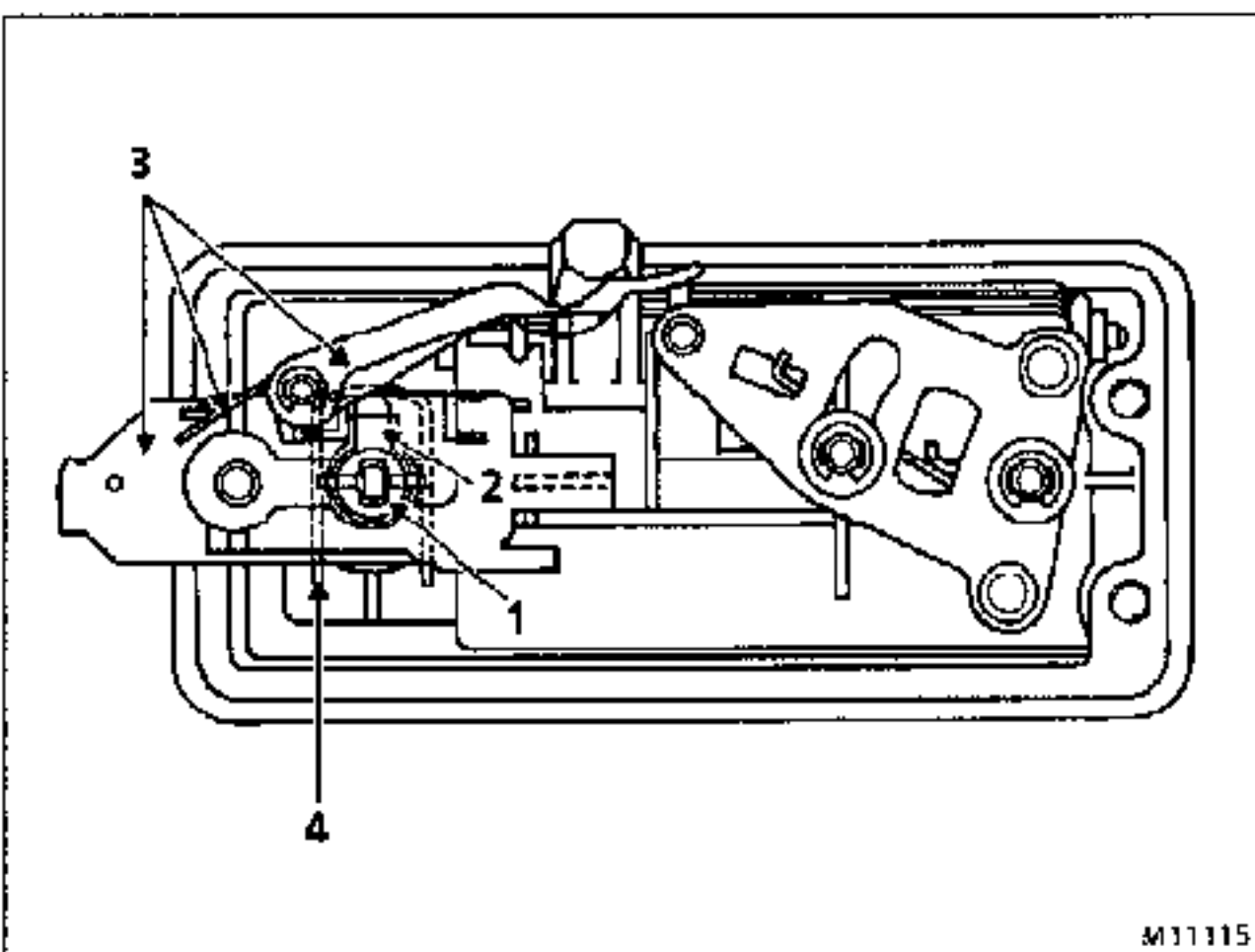

M11115

Poignée déposée :

Sortir :

- la goupille (1),
- le doigt de commande (2),
- l'ensemble batteuse (3),
- la fourchette (4) de fixation.

Déposer le barillet de la poignée.

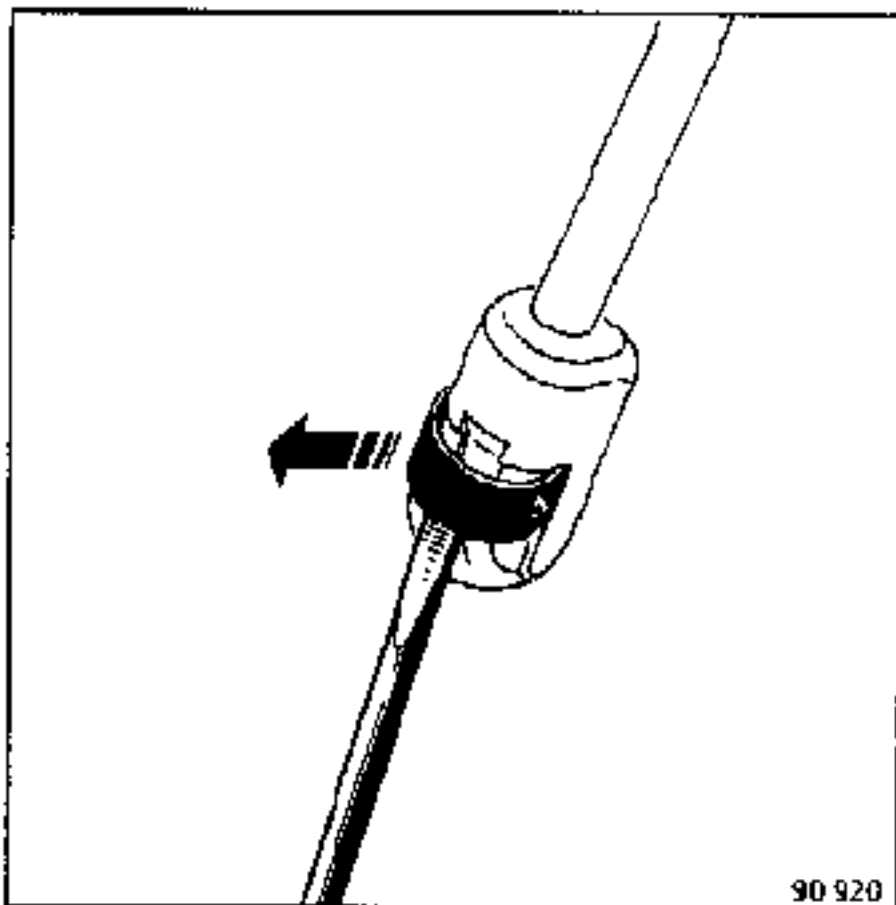

A l'aide d'un tournevis, écarter les griffes du clip de maintien, sans le faire sortir de son logement.

Remplacement

Le pare-brise est collé sur la carrosserie au moyen d'un primaire d'adhérence tôle (3) et d'un cordon adhésif joint (1).

La partie émaillée (2) à l'intérieur permet une bonne présentation de la partie collée.

Un primaire d'adhérence verre (3), appliqué sur la partie émaillée (2), assure le lien entre l'adhésif joint et le verre.

Montant de pare-brise

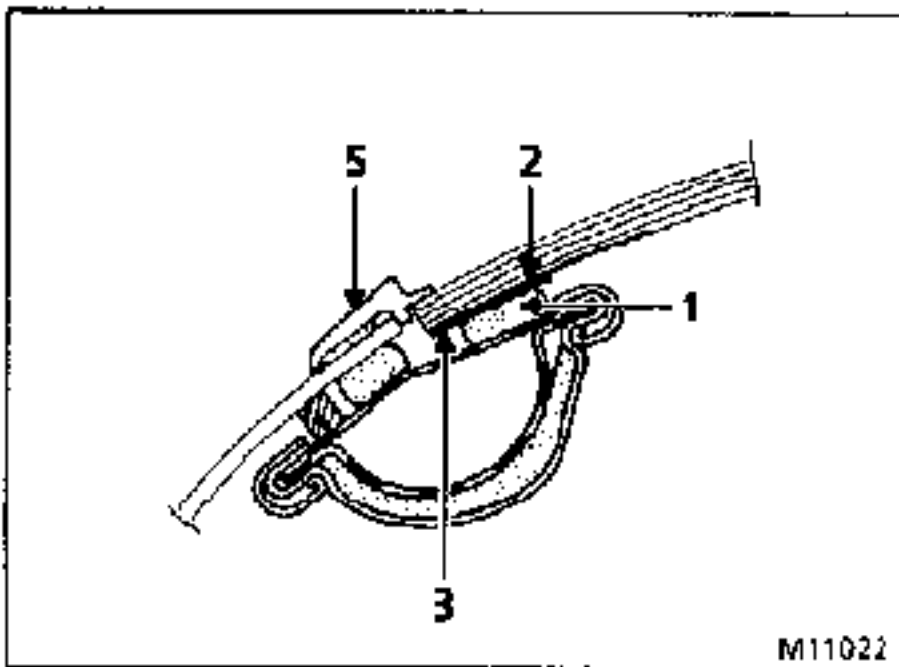

Montage au niveau du pavillon

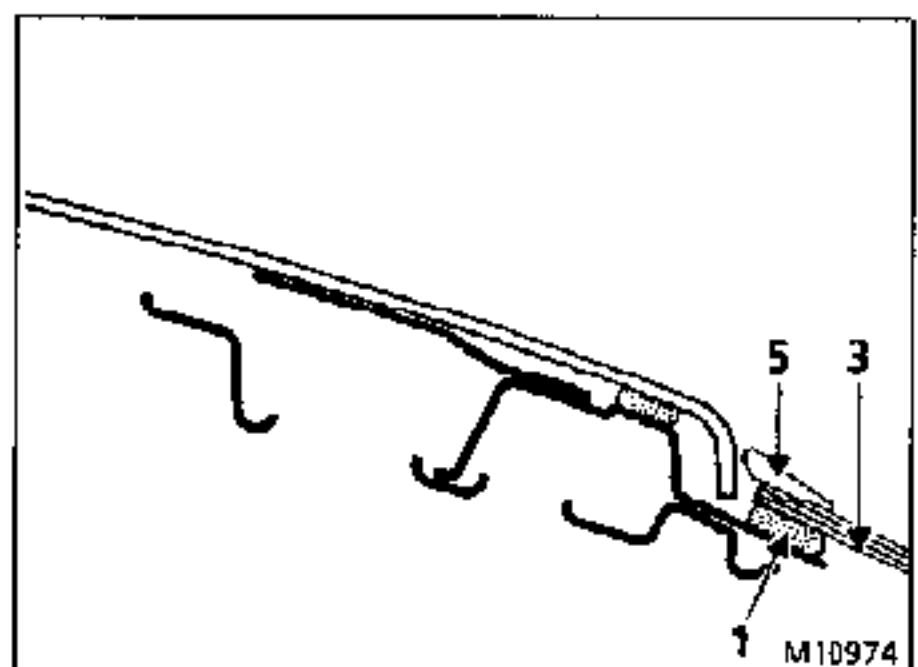

Montage au niveau de la grille d'auvent

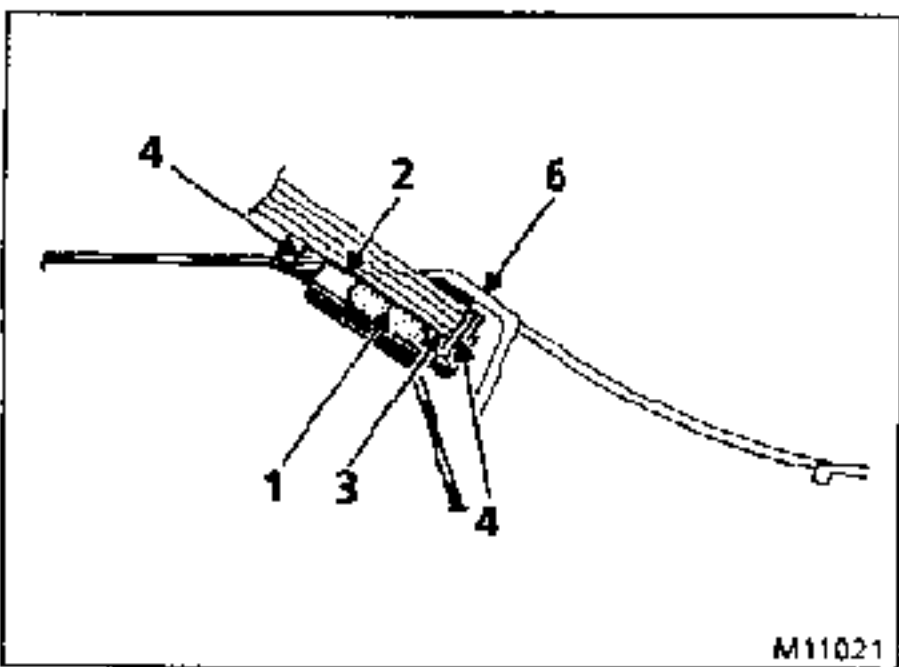

Légende :

- 1 Adhésif joint
- 2 Email noir
- 3 Primaire d'adhérence
- 4 Butées de positionnement
- 5 Enjoliveur de pare-brise
- 6 Grille d'auvent

DEPOSE



Protéger les ailes.

Déposer :

- les essuie-vitres,

la grille d'aération (voir le chapitre 4)

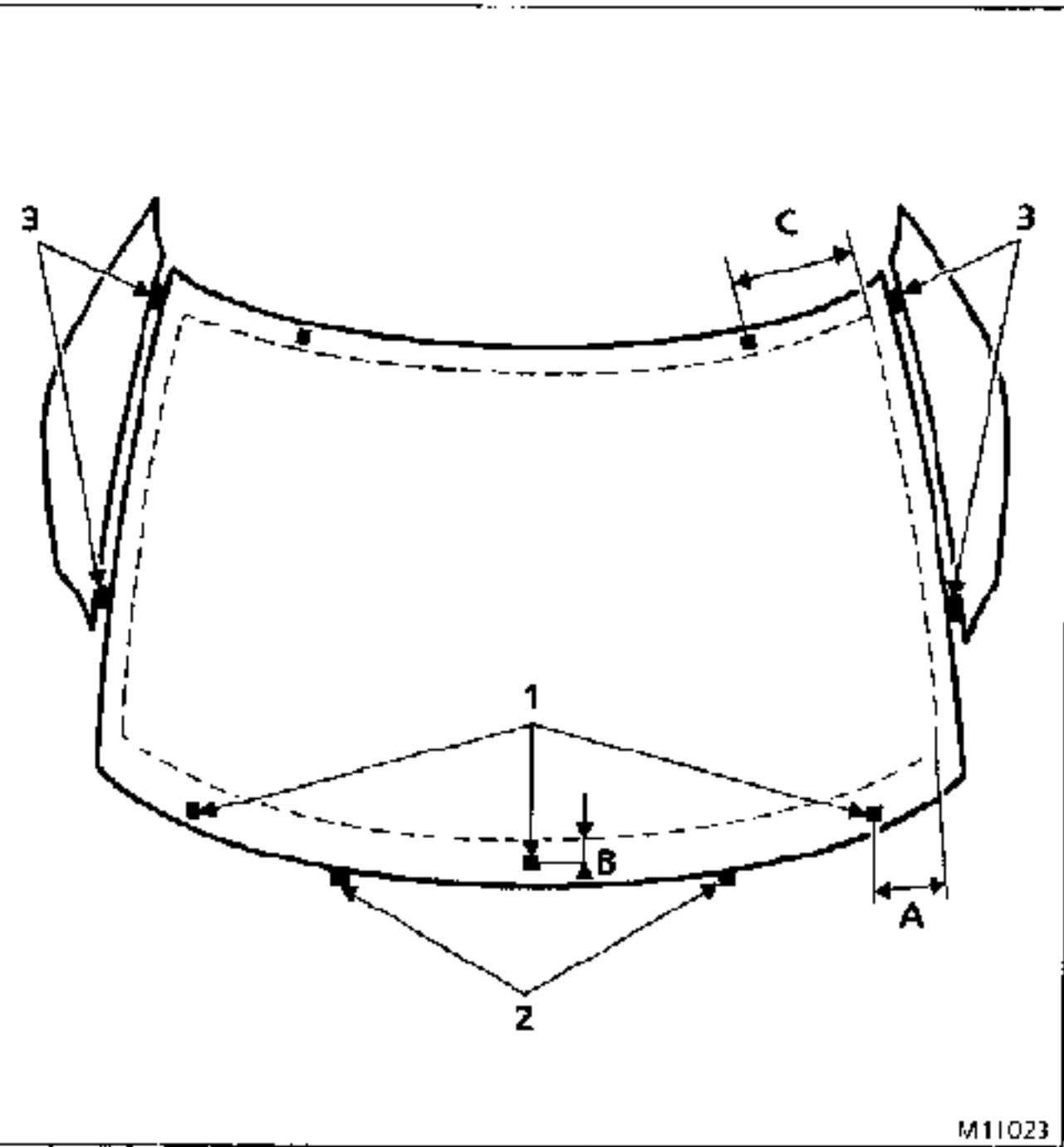

M11023

- | | | |
|-------------|------------------|------------|
| 1 = 5 cales | épaisseur = 4 mm | A = 20 mm |
| 2 = 2 cales | épaisseur = 1 mm | B = 20 mm |
| 3 = 4 cales | épaisseur = 5 mm | C = 300 mm |

NETTOYAGE DE LA BAIE

A l'aide d'une spatule de 15 à 20 mm de large aiguisée en lame tranchante, couper et égaliser le cordon d'adhésif joint de façon à laisser une pellicule de 0,5 à 1 mm d'épaisseur sur la feuillure.

NOTA : il est impératif de laisser une pellicule d'adhésif joint sur la feuillure car elle servira de support d'accrochage au nouveau cordon.

Souffler l'ensemble de la baie de pare-brise pour éliminer tous les résidus d'adhésif joint.

NOTA : utiliser de l'air sec exempt de toute trace d'huile.

PREPARATION DE LA BAIE

Si la baie a été blessée, jusqu'à la partie zinguée, appliquer uniquement à cet endroit du primaire pour tôle ; ne pas en déposer sur la pellicule d'adhésif joint.

Si au cours de la dépose du pare-brise, les joints de finition des montants de baie ont été endommagés, les remplacer.

PREPARATION DU PARE-BRISE

Avant toute préparation, faire une présentation à blanc du pare-brise afin de déterminer son centrage dans la baie.

Coller les cales d'enfoncement sur la baie et les cales de hauteur (2) sur le retour supérieur de chaque prise d'air en pied de pare-brise.

A l'aide de ventouses, présenter le pare-brise en l'appliquant sur les cales posées précédemment puis centrer le pare-brise par rapport aux déflecteurs avec les cales (3) interposées entre chaque déflecteur et le pare-brise.

Repérer alors à l'aide de ruban adhésif (4) sa position définitive.

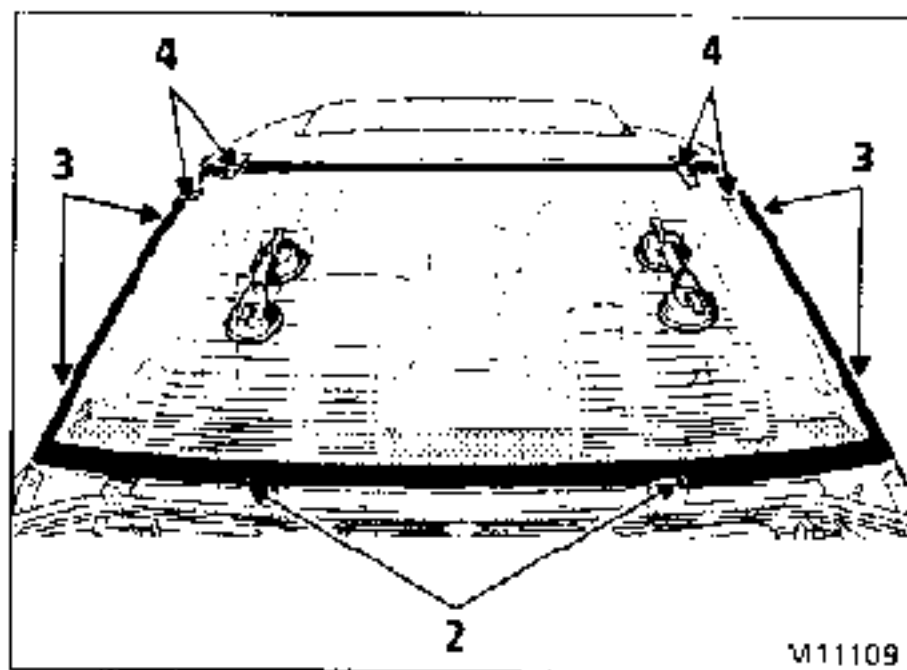

- 2 = 2 cales épaisseur = 1 mm
3 = 4 cales épaisseur = 5 mm

Si le pare-brise est à récupérer :

Araser le cordon restant sur le pare-brise à l'aide de la spatule (prendre soin de ne pas rayer le pare-brise et la sérigraphie émaillée).

Si certains endroits n'ont plus d'adhésif joint, appliquer du primaire verre.

Si le pare-brise est neuf :

Dégraisser le chant et la partie émaillée du pare-brise sur une largeur de 30 mm.

Attendre l'évaporation des solvants.

Appliquer une couche de primaire d'environ 15 à 20 mm de largeur sur le pourtour du pare-brise.

Laisser sécher environ 5 minutes.

Procéder à d'éventuelles retouches de primaire si des zones sont mal couvertes.

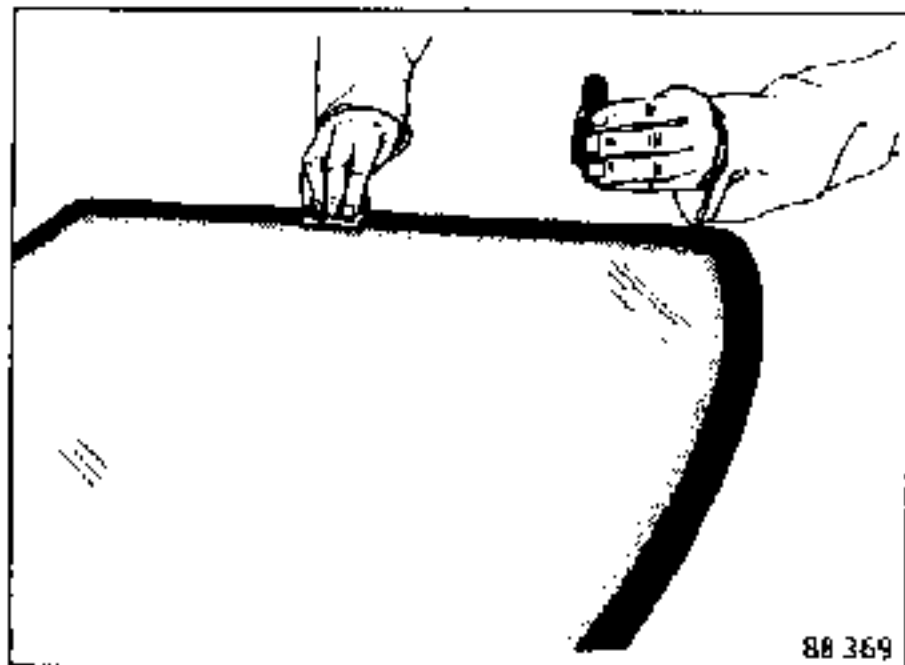

88 369

Pose de l'adhésif joint

Avant d'introduire la cartouche d'adhésif joint dans le pistolet :

Percer :

- la membrane supérieure avec un tournevis et visser la buse prédécoupée,
- la membrane inférieure.

A l'aide du pistolet muni de sa cartouche, extruder un cordon d'adhésif joint sur le pourtour du pare-brise en se guidant sur le chant du pare-brise grâce à la découpe pratiquée sur la buse.

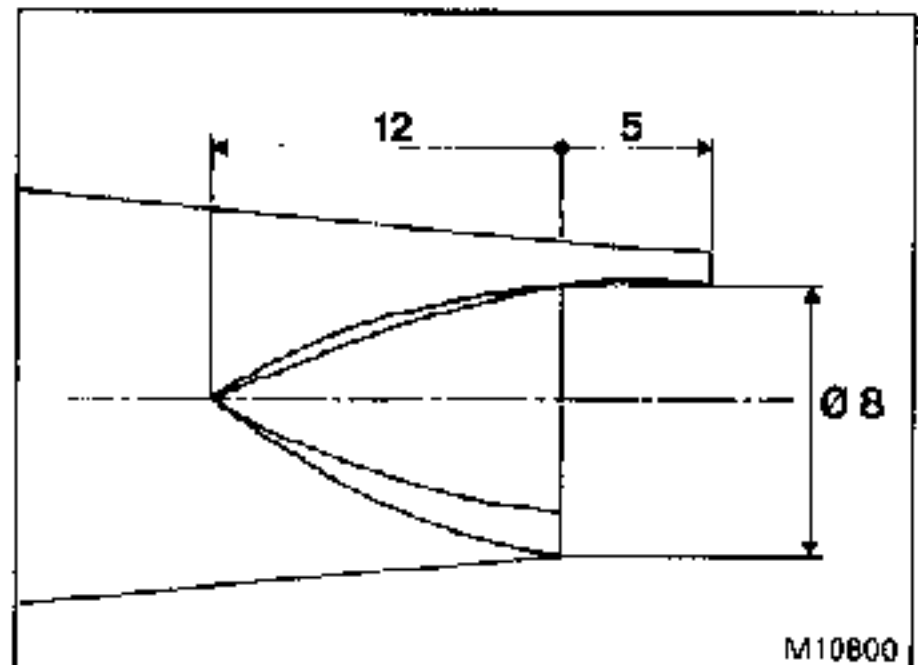

M10800

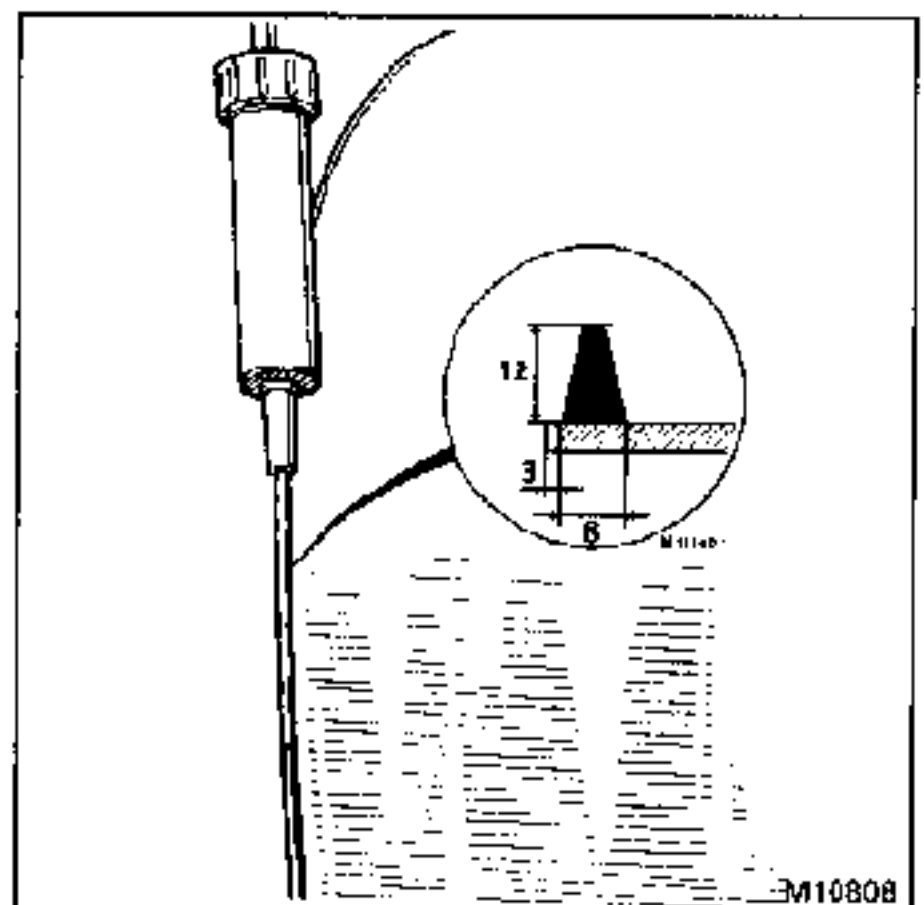

M10808

TRES IMPORTANT :

Tenir le pistolet de façon à donner au cordon un profil constant (triangle 12 X 8).

Finir la jonction du cordon avec une spatule ou les doigts préalablement humectés d'eau savonneuse.

Extruder sur la baie de pare-brise (en A) un cordon d'adhésif joint diamètre 3 mm.

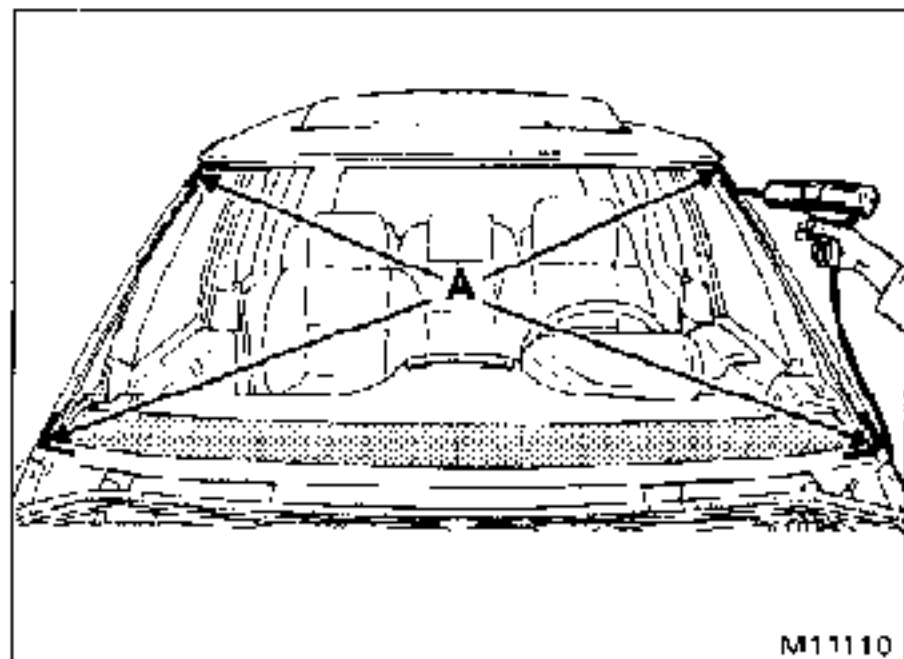

M11110

REPOSE

Présenter le pare-brise sur la baie et le centrer en se servant des repères (4) effectués lors de l'opération de présentation et des cales entre pare-brise et déflecteurs.

Appuyer modérément sur la périphérie du pare-brise pour assurer le contact avec les cales d'enfoncement et de hauteur. Le pare-brise doit désaffleurer d'un millimètre avec l'arête des déflecteurs.

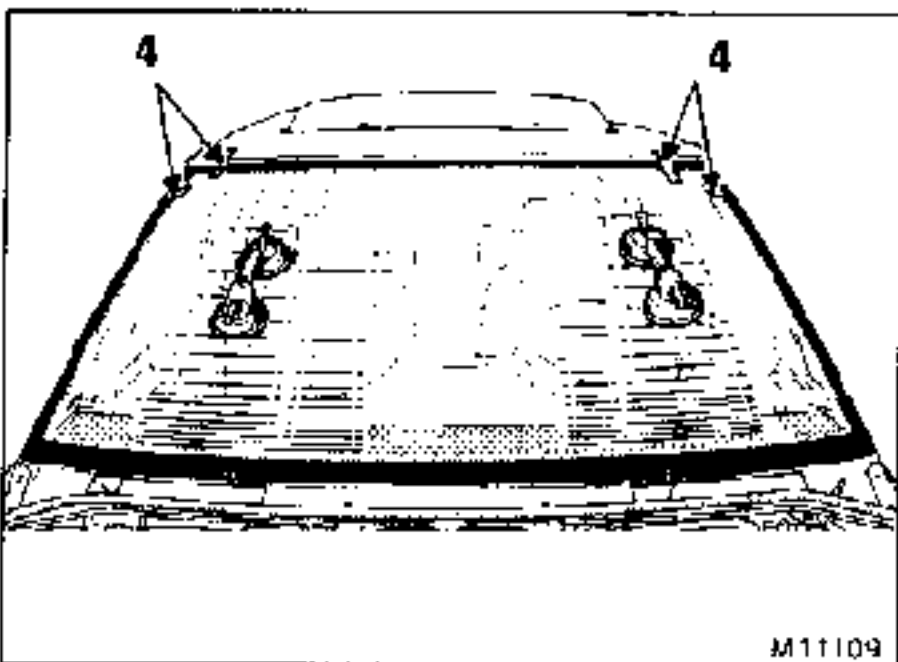

M11109

Sans attendre, contrôler l'étanchéité à l'aide d'un jet d'eau.

Dans le cas de fuites, repérer l'endroit, assécher le cordon à l'aide d'un jet d'air. Extruder un cordon d'adhésif joint de diamètre 3 mm de part et d'autre de la zone de fuite sur 30 mm environ et lisser avec une spatule enduite d'eau savonneuse.

Contrôler de nouveau l'étanchéité.

NOTA : le véhicule devra être immobilisé au minimum pendant 3 heures après cette opération.

CONSEIL :

Utiliser ce délai pour laisser couler de l'eau sur la périphérie du pare-brise afin d'accélérer la polymérisation de l'adhésif joint (grâce à l'humidité).

FINITION

Essuyer puis dégraisser la périphérie du pare-brise ainsi que la partie verticale avant des déflecteurs.

Enlever au cutter l'excédent de joint de colle entre pare-brise et déflecteurs afin de garantir la pose de l'enjoliveur.

Coller l'enjoliveur de pare-brise en le centrant dans sa partie supérieure et emboîter les retours dans l'intervalle déflecteurs/pare-brise.

Retirer la protection des autocollants au fur et à mesure de la pose.

Reposer :

- la grille d'auvent après avoir préalablement remplacé l'autocollant venant la maintenir sur le pare-brise et rebrancher le tuyau d'alimentation des lave-vitres,
- les rétroviseurs, les essuie-vitres.

Enlever alors toutes les protections et housses du véhicule.

DEPOSE

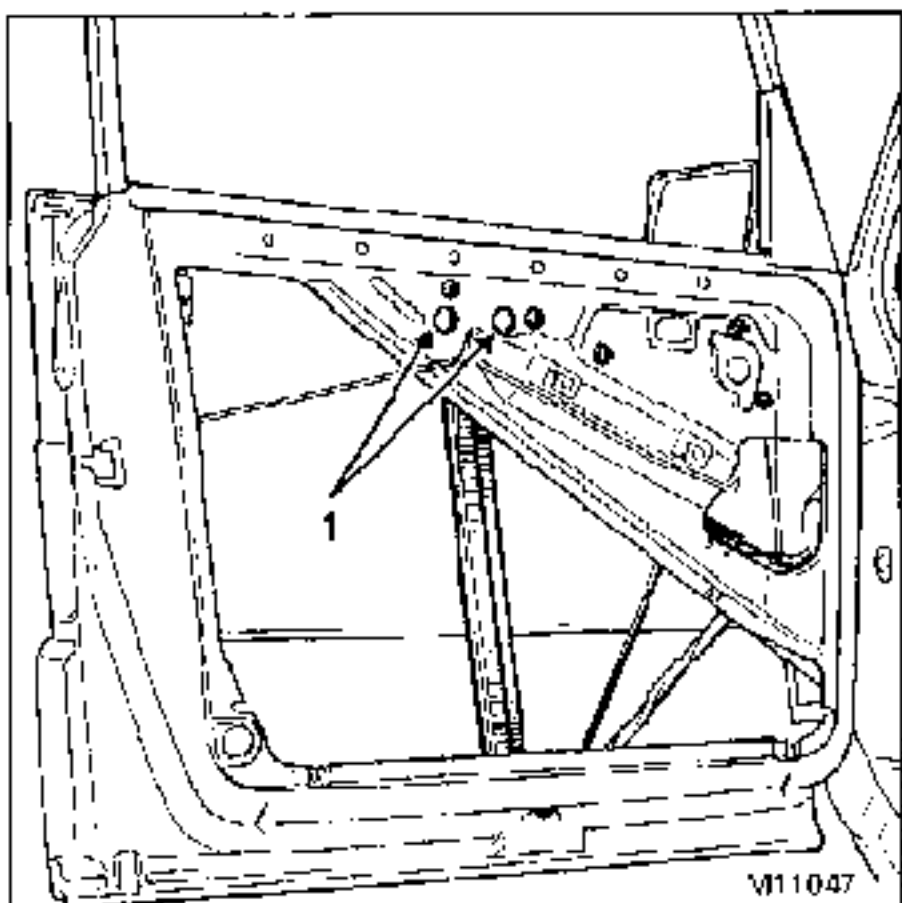

Après avoir déposé la garniture, les lécheurs intérieur et extérieur, positionner la vitre de façon à avoir les fixations (1) en face des ajourages.

Déposer

- les vis (1),
- la vitre vers le haut en la pivotant comme indiqué sur le dessin.

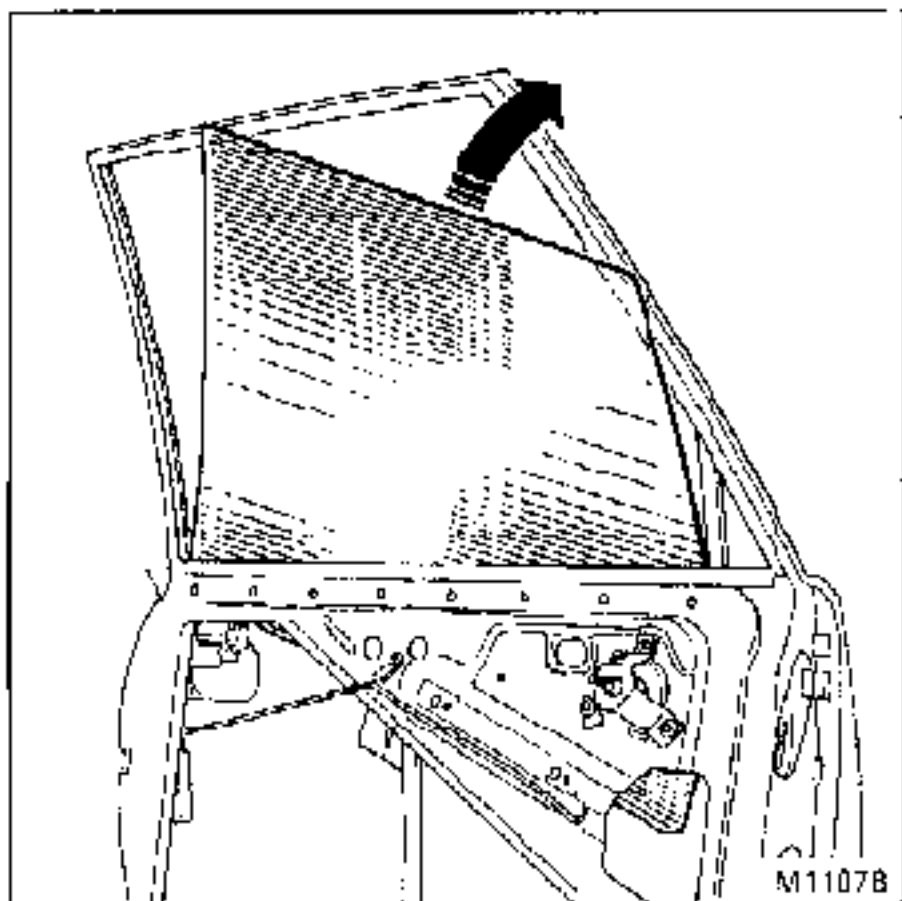

REGLAGE

Fixer la vitre sans la bloquer, la mettre en position fermée et bloquer les vis (1).

Bas de vitre

Lors du remplacement de la vitre, positionner le bas de vitre à la cote A = 225 mm.

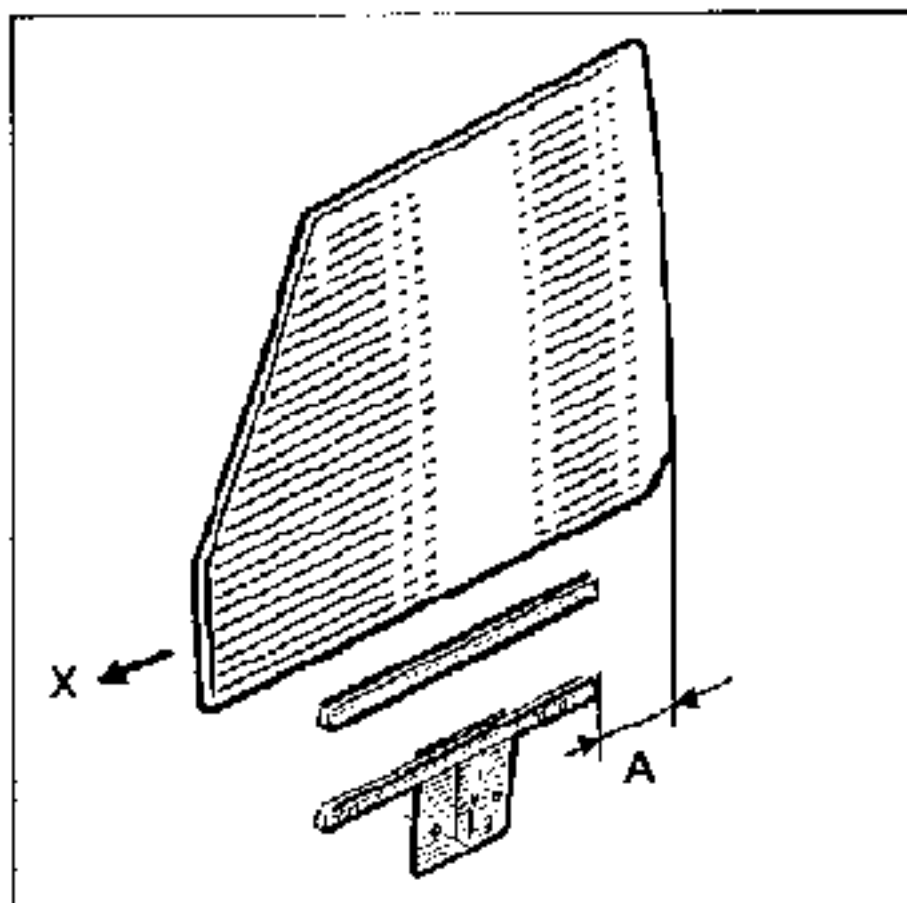

X = avant

DEPOSE

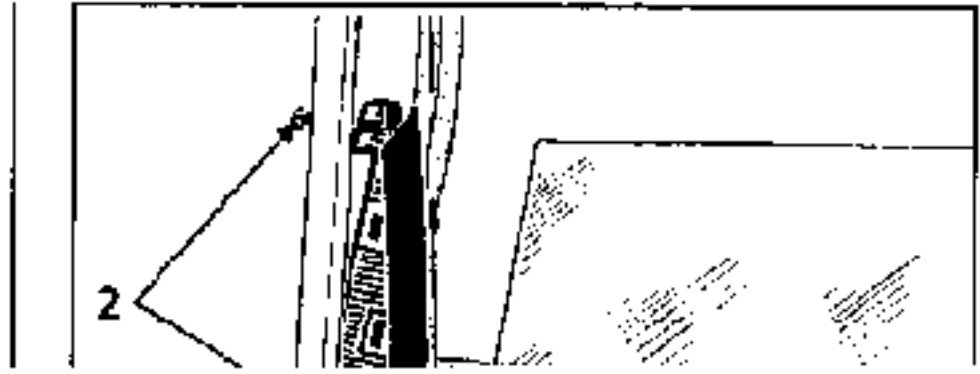
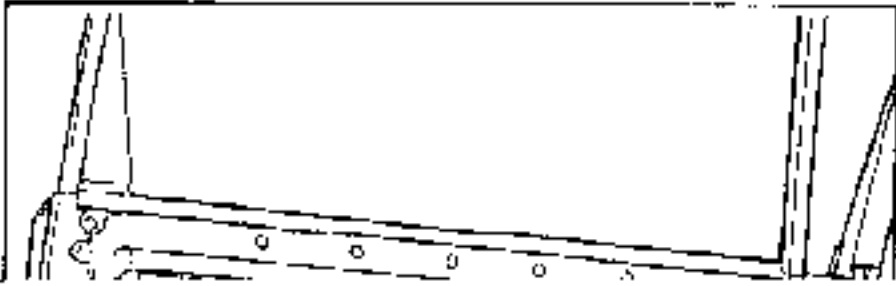

DEPOSE

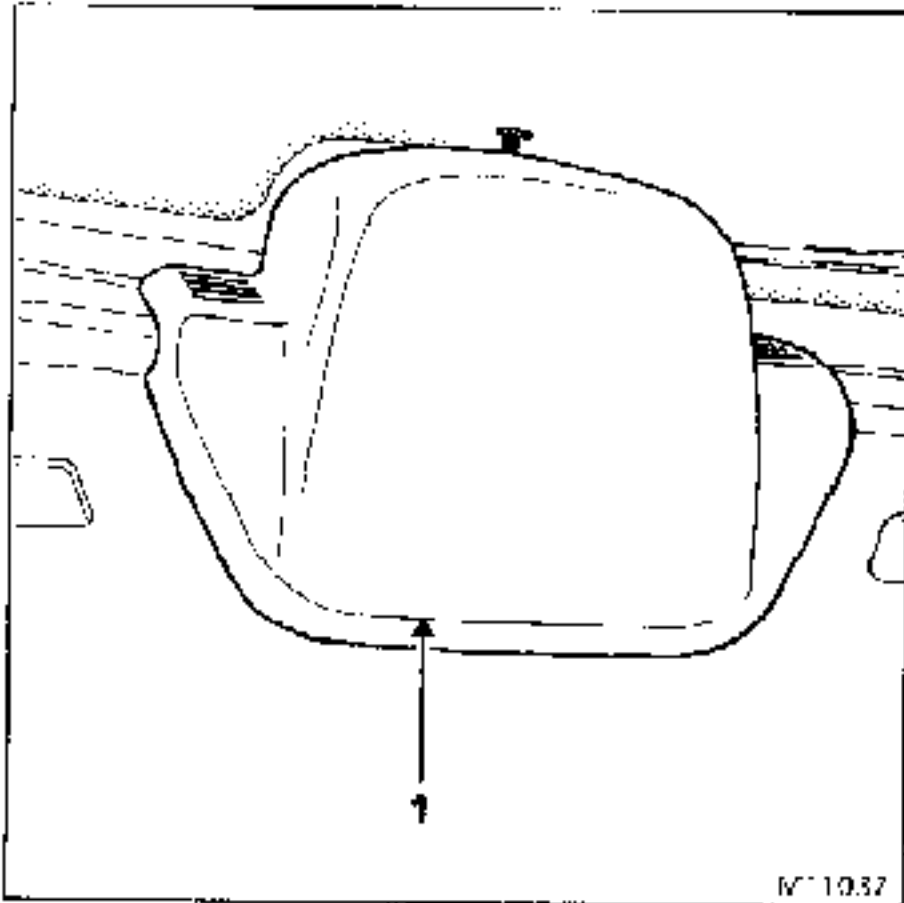

Déposer :

- le bras d'essuie-vitre,
- le protecteur de moteur d'essuie-vitre (1),
- l'ensemble support moteur d'essuie-vitre.

Déconnecter les 2 fils du dégivrage

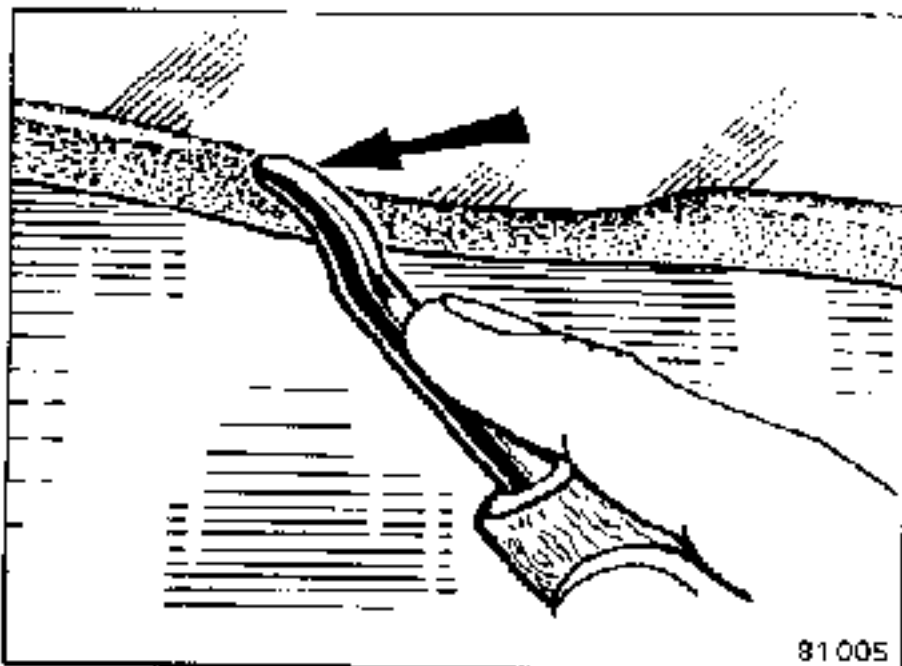

A l'aide d'une gouge ou d'un tournevis plat non tranchant, faire passer la lèvre intérieure du joint par-dessus la feuillure de la baie de hayon.

Déposer la vitre munie de son joint

REPOSE

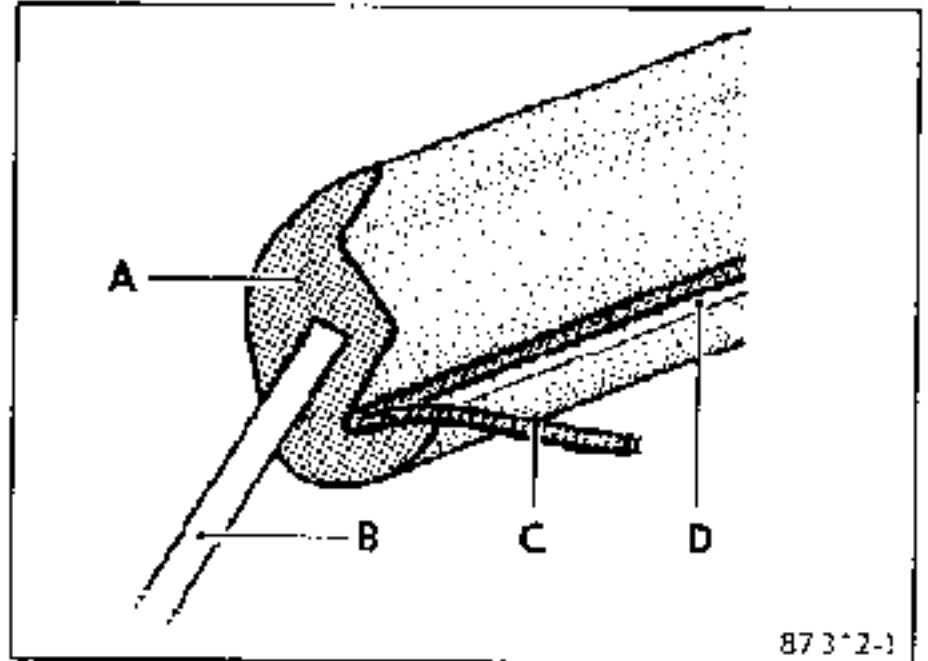

Monter le caoutchouc d'étanchéité (A) sur la vitre (B), engager la corde (C) dans la gorge (D) de façon que les extrémités de la corde ressortent de la gorge au niveau de la partie basse de la vitre.

Croiser les extrémités de la corde sur 200 mm environ.

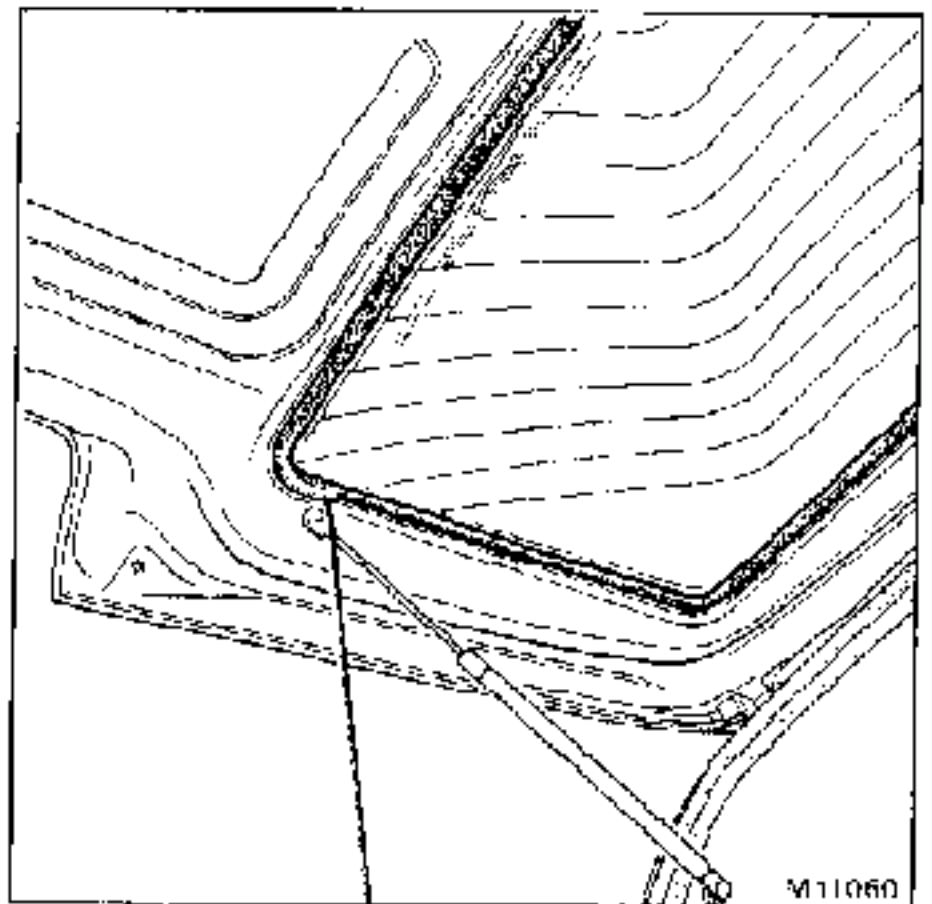

Présenter l'ensemble sur l'encadrement de vitre en passant les extrémités de la corde à l'intérieur du véhicule.

Commencer à limer l'une des extrémités de la corde pour faire passer la lèvre par-dessus la feuillure. Au fur et à mesure de l'extraction de la corde, accompagner le déroulement de celle-ci par l'extérieur en exerçant avec la main une pression sur la vitre lorsque la corde atteint l'axe de la vitre.

Répéter l'opération avec l'autre extrémité de la corde.

DEPOSE

Outils et produits (voir chapitre "GENERALITES" 50).

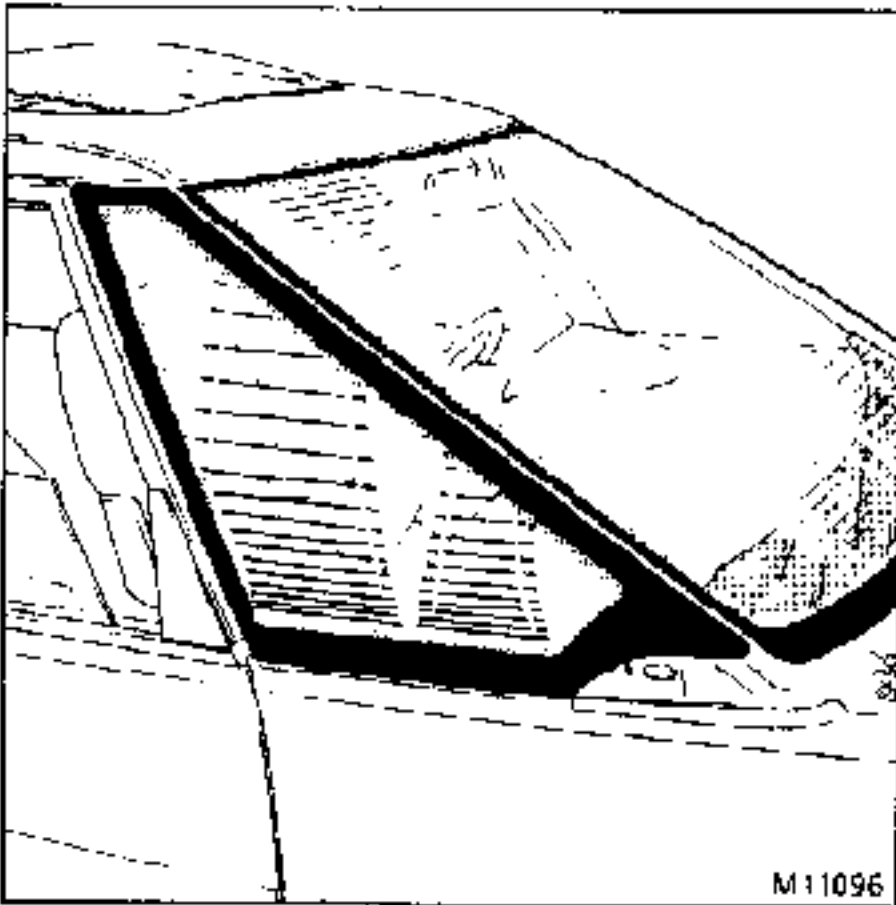

Déposer :

- la grille de haut-parleur,
- le haut-parleur,
- le rétroviseur,
- les enjoliveurs,
- le snappon de porte partiellement.

Protéger le pourtour de la baie avec du ruban adhésif large en double épaisseur.

La vitre peut être déposée avec le matériel classique (corde à piano).

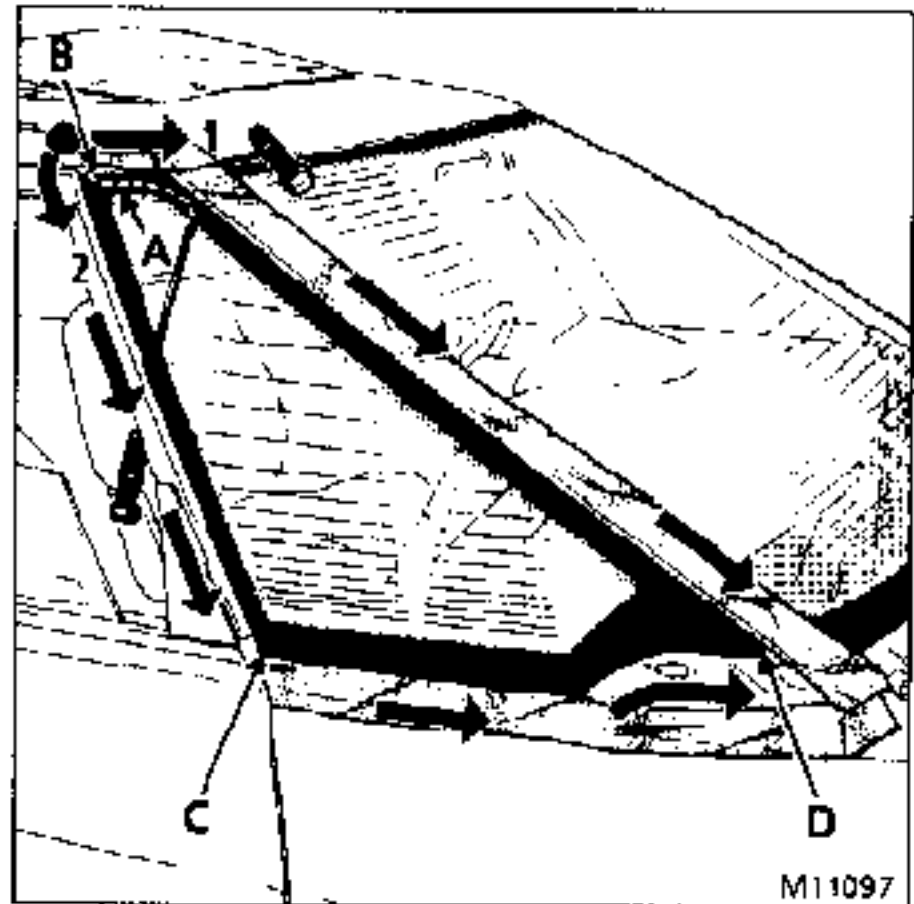

Dépose avec la corde à piano :

Amorcer la découpe du cordon adhésif joint en (B), (C) et (D) à l'aide d'un outil tranchant, pour faciliter la découpe.

En (A), passer un morceau de corde à piano.

Mettre en place l'outil de piquage et la poignée de traction.

Commencer la découpe en suivant (1), puis en suivant (2), effectuer la découpe de l'angle (D) de l'intérieur à l'aide d'un outil tranchant en écartant légèrement la vitre.

IMPORTANT : lors de cette opération veiller que la corde à piano soit bien engagée sous la vitre surtout dans les angles afin de ne pas agresser celle-ci.

NETTOYAGE DE LA BAIE ET PREPARATION DE LA VITRE

Appliquer la gamme décrite pour le pare-brise.

REPOSE

Présentation à blanc pour centrage.

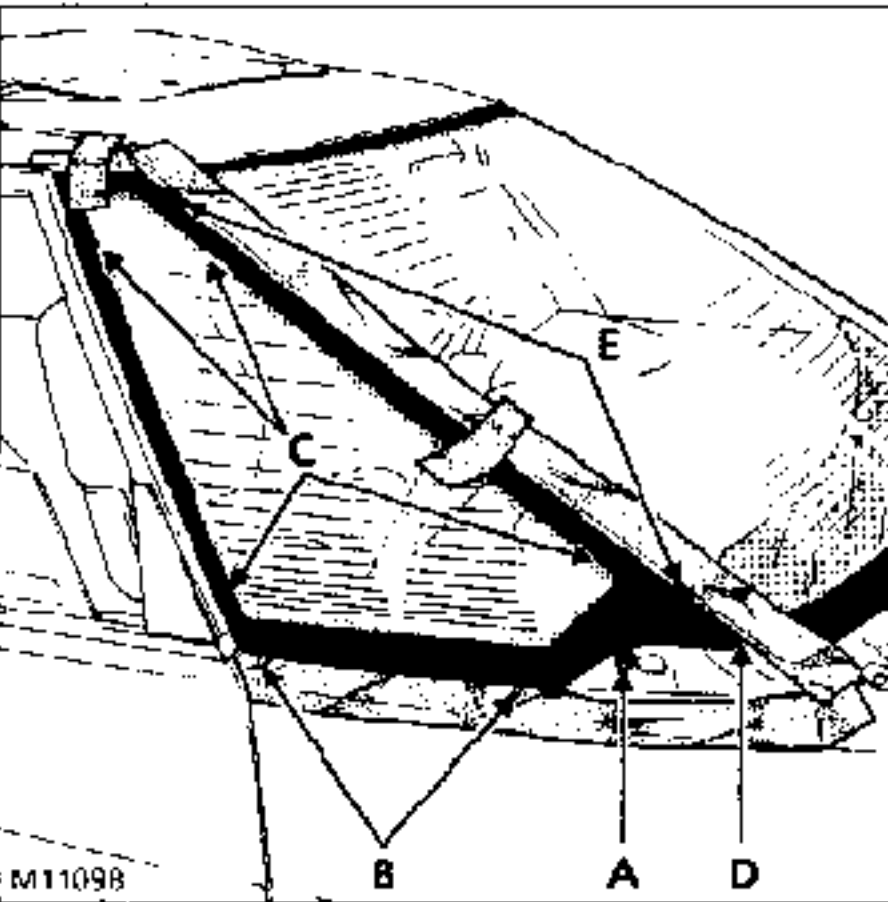

B = 4 mm (1x4) coeff. 2 **C** = 1 mm coeff. 4
D = 5 mm coeff. 1 **E** = 5 mm coeff. 2

Bloquer l'écrou (A) sur la vis de fixation du rétroviseur et mettre une protection sur l'écrou pour ne pas blesser la vitre.

Poser les cales (B) sur l'aile, les cales (C) sur les joncs de fixation du garnissage sur la baie, la cale (D) sur le déflecteur.

IMPORTANT : la position de la vitre étant déterminante pour la repose du rétroviseur, il est **IMPÉRATIF** de mettre en place l'ensemble vis/écrou (A).

Présenter la vitre, positionner les cales (E) entre le pare-brise et la face avant du déflecteur, repérer la position du déflecteur à l'aide de ruban adhésif.

POSE DE L'ADHESIF JOINT

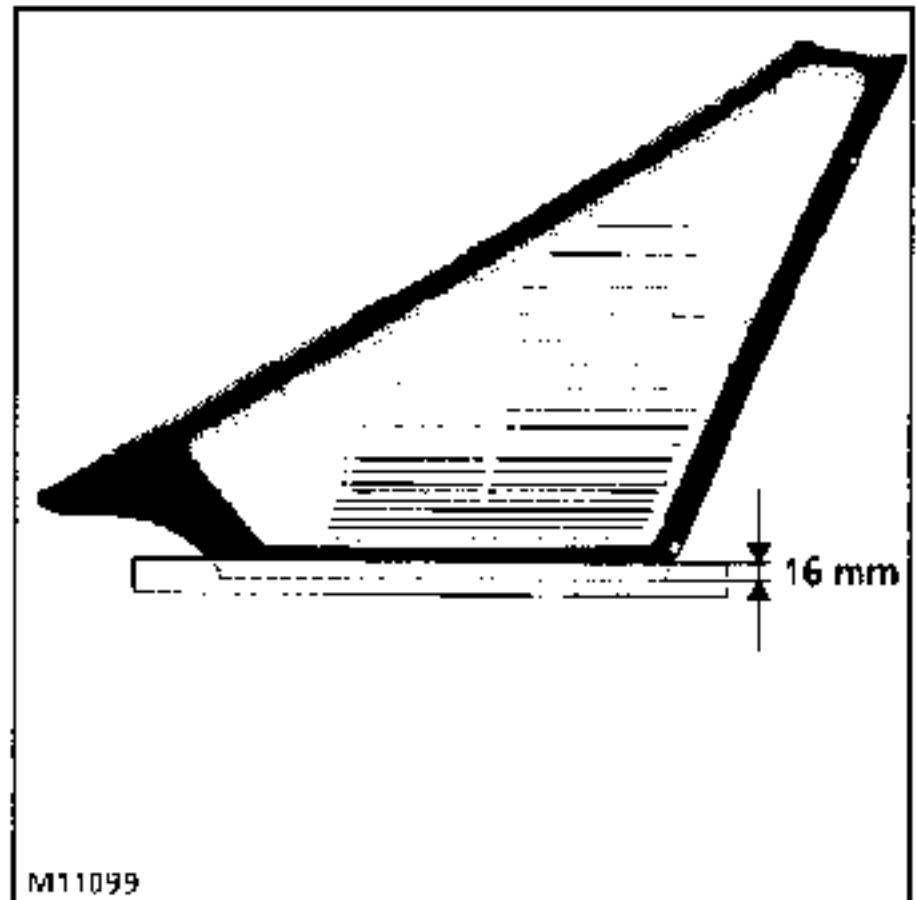

Poser à 16 mm de la partie inférieure une règle servant de guidage pour la pose du cordon.

Extruder le cordon dans cette zone en se guidant sur la règle, puis à 3 mm de la périphérie de la vitre grâce à la forme de la buse de façon à avoir un cordon ininterrompu, finir la jonction du cordon avec les doigts humectés d'eau savonneuse.

TRES IMPORTANT

Tenir le pistolet de façon à donner au cordon un profil constant (suivant schéma).

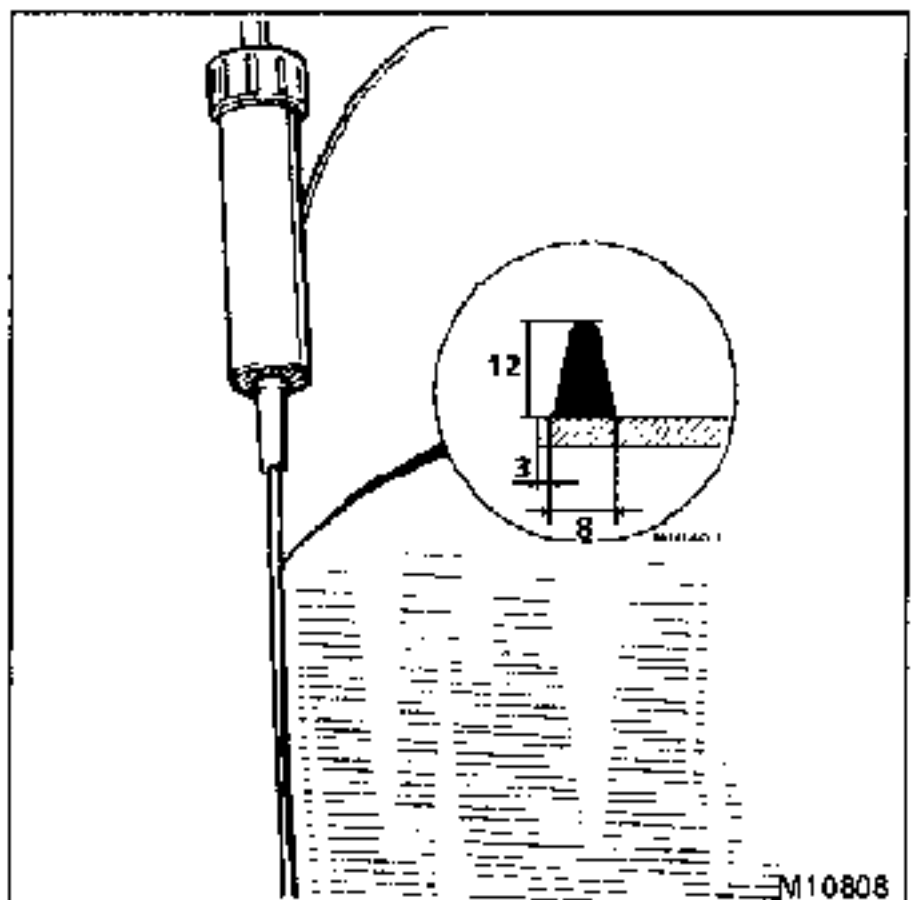

POSE

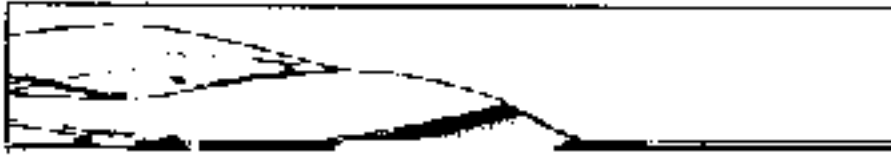

1 2 3 4

DESCRIPTION DU MONTAGE
Système de verrouillage

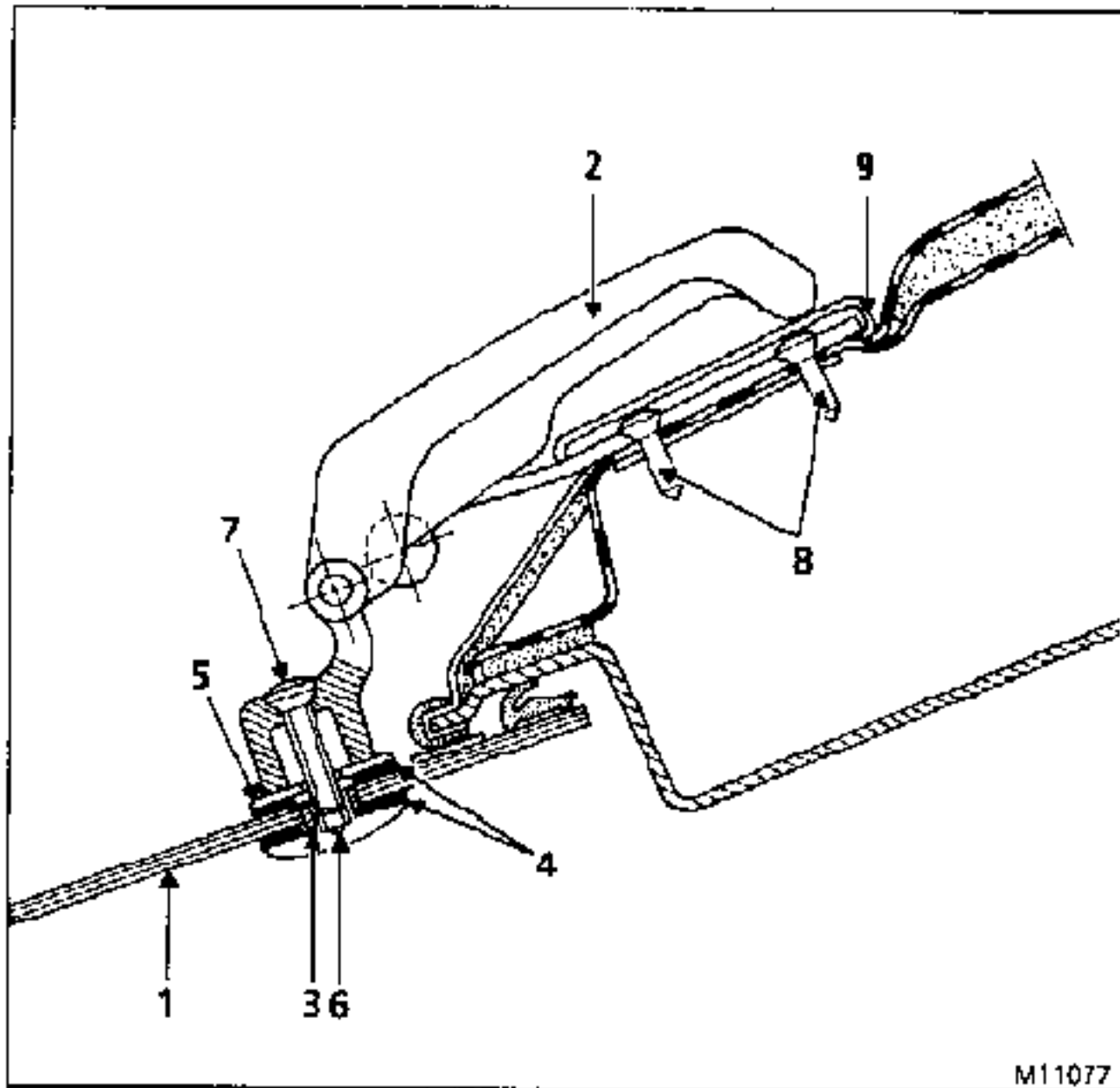

M11077

- | | |
|----------------------|---|
| 1 Vitre | 6 Ecrou de verrou |
| 2 Verrou | 7 Vis de fixation du verrou sur la vitre |
| 3 Entretoise | 8 Vis de fixation du verrou sur la caisse |
| 4 Rondelles étanches | 9 Cache |
| 5 Rondelle | |

Articulation

- | |
|-----------------|
| 1 Vitre |
| 2 Enjoliveur |
| 3 Adhésif joint |
| 4 Joint collé |

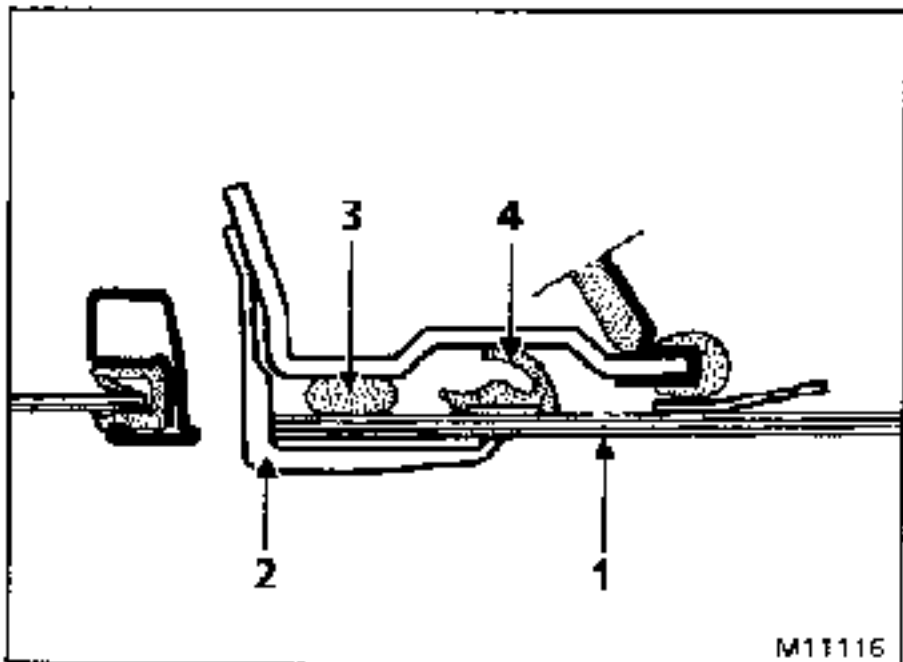

M11116

DEPOSE

Outils et Produits (voir paragraphe "GENERALITES").

Porte arriere ouverte

Déposer :

- partiellement le snappon de porte,
- l'enjoliveur,
- à l'intérieur, le cache embase et les 3 vis de fixation de l'embase du mécanisme de verrouillage.

Poser sur la baie un ruban adhésif pour éviter de la blesser.

Procéder à la découpe de l'adhésif joint, de l'intérieur, du haut vers le bas, à l'aide d'un outil tranchant, vitre modérément ouverte.

**NETTOYAGE DE LA BAIE
PRÉPARATION DE LA VITRE**

Se reporter à la vitre de déflecteur si la vitre est neuve.

Poser :

- l'ensemble de verrouillage sans le bloquer,
- les cales (A) adhésives à chaque extrémité de la vitre, puis extruder le cordon d'adhésif joint entre celle-ci à 10 mm de la partie verticale avant.

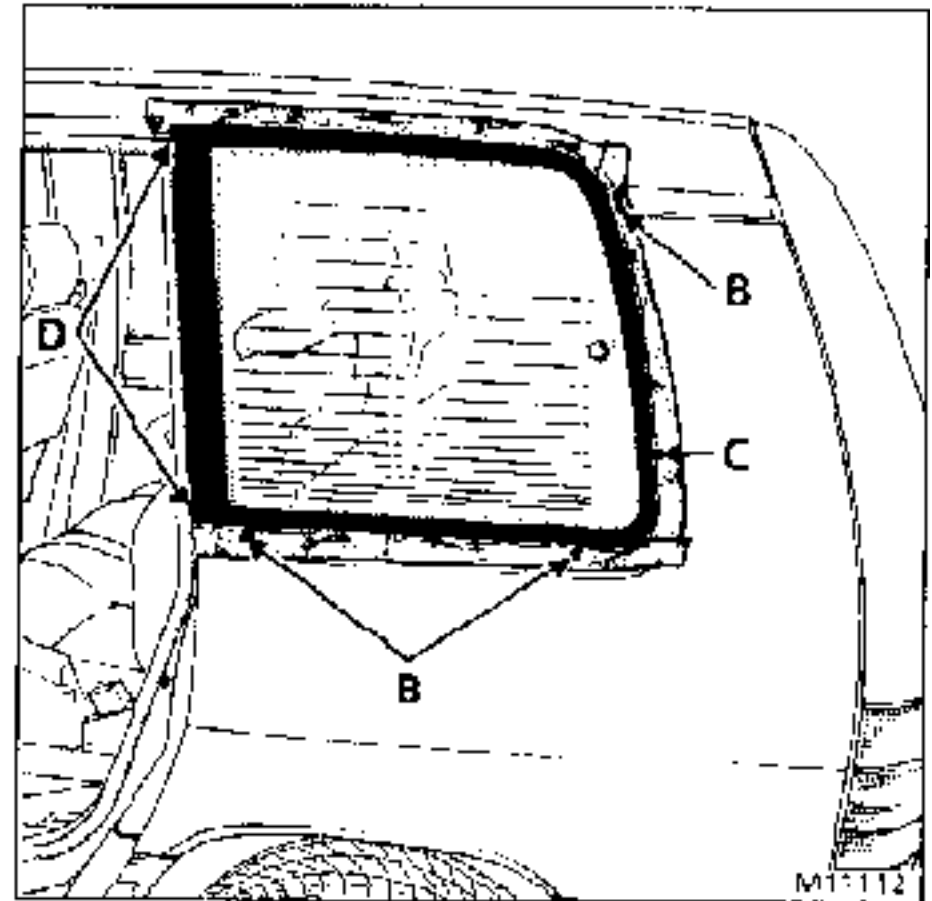

B = 2 mm (1x2) coeff 3 **C** = 3 mm (1x3) coeff 1

Mettre en place sur la baie les cales (B) et (C).

POSE

Présenter la vitre, la positionner à l'aide des cales (B) et (C) puis appuyer sur la vitre jusqu'au contact avec les cales (A) et le jonc de fixation du garnissage.

Mettre un plot de colle HÖL-MELT en (D) pour maintenir la vitre en position.

Fixer la platine de verrouillage sur la structure, bloquer la fixation sur la vitre et verrouiller la vitre.

Procéder à la pose de l'enjoliveur en ayant préalablement dégraissé sa zone de collage, et retirer les cales (B).

ATTENTION :

Ne pas ouvrir la vitre avant 24 heures (risque de décollement).

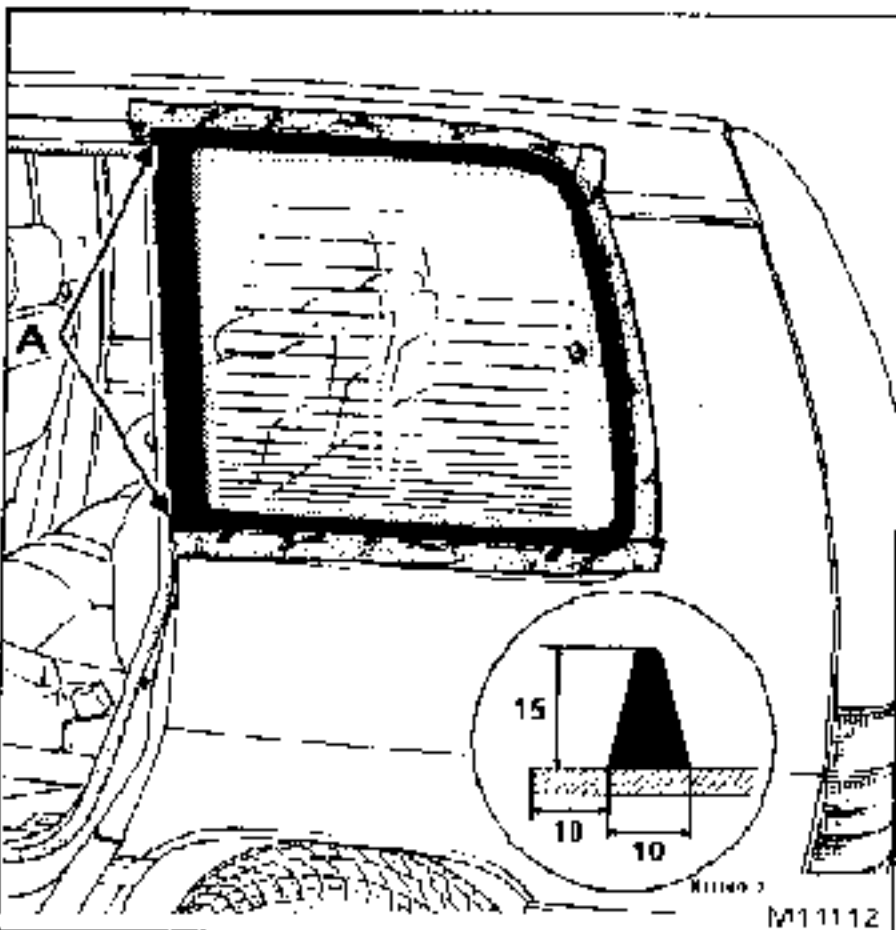

A = 4 mm coeff 2

DEPOSE

Outillages et Produits (voir paragraphe "GENERALITES").

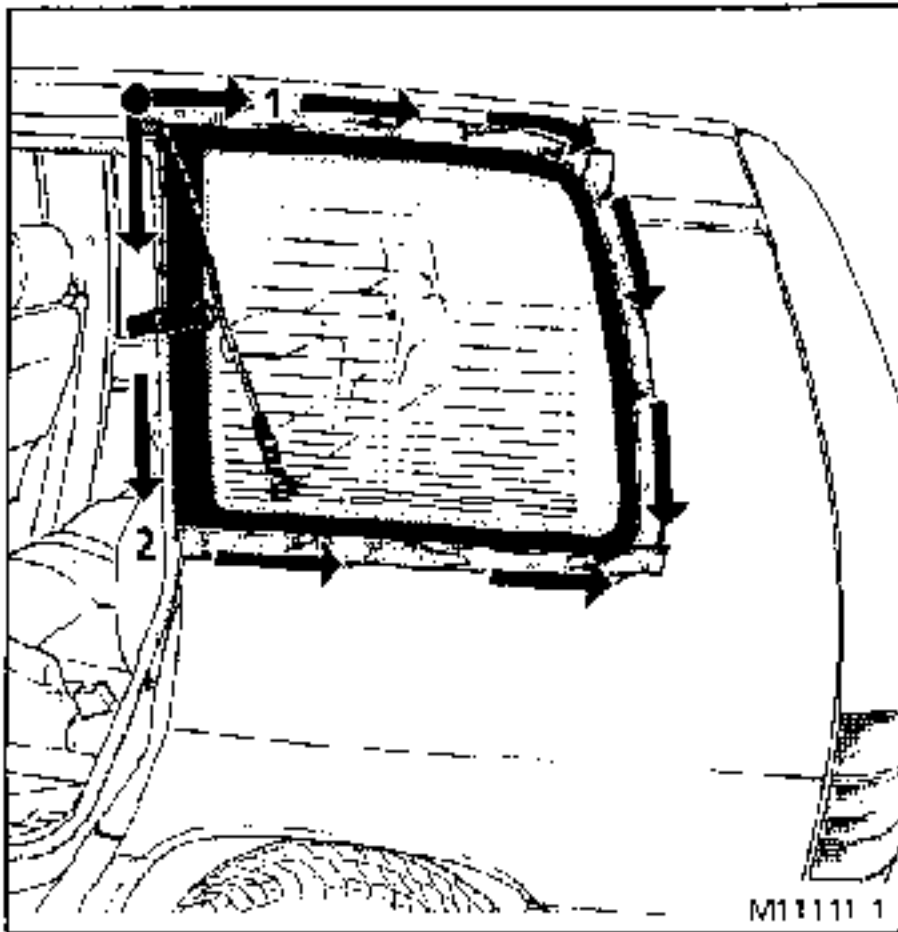

Porte arrière ouverte

Déposer:

- partiellement le snappon de porte,
- l'enjoliveur.

Poser du ruban adhésif sur la baie, pour éviter de la blesser.

Procéder à la découpe de l'adhésif joint selon dessin ci-dessus.

**NETTOYAGE DE LA BAIE
PREPARATION DE LA VITRE**

Se reporter à la vitre de déflecteur.

REPOSE

Poser les 2 cales (A) sur la vitre, les cales (B) et (C) sur la baie et les cales (D) sur le jonc de fixation du gamissage.

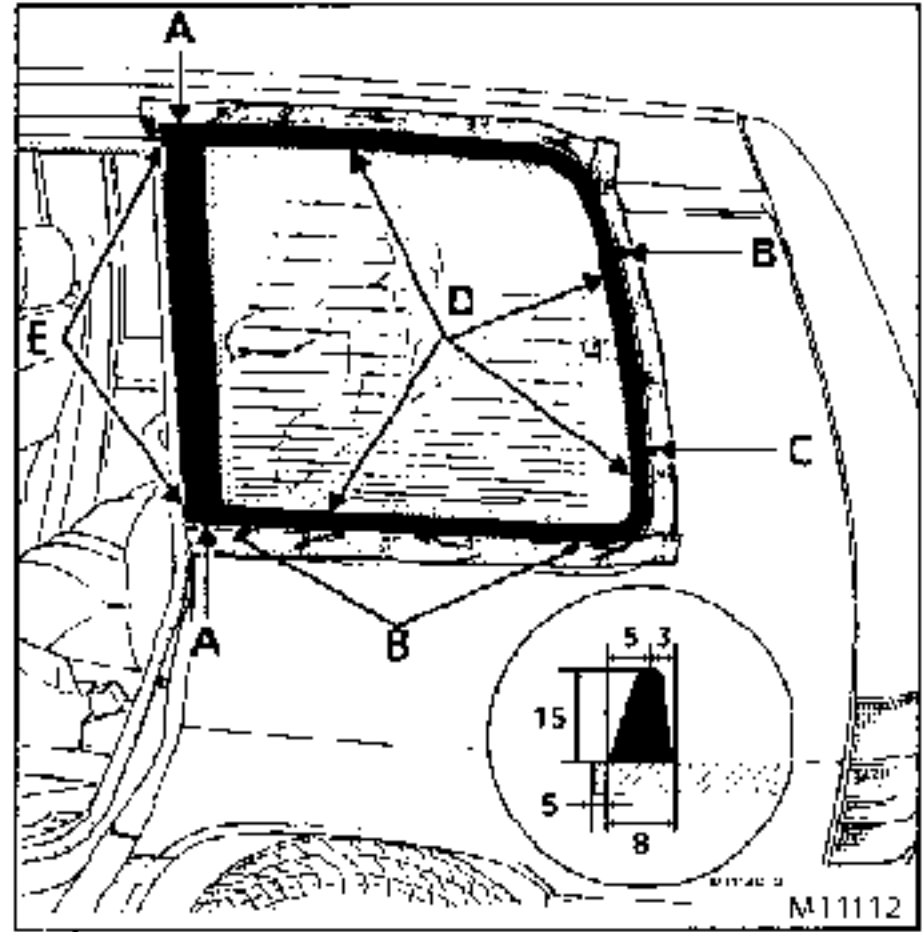

Cales :

- A = 4 mm coeff 2 C = 3 mm (1x3) coeff 1
- B = 2 mm (1x2) coeff 3 D = 1 mm coeff 4

Présenter la vitre et repérer sa position à l'aide de ruban adhésif.

POSE DE L'ADHESIF JOINT

Dégraisser la vitre sur une largeur de 30 mm sur toute la périphérie.

Faire attention au taillage de la buse de façon à obtenir un profil comme ci-dessus.

Extruder le cordon à 5 mm de périphérie de la vitre sauf sur la partie verticale avant, où il devra être à 24 mm du bord, pour ce faire et avoir un bon guidage, poser une règle sur la vitre.

POSE

Présenter la vitre, la positionner à l'aide des cales (B), (C) et du repérage fait précédemment.

Appuyer sur la vitre jusqu'au contact des cales (A) et (D)

Mettre un plot de colle HOL-MELT en (E) pour maintenir la vitre en position définitive.

Contrôler l'étanchéité au bout de 30 minutes (dans le cas de fuite, procéder comme pour le pare-brise).

Procéder alors à la mise en place de l'enjoliveur en ayant préalablement dégraissé la zone de collage.

Retirer les cales (B), (C) et (D).

Laisser sécher l'adhésif joint pendant 4 heures en mono-composant et 1 heure en bi-composant.

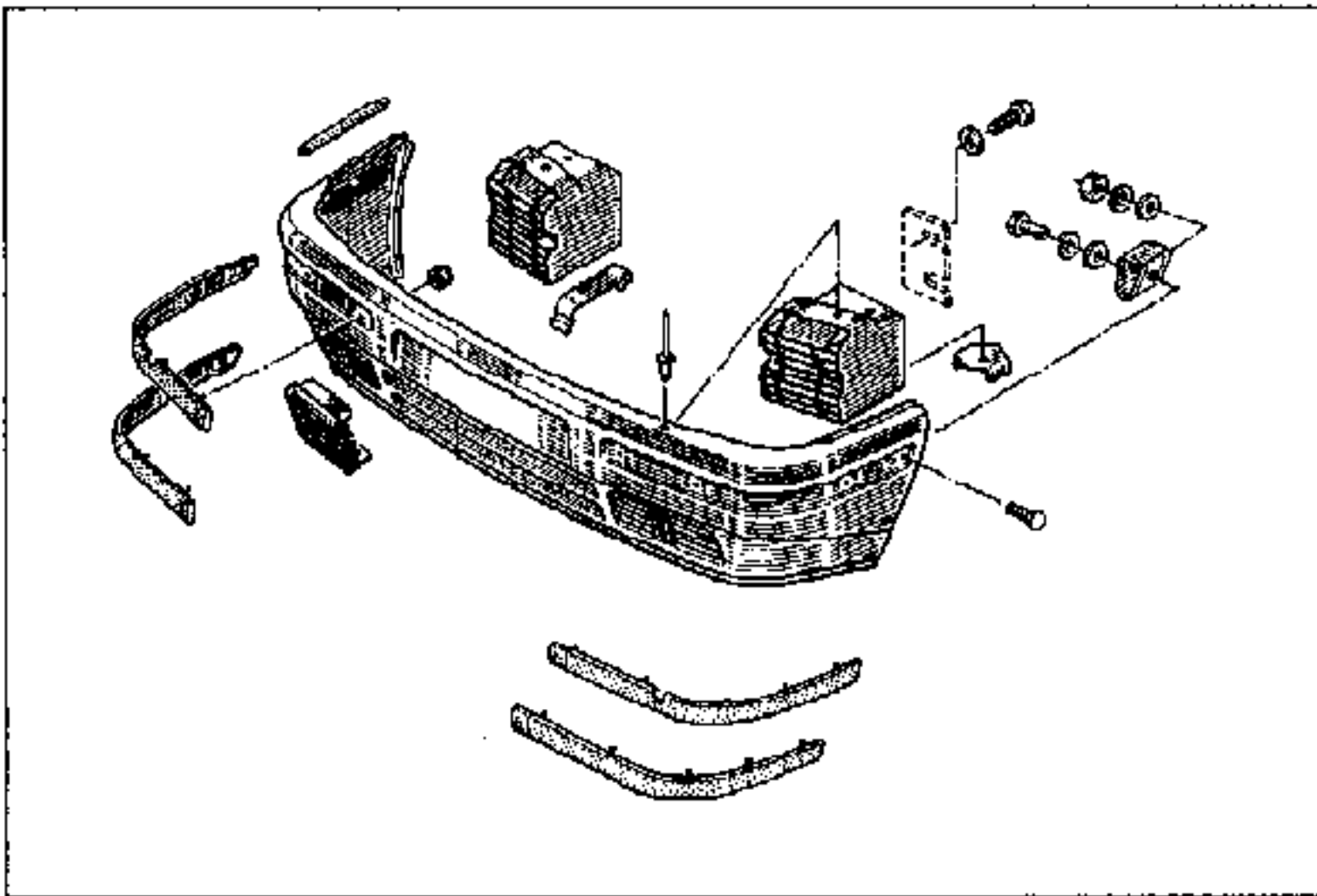

REPARATION

Le bouclier est composé de résine préimprégnée. De ce fait, seuls les fissures, trous et petites cassures pourront être réparés à l'aide de **RESINE EPOXY** et de **MASTIC POLYESTER**.

Fissures, trous et petites cassures seront réparés suivant les gammes de réparation plastique n° 1 - 2 - 3 (chapitre 40).

DEPOSE - REPOSE

Ouvrir le capot.

Déposer :

- sans le débrancher le boîtier porte-relais (1) sur le passage de roue droit (suivant version),
- le filtre à air (pour version Essence 4 cylindres),

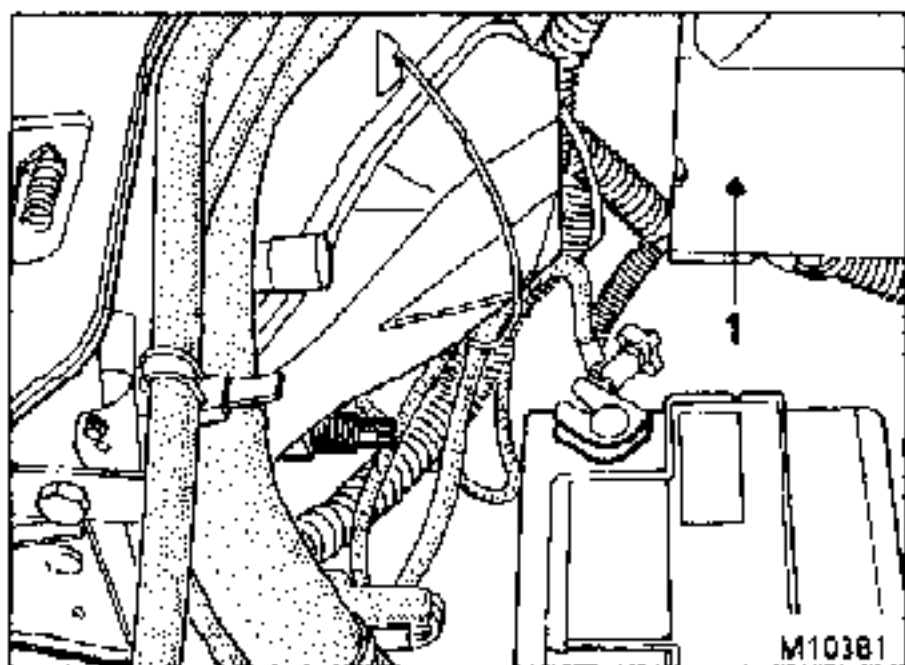

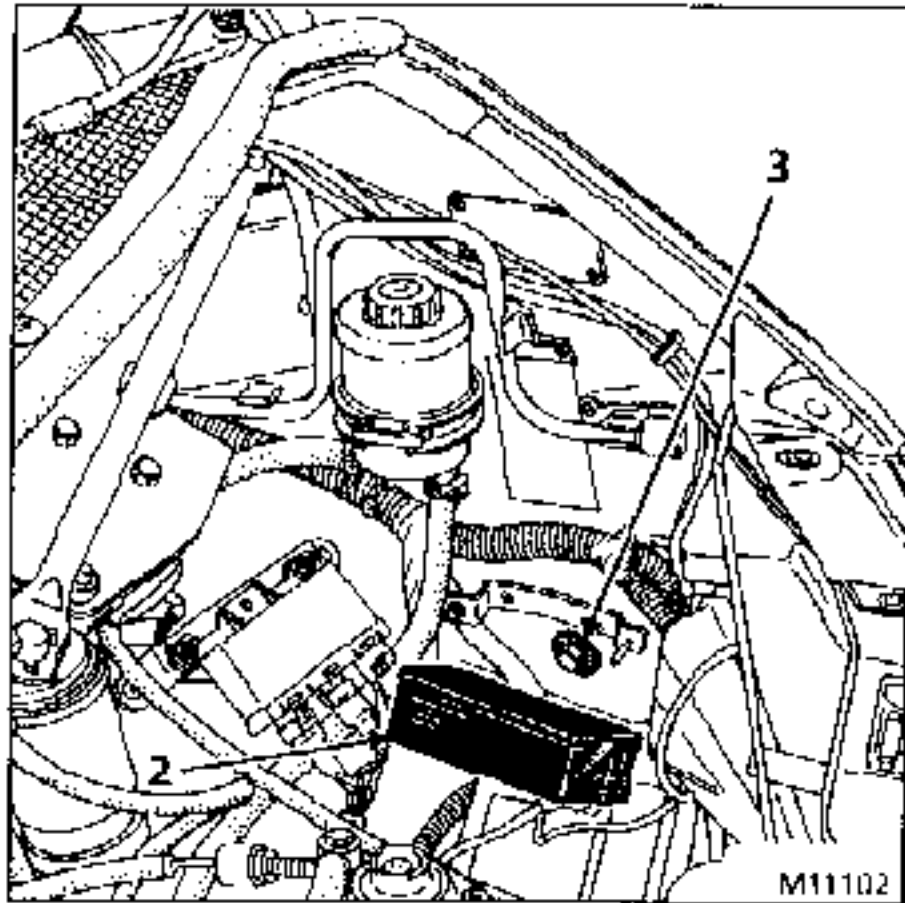

- sans le débrancher le boîtier porte-connecteur (2) sur le passage de roue gauche,

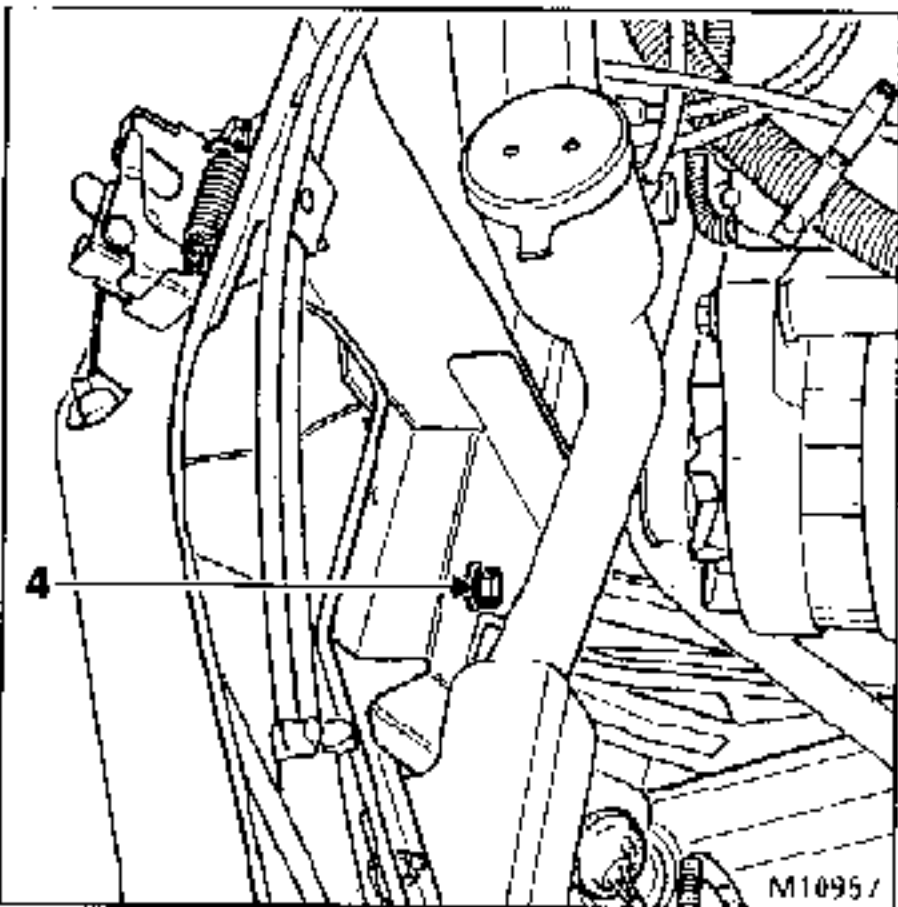

- les 2 vis arrière (3) situées derrière les boîtiers déposés précédemment,
- les 2 vis avant (4) situées sur les montants d'appui de phare.

Tirer le bouclier et débrancher les feux anti-brouillard (suivant version).

Repérer éventuellement le nombre de cales derrière les absorbeurs.

PARTICULARITES DE LA REPOSE

Réutiliser le calage d'origine derrière les absorbeurs.

Les vis arrière (3) doivent être remontées avec du frein-filet moyen.

REPLACEMENT

Absorbeurs

Ils sont fixés par 1 + 1 rivet sur le bouclier.

Protections de bouclier

Leur dépose nécessite la dépose du bouclier (écrous).

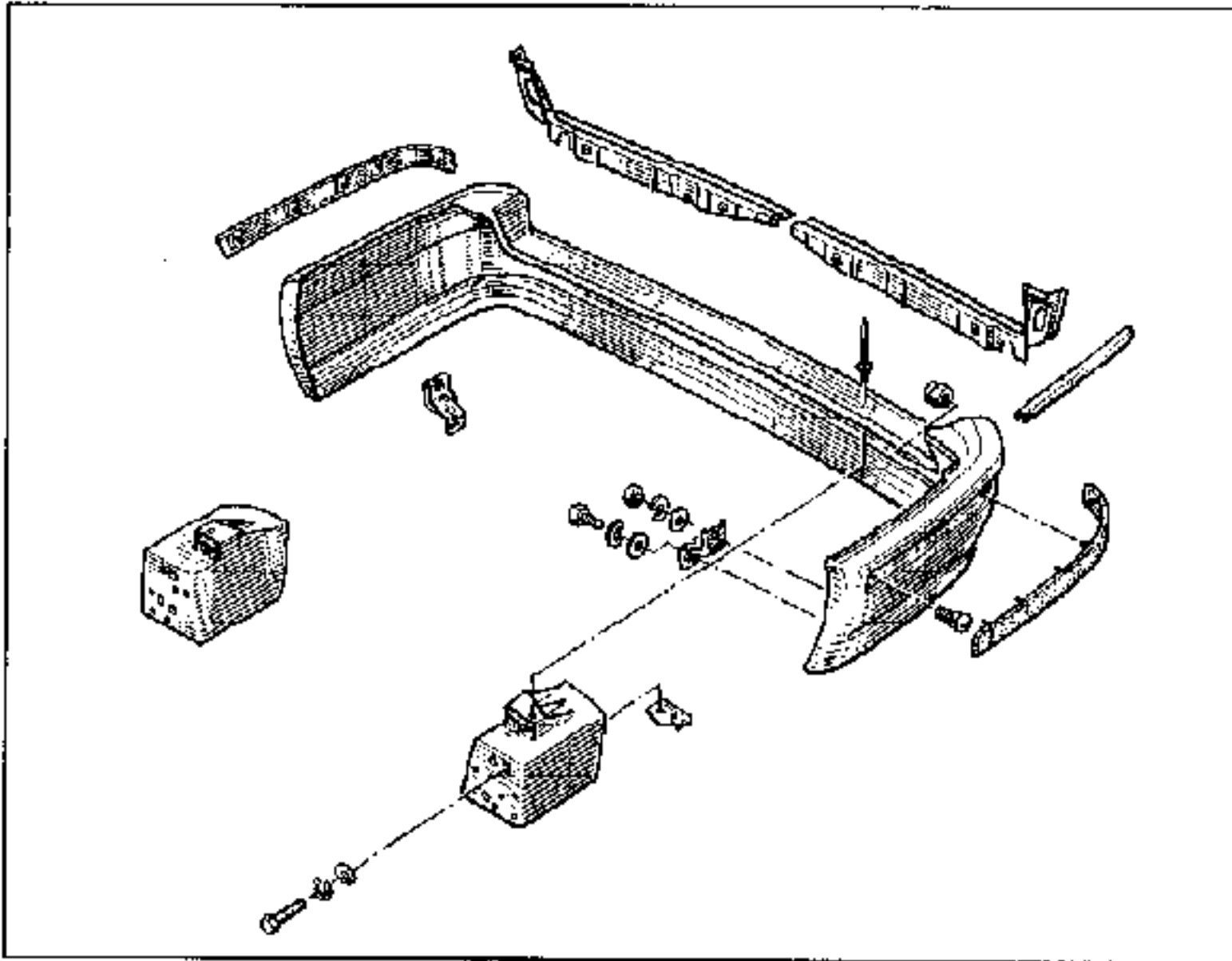

REPARATION

Le bouclier est composé de résine préimprégnée. De ce fait, seuls les fissures, trous et petites cassures pourront être réparés à l'aide de **RESINE EPOXY** et de **MASTIC POLYESTER**.

Fissures, trous et petites cassures seront réparés suivant les gammes de réparation n° 1 - 2 - 3 (chapitre 40).

DEPOSE - REPOSE

Ouvrir la porte de hayon.

- Déposer :
- les feux arrière,
 - les 1 + 1 rivets fixant le bouclier sur les absorbeurs (foret diamètre 5 mm),

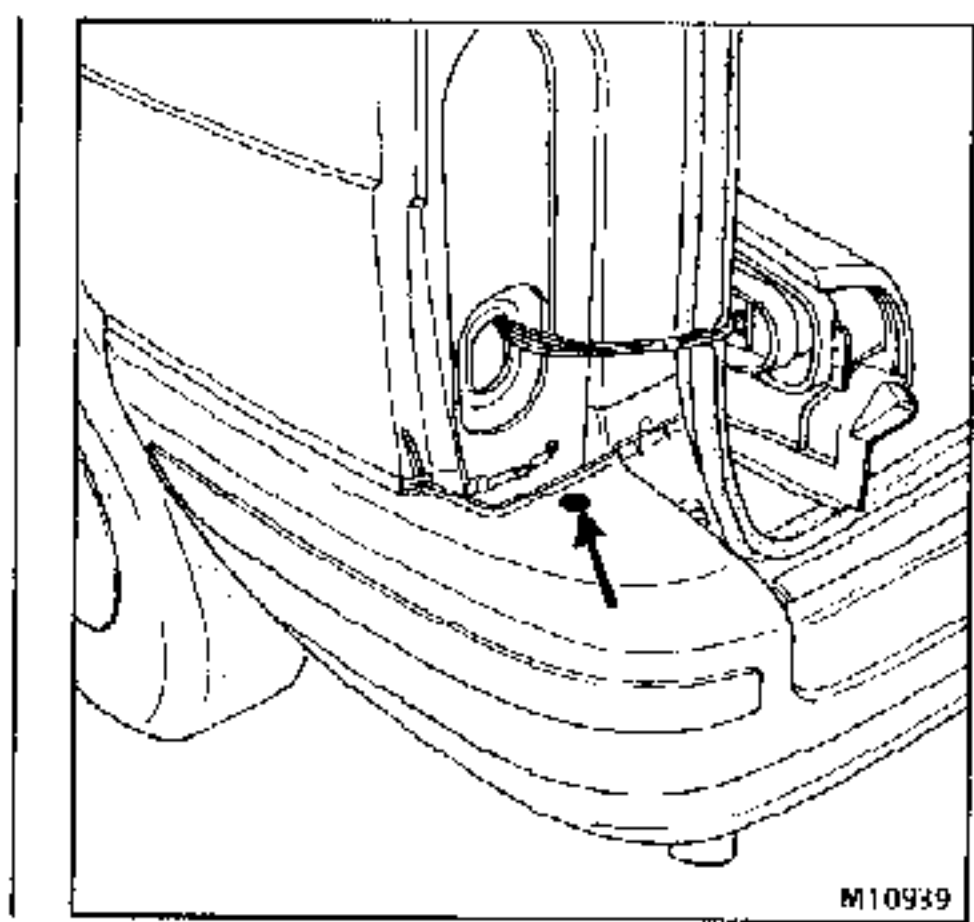



Réutiliser le calage d'origine derrière les absor-

Absorbeurs

Dépose - Repose :

Déposer :

- le partillon d'accès au coffre arrière (suivant version),
- les 2 vis de fixation arrière du coffre et le dégraffer.

Écarter le coffre à l'arrière pour sortir le boîtier d'habillage (collé sur la structure) ou déposer le coffre (suivant version).

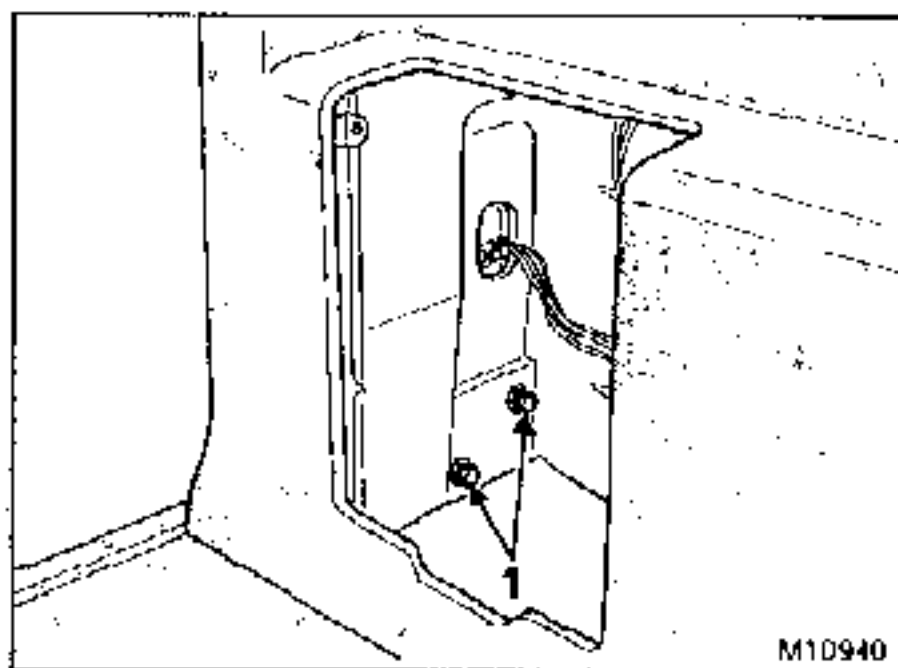

Déposer les 2 + 2 vis de fixation des absorbeurs (1).

Particularité de la Repose :

Réutiliser le calage d'origine derrière les absorbeurs.

Les vis (1) doivent être remontées avec du frein-filet moyen.

Protections de bouclier

Leur dépose nécessite la dépose du bouclier (4 écrous).

POSE DE LA GALERIE

Type option usine - charge maximale 80 kg

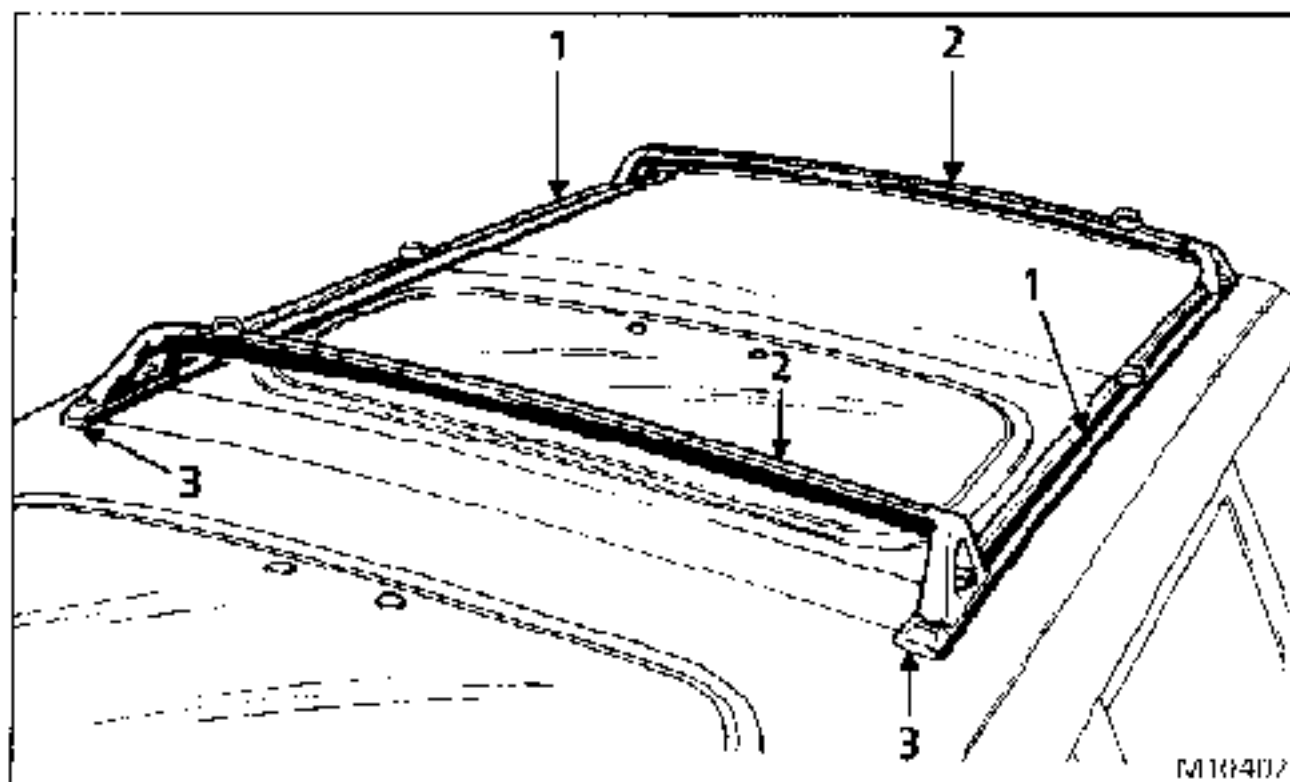

POSE

Déposer les vis d'origine obstruant les points de fixation.

Fixer les rails longitudinaux (1) sur le pavillon à l'aide des vis d'origine après avoir enduit la partie filetée de **BUTIL** liquide pour assurer une bonne étanchéité.

S'assurer de la présence de deux écrous prisonniers munis de frein dans chaque rail.

Glisser les ensembles (2) barres transversales et pieds dans les rails.

Clipser les embouts de finition (3) à chaque extrémité des rails.

Positionner les barres et les points d'arrimage selon le volume des bagages.

DEPOSE DU MIROIR (rétroviseur en place)

Rétroviseur électrique ou manuel

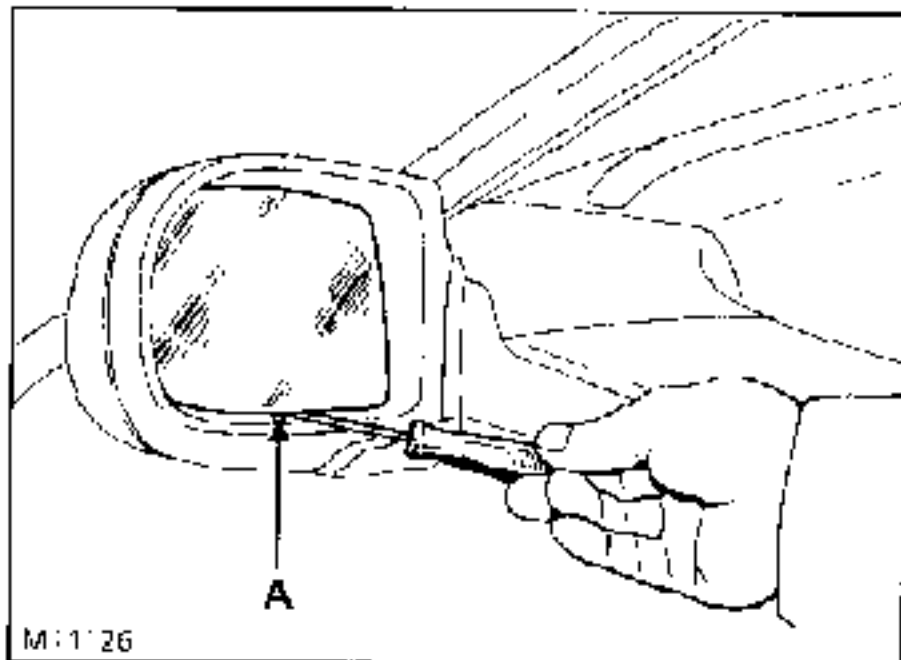

Déclipser le miroir en décrochant le ressort (A) à l'aide d'un tournevis plat.

REPOSE

Remettre le ressort en place avant la repose du miroir.

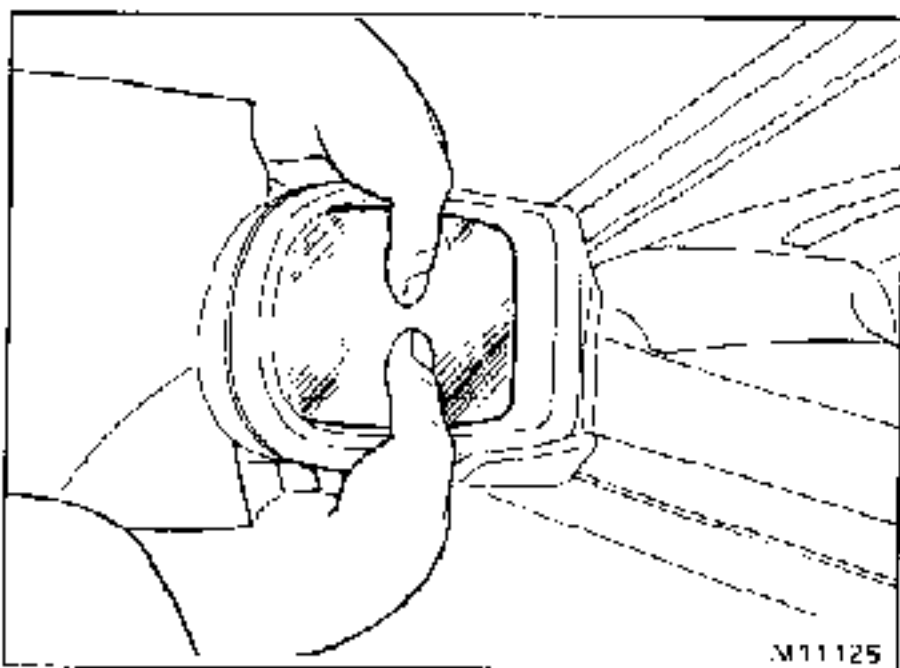

Effectuer une pression pour clipser le miroir.

DEPOSE DU RETROVISEUR

Débrancher la batterie.

Déposer les crosses (A) de planche de bord, dévisser la vis (1) de chaque côté puis les tirer horizontalement vers l'arrière du véhicule.

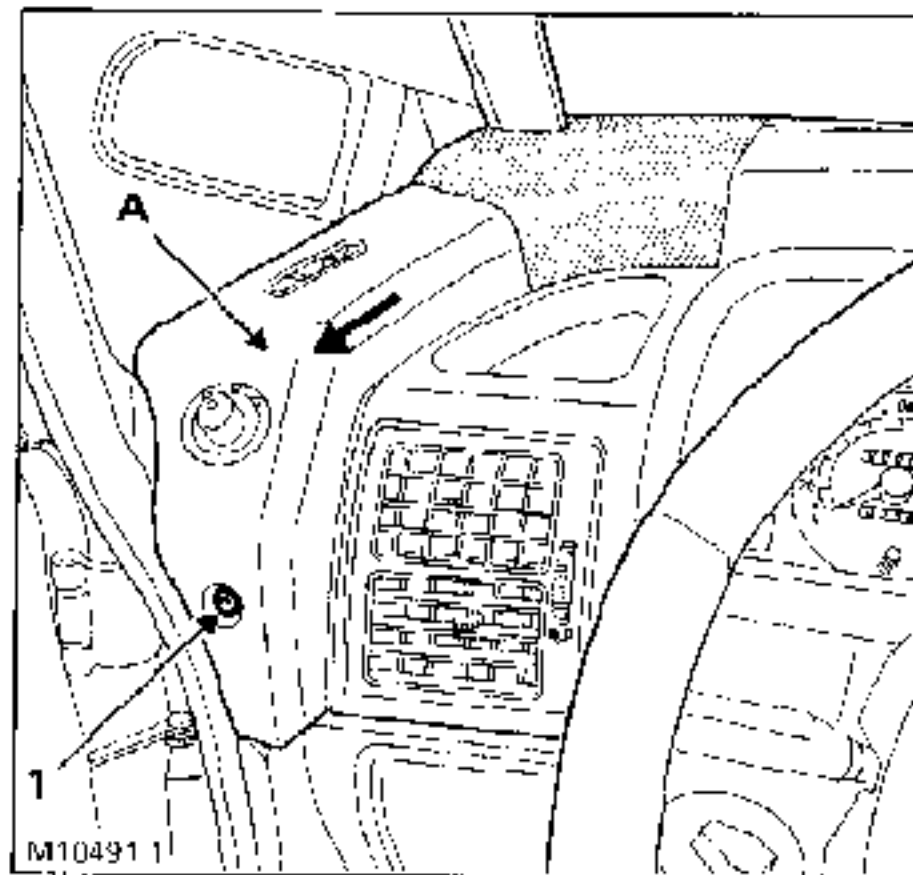

Déclipser les embouts d'aérateurs latéraux.

Débrancher le connecteur de la commande du rétroviseur électrique ou dévisser le corps (sous le soufflet) de la commande du rétroviseur mécanique.

Déclipser les grilles des haut-parleurs avant.

Déposer les haut-parleurs (si équipé).

Dévisser la vis (2).

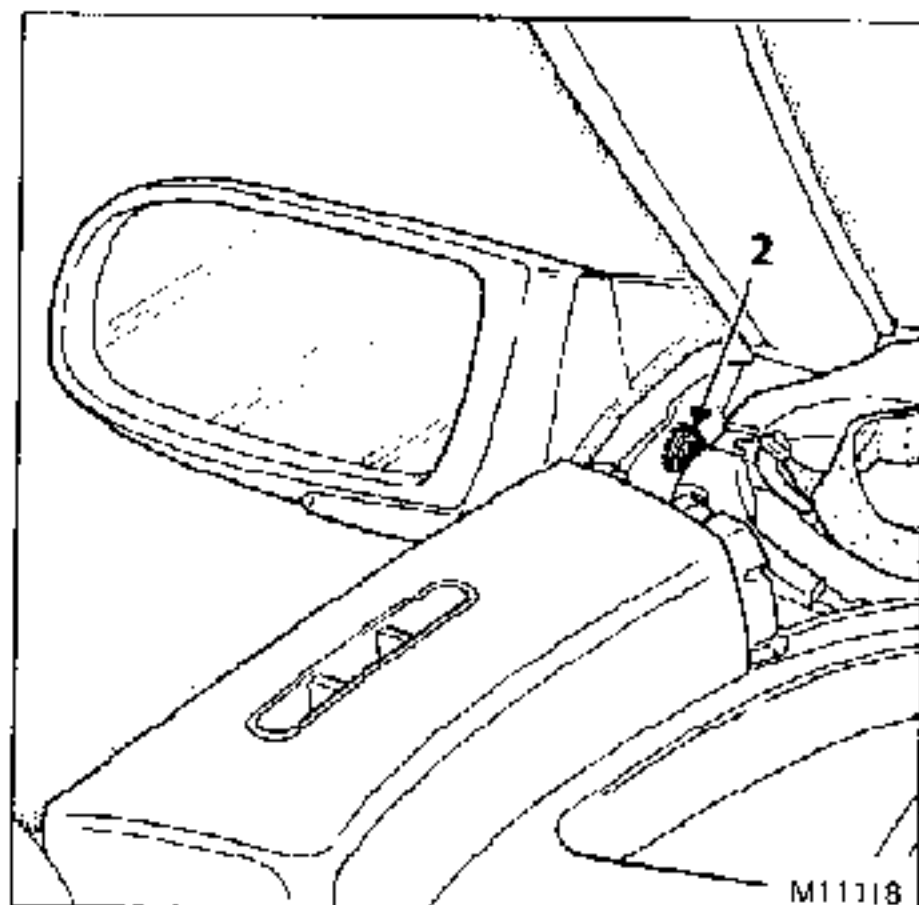

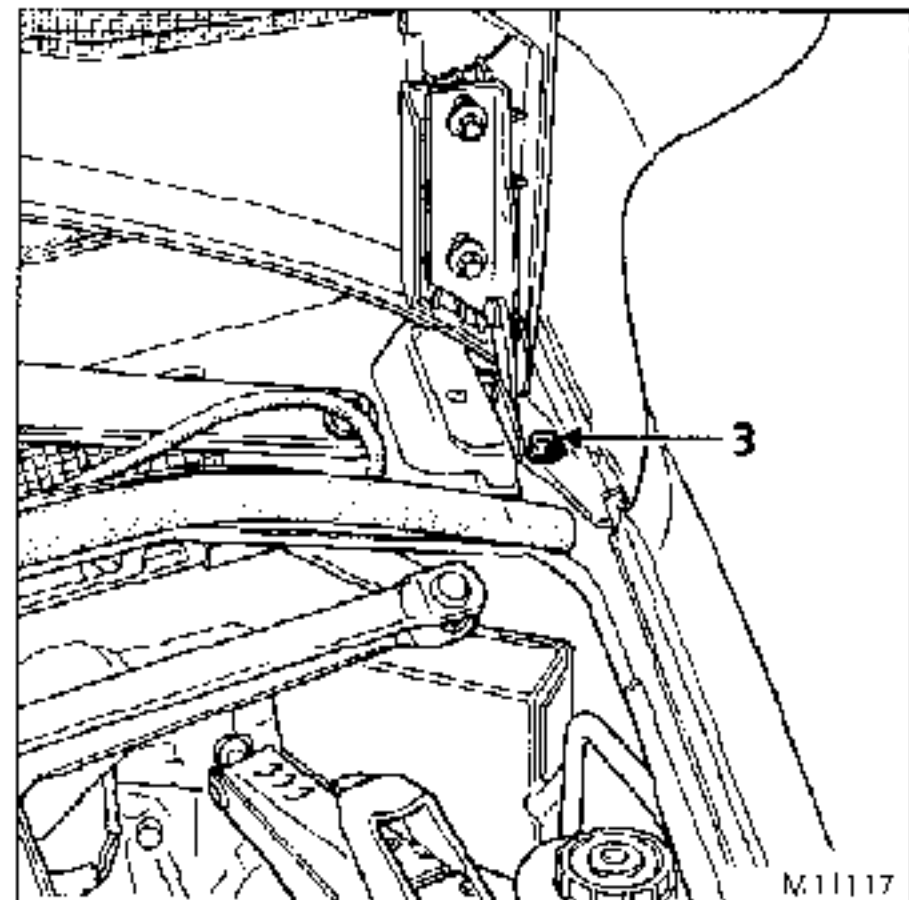

Côté compartiment moteur :

Dévisser le boulon (3).

DESHABILLAGE RETROVISEUR MANUEL

Déposer :

- le rétroviseur du véhicule,
- le miroir.

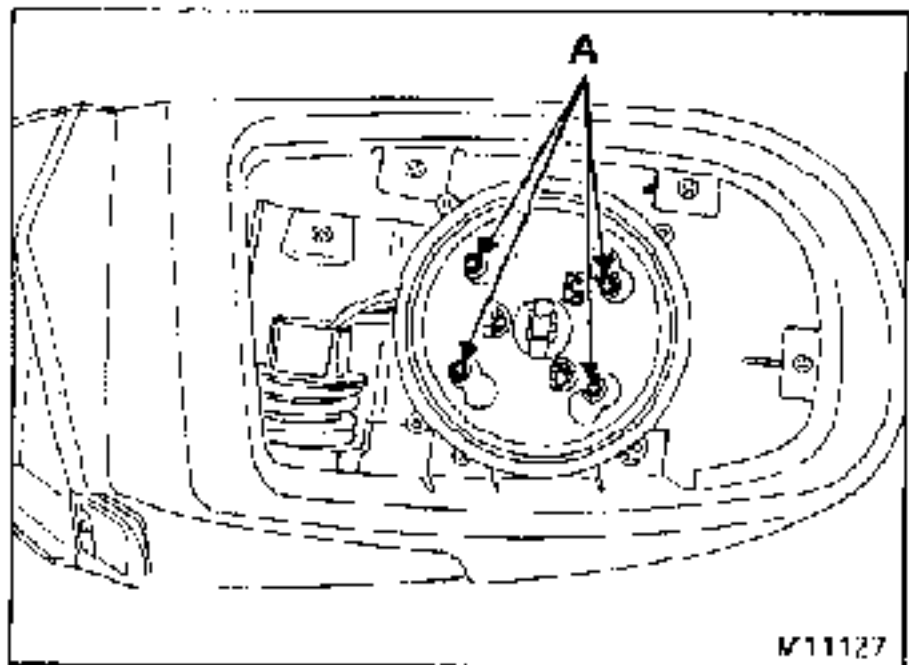

Dévisser les 4 vis (A) de fixation du mécanisme.

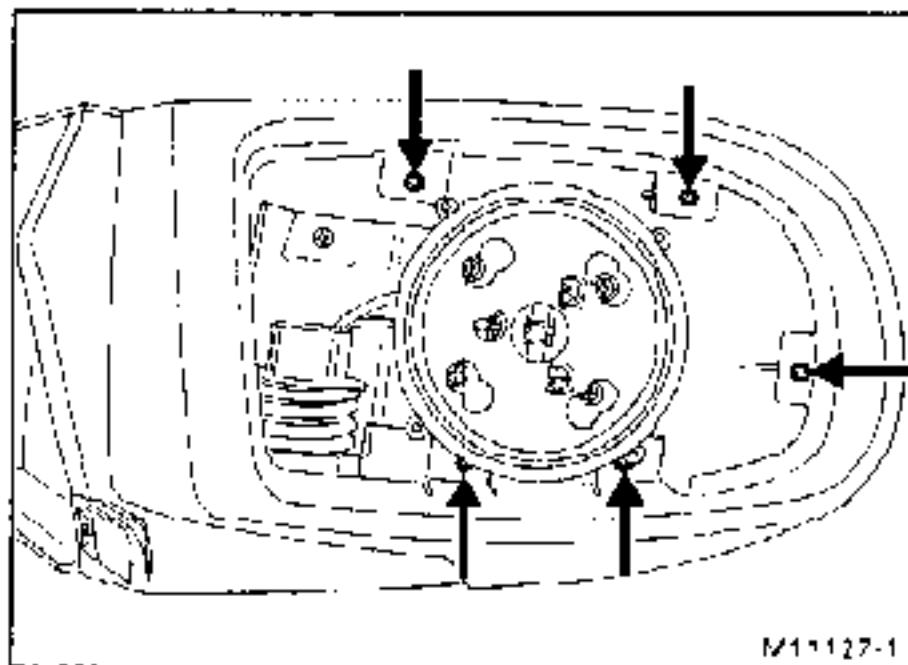

- les 4 vis de fixation de la face arrière.

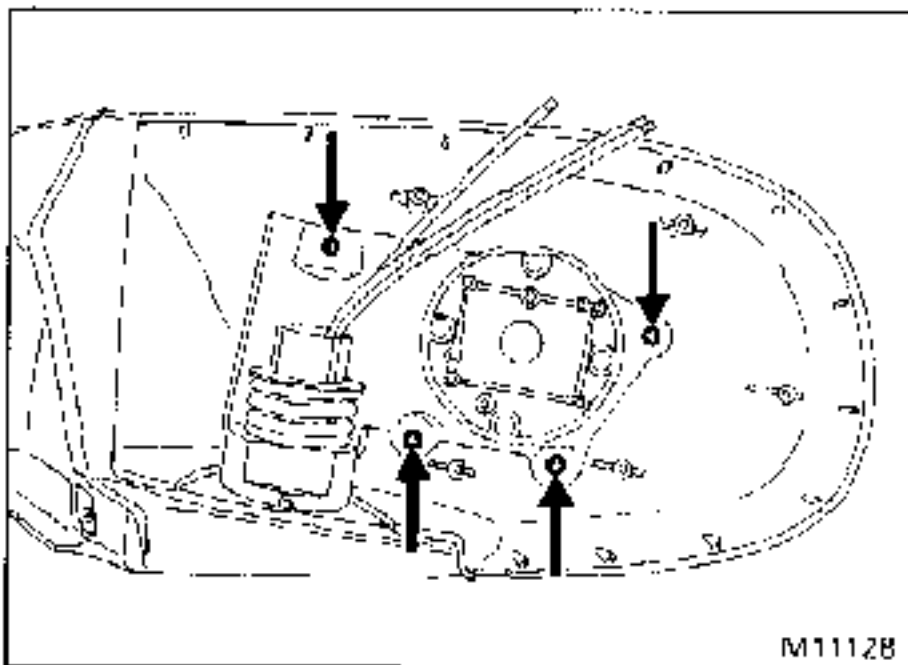

DEPOSE DE LA CARCASSE FIXE

Déposer :

- les 7 vis de fixation de la carcasse fixe,

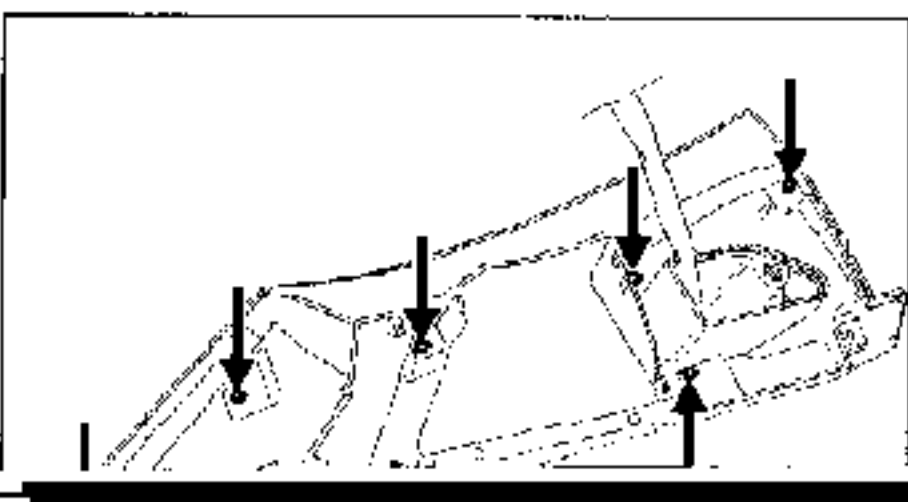

REPOSE

Lors de la repose des câbles FAIRE ATTENTION au repérage des câbles (voir dessin)

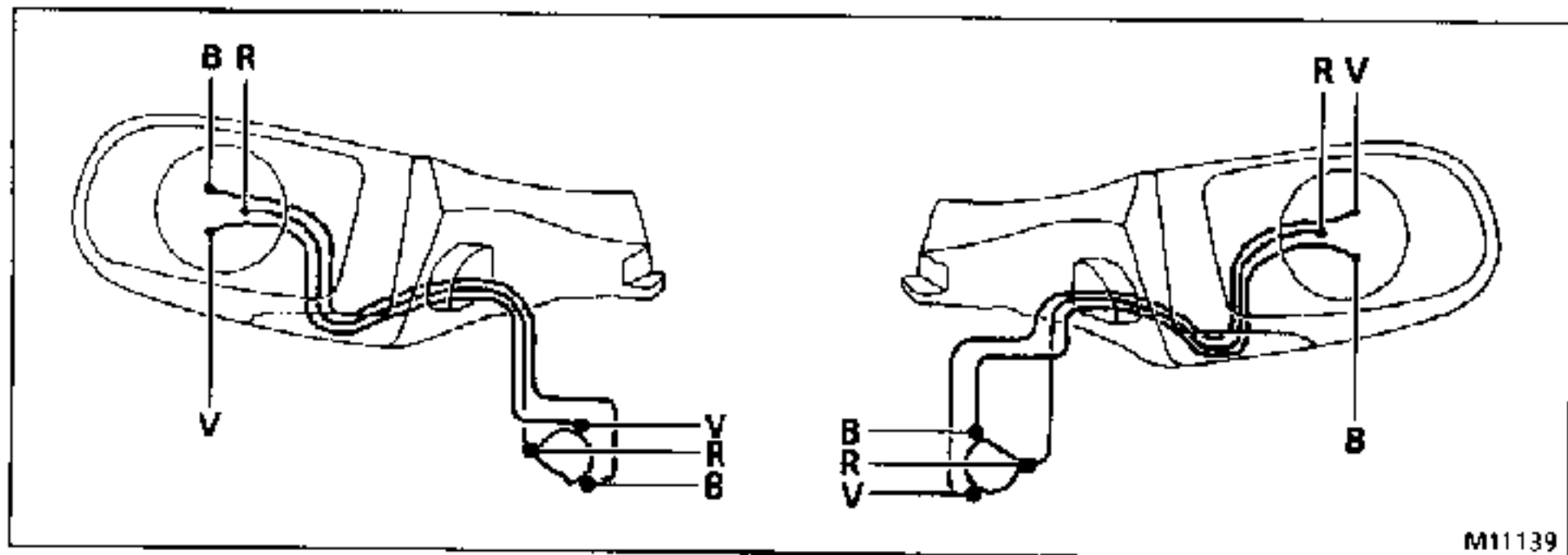

M11139

B = Blanc
V = Vert
R = Rouge

DESHABILLAGE RETROVISEUR ELECTRIQUE

Dépose du mécanisme.

Déposer :

- le rétroviseur du véhicule,

- le miroir.

Dévisser les 3 vis de fixation.

Débrancher le connecteur.

Déposer la carcasse en appliquant la même gamme que pour le rétroviseur manuel.

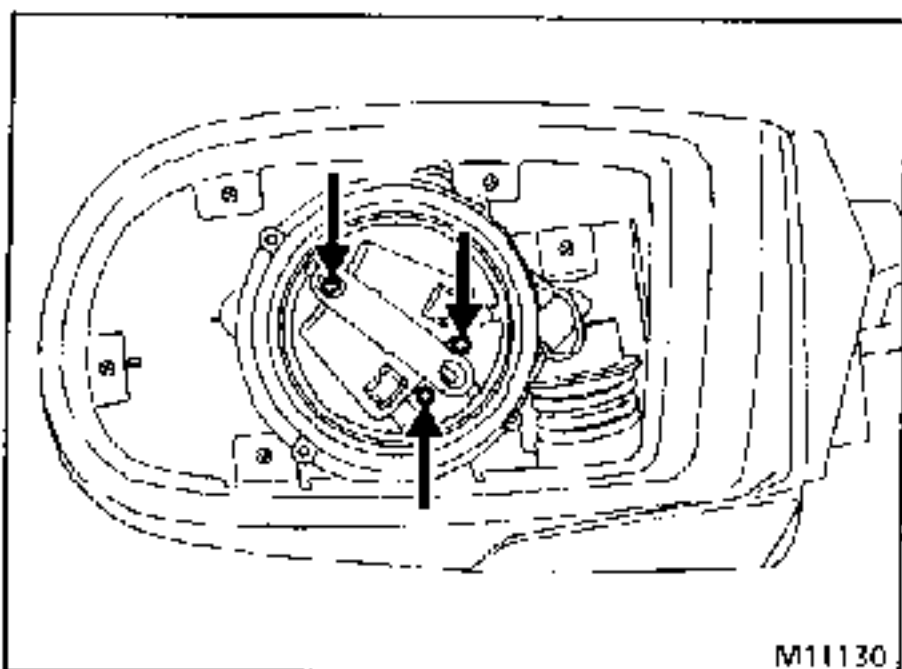

M11130

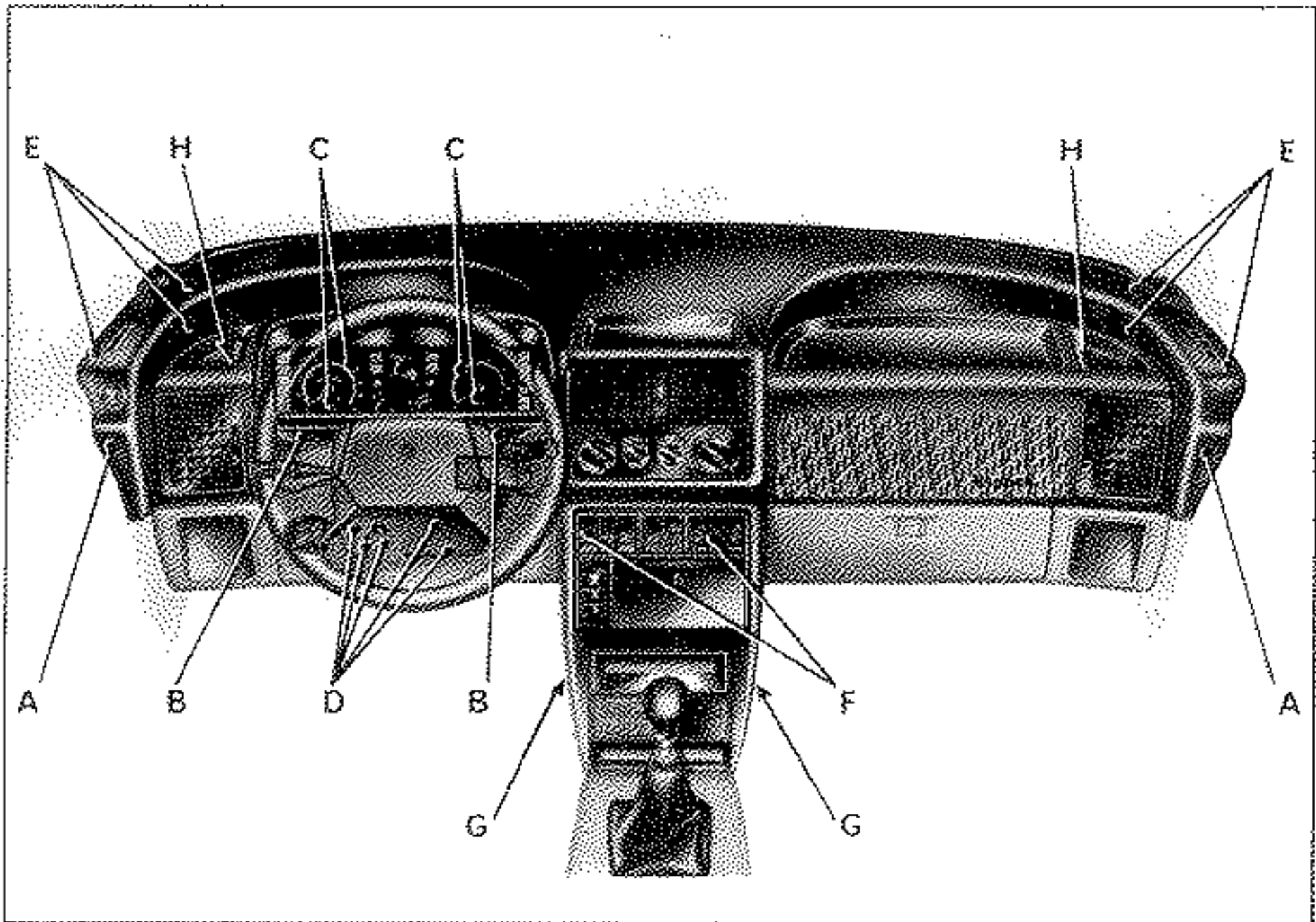

DEPOSE (RESUME DE LA GAMME)

Pour effectuer la dépose de la planche de bord, il est nécessaire d'exécuter plusieurs opérations de dépose de sous-ensemble avant d'accéder aux vis de fixation de la planche de bord sur le châssis.

Débrancher la batterie.

Déposer :

- le volant,
- les deux crosses de planche de bord (2x1 vis (A)),
- les deux grilles de haut-parleurs,
- l'enveloppe de combiné (2 vis (B)),
- le combiné,
- le support de combiné (4 vis (C)),
- la demi-coquille sous volant (5 vis (D)),
- la demi-coquille sur volant,
- la partie supérieure de planche de bord (2x3 vis (F))

Débrancher les connecteurs :

- des interrupteurs de console,
- du capteur longitudinal (version ABS 4x4).

Déposer :

- la platine de servitudes,
- la platine support relais (2 vis),
- les vis de fixation arrière de console (2 vis (F)),
- les vis de fixation latérale de console (2x1 vis (G)),
- les boulons de fixation de la partie inférieure de la planche de bord sur la traverse (2x3 vis (H)),
- la partie inférieure de planche de bord.

DEPOSE

Débrancher la batterie.

Déposer :

- le volant.
- les crosses de planche de bord.

Dévisser la vis (1) de chaque côté puis tirer horizontalement chaque crose vers l'arrière du véhicule, déclipser les embouts d'aérateurs latéraux.

Débrancher le connecteur de la commande du rétroviseur électrique ou dévisser le corps (sous le soufflet) de la commande du rétroviseur mécanique

Soulever le combiné pour dégager les 3 clips, puis tirer le vers l'intérieur du véhicule.

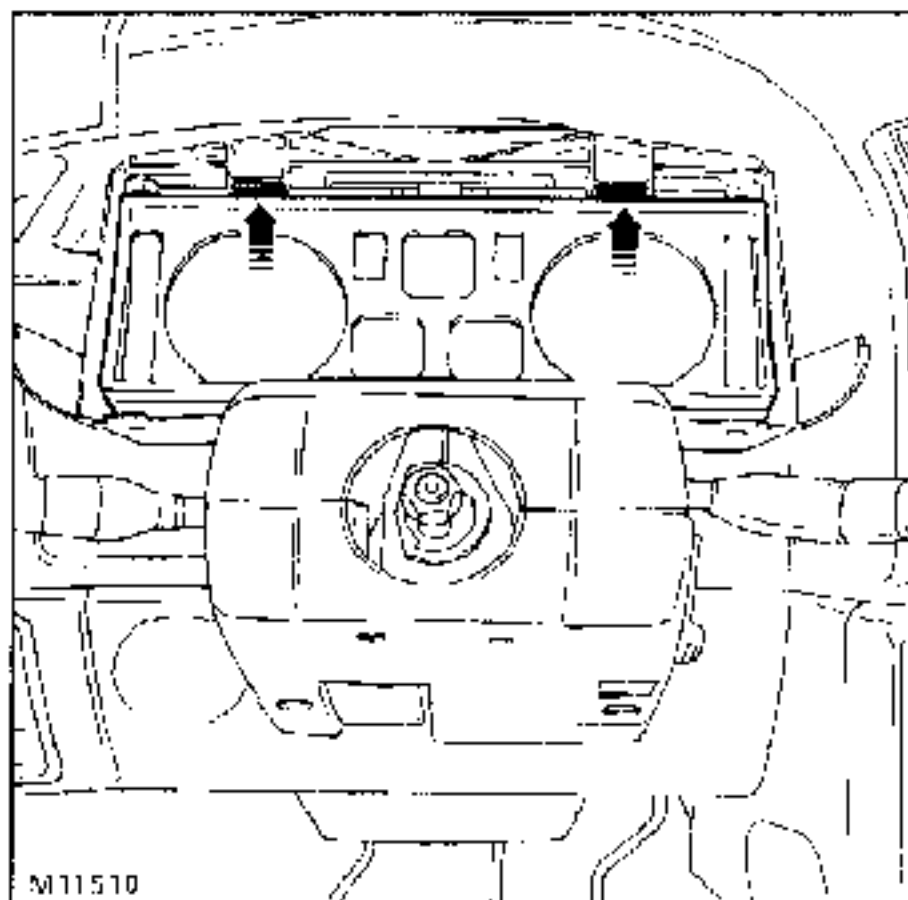

M11510

Déposer le support de combiné.

Dévisser les 4 vis (3)

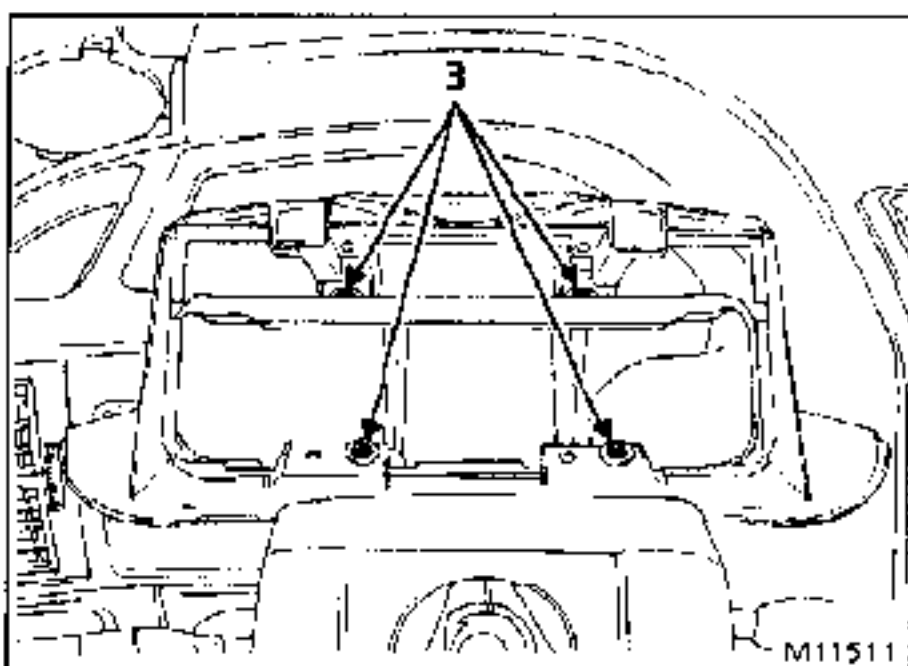

M11511

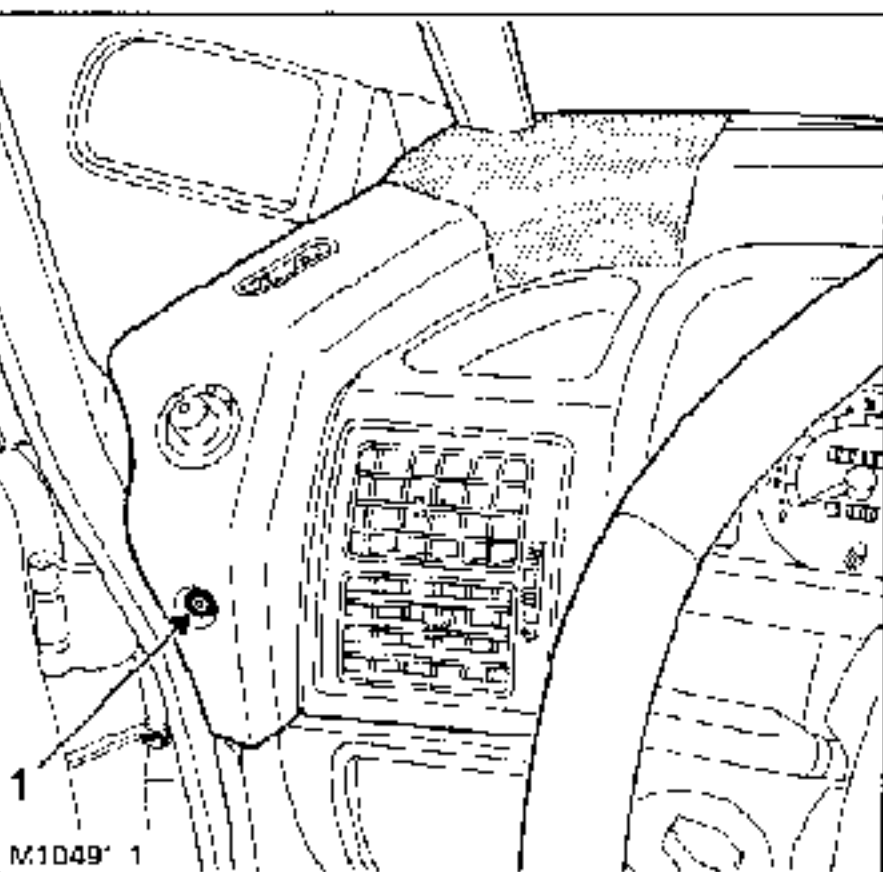

M1049' 1

Déclipser les grilles de haut-parleurs avant.

Déposer :

- les haut-parleurs (si équipé),
- l'enveloppe du combiné (2 vis),
- le combiné, pour cela débrancher :
 - le câble de compteur,
 - les connecteurs du combiné,
 - le tuyau de pression de turbo (suivant version).

Déposer la demi-coquille sous volant.

Dévisser les 5 vis (1), desserrer légèrement la vis de fixation du satellite radio (suivant version).

Débrancher le rhéostat d'éclairage.

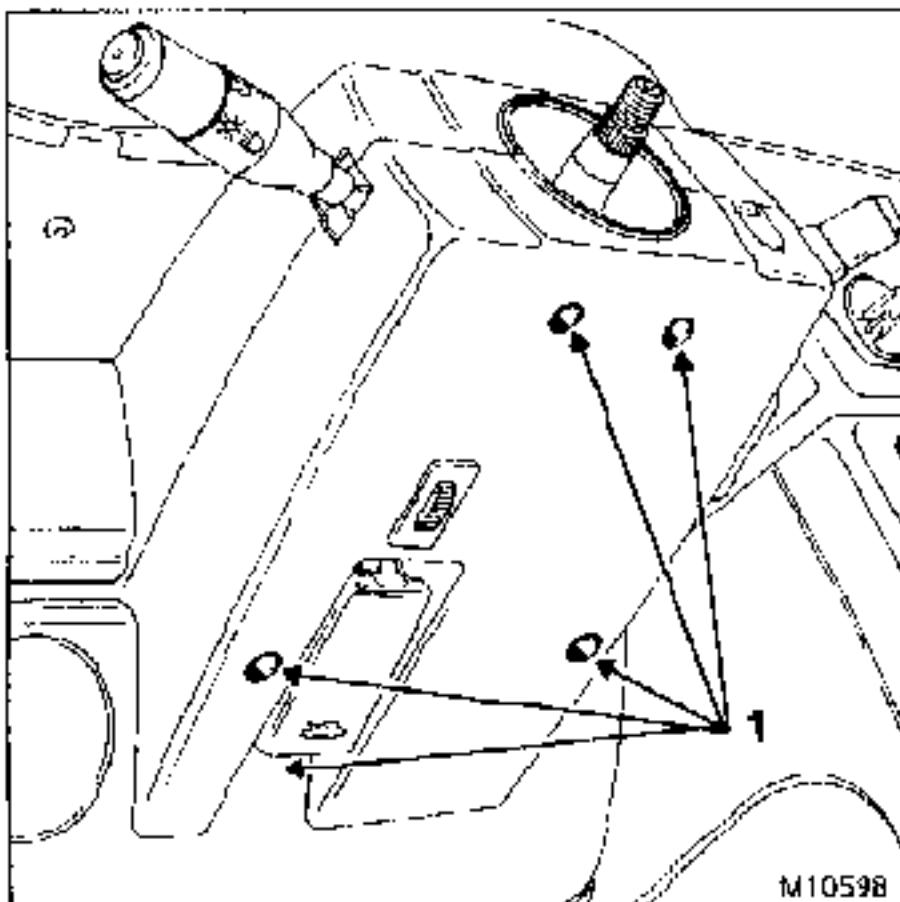

- Déposer
- la demi-coquille sur volant,
 - la partie supérieure de la planche de bord.

Dévisser de chaque côté les 3 vis (5).

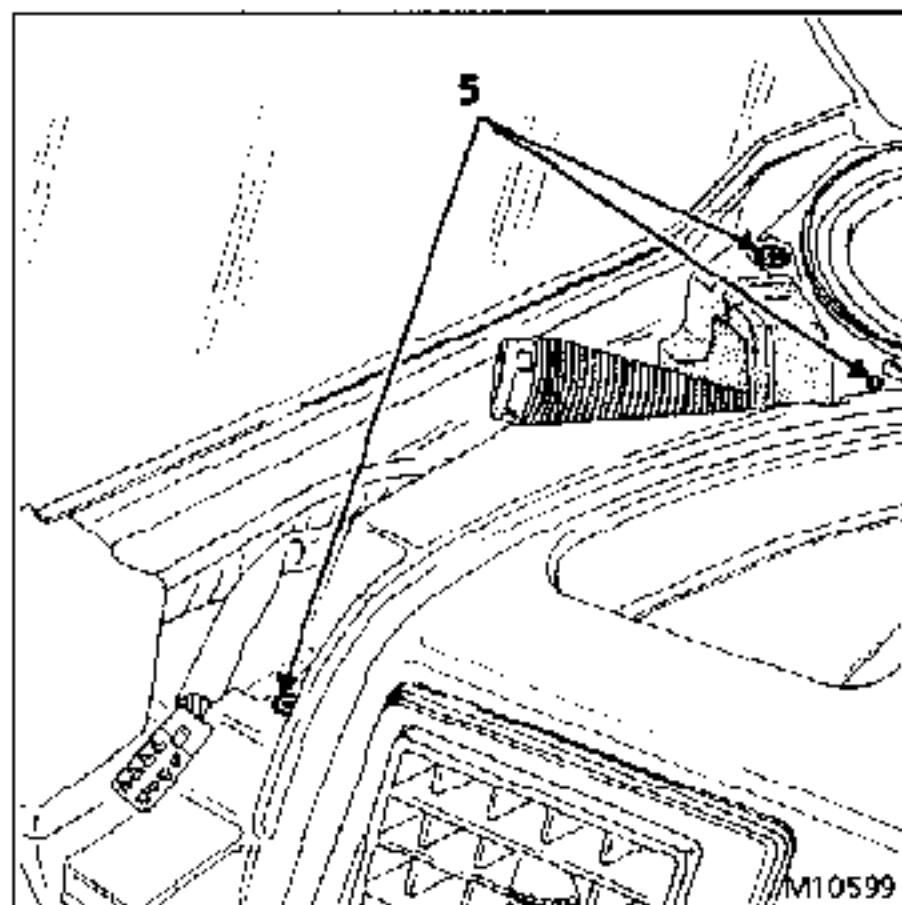

Soulever la partie supérieure de planche de bord puis déclipser le tableau de commande du chauffage en poussant sur sa façade.

Tirer la partie supérieure de planche de bord vers l'intérieur du véhicule.

DEPOSE (PARTIE INFERIEURE DEPOSEE)

Déposer la radio (si équipée).

Débrancher les connecteurs :

- des interrupteurs de console,
- du capteur longitudinal (ABS 4x4).

Dévisser :

- les 2 vis (1) de fixation arrière de console,

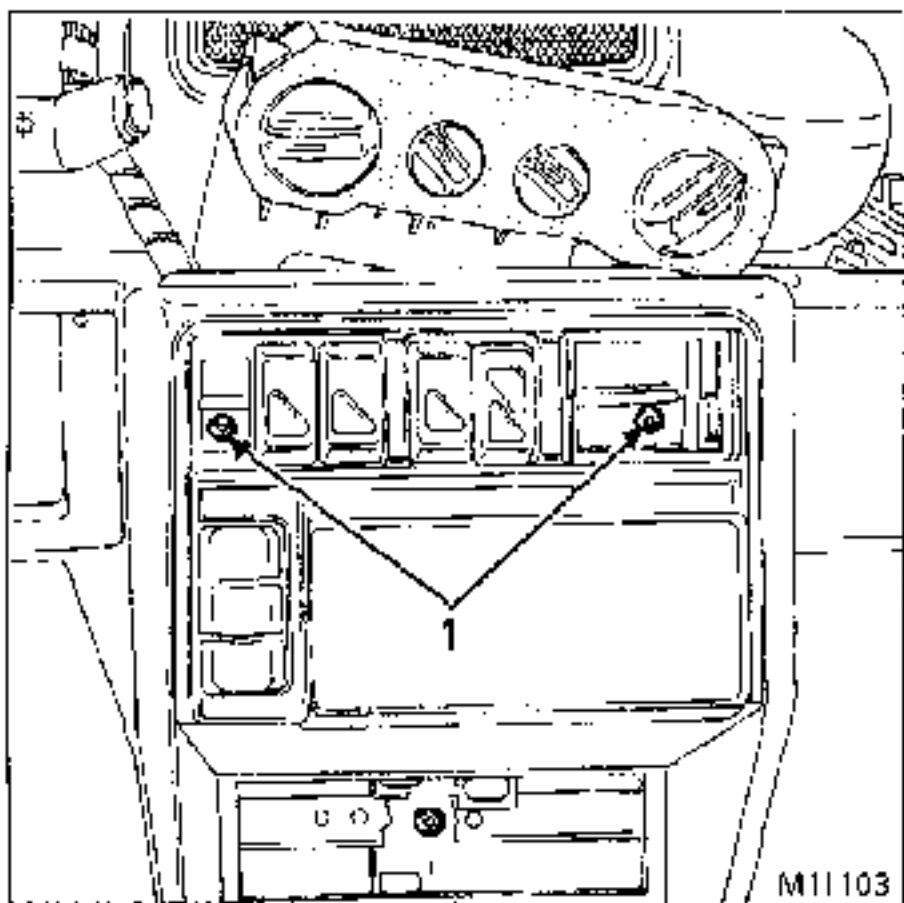

- de chaque côté la vis (2) de fixation latérale de console.

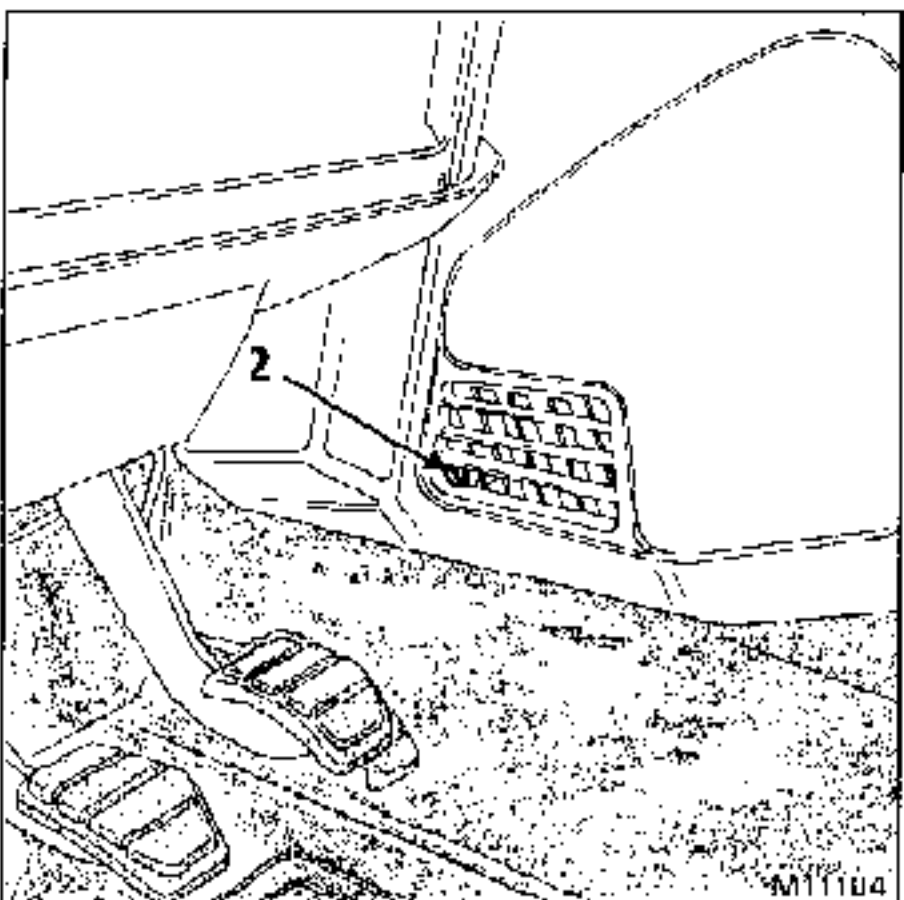

Déposer la platine de servitude en appuyant sur les languettes (3).

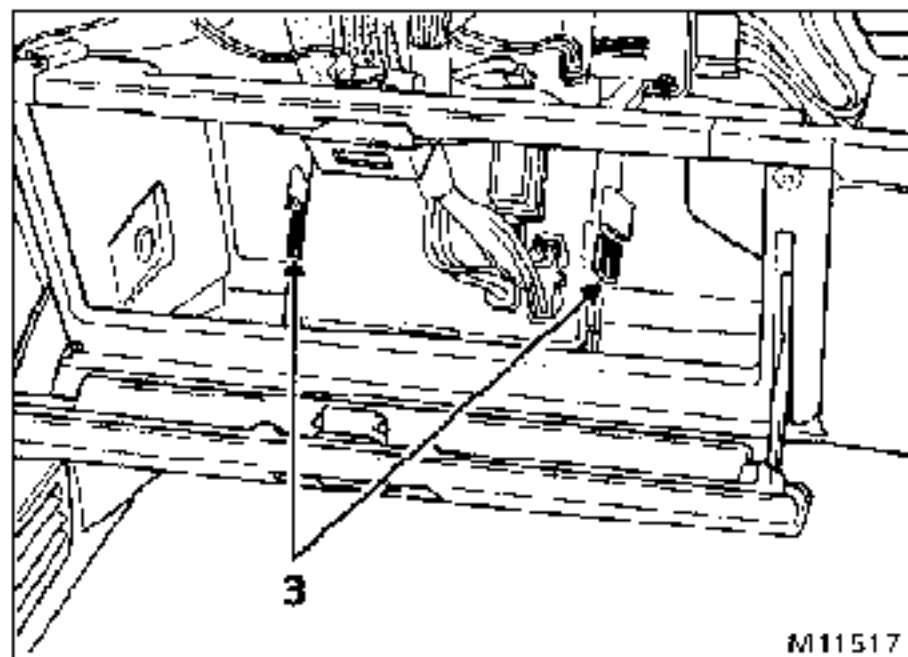

Désolidariser la platine support relais de la partie inférieure de la planche de bord en dévissant les 2 vis (4) et en dégageant le pion (5).

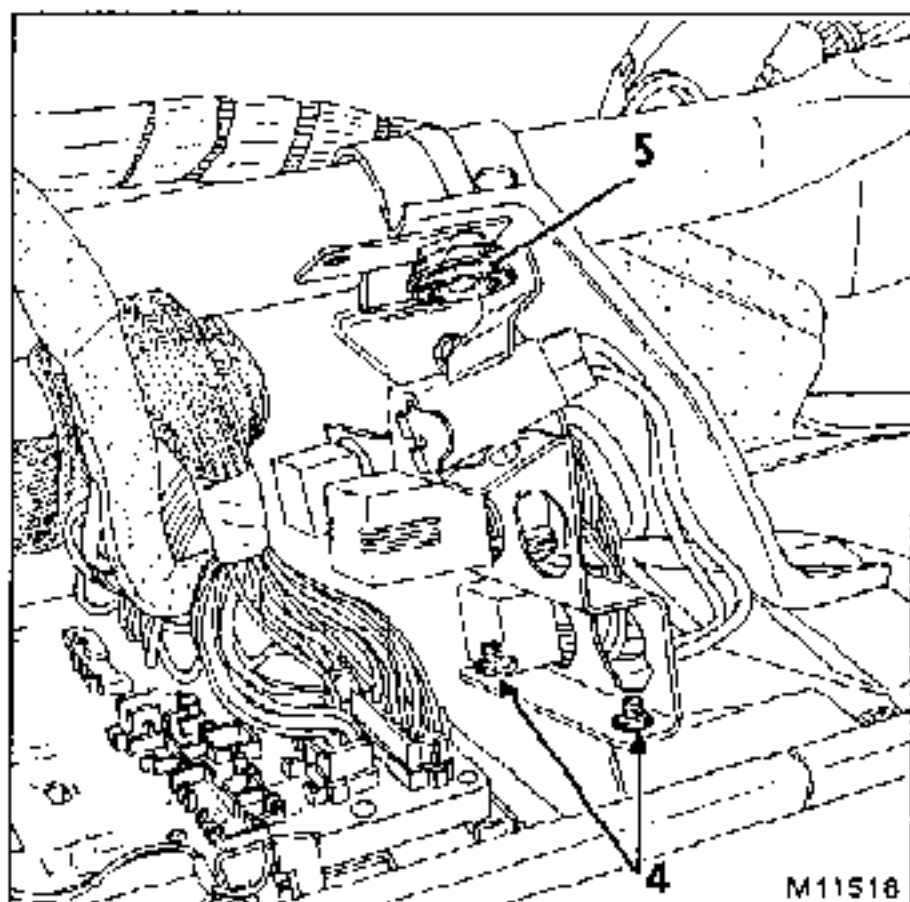

Dévisser de chaque côté les 3 boulons (6) de fixation de la planche de bord sur la traverse, puis tirer délicatement la partie inférieure de planche de bord vers l'intérieur du véhicule.

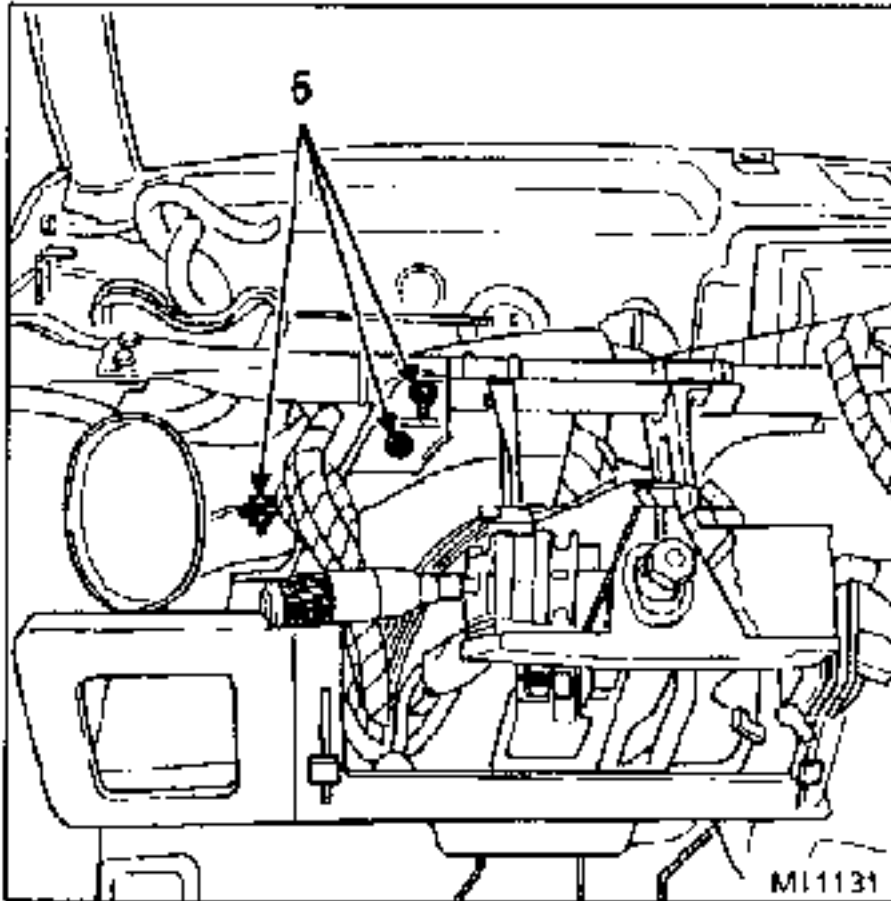

La repose de la planche de bord ne présente pas de particularités. Procéder en sens inverse de la dépose.

REPLACEMENT**Console de partie supérieure**

Déposer la partie supérieure comme décrit précédemment, puis dévisser les 4 vis (1).

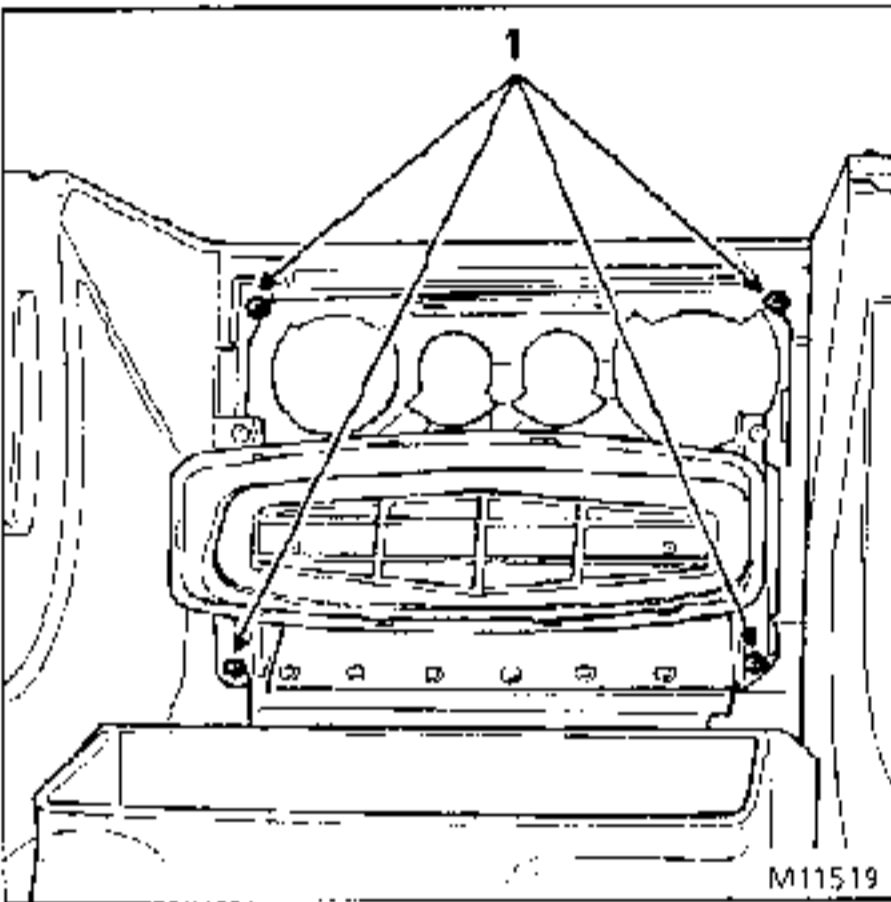
**Console de partie inférieure**

Déposer la planche de bord, puis dévisser les 6 vis (2).

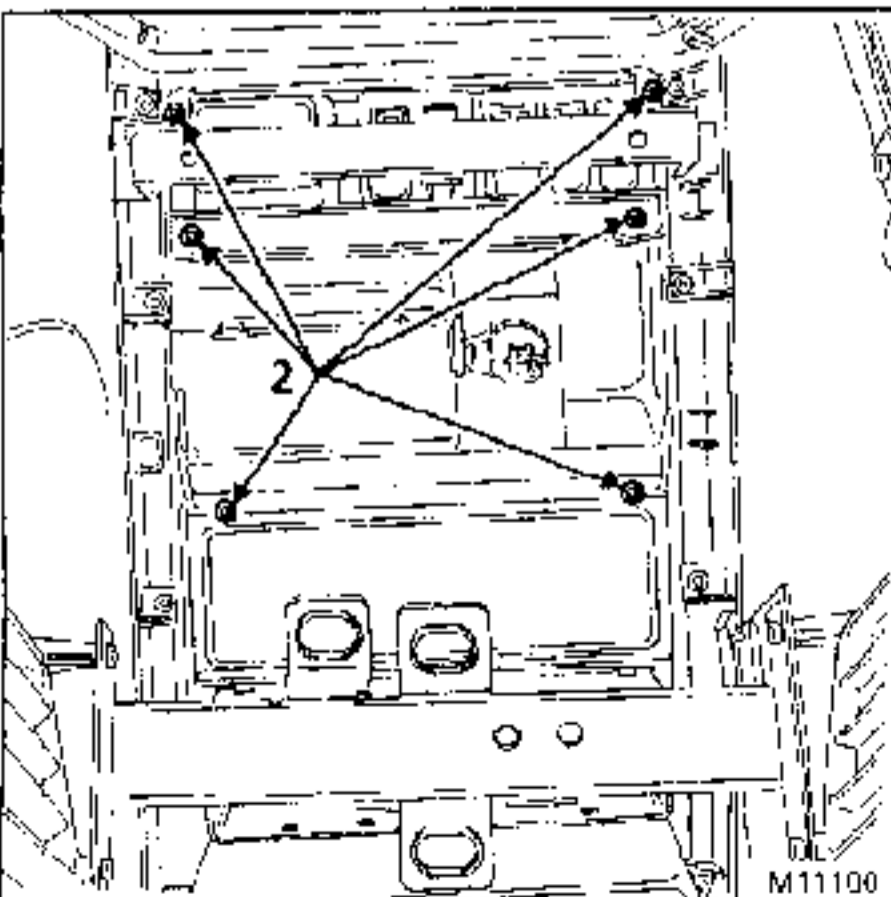
**Bandeaux latéraux de planche de bord**

Déposer les agrafes de maintien du bandeau à remplacer.

A la repose, coller le ruban adhésif, livré dans le kit, sur la console au niveau de l'accostage du bandeau.

Fixer le bandeau à l'aide des 3 vis (3) et des 3 agrafes (4).

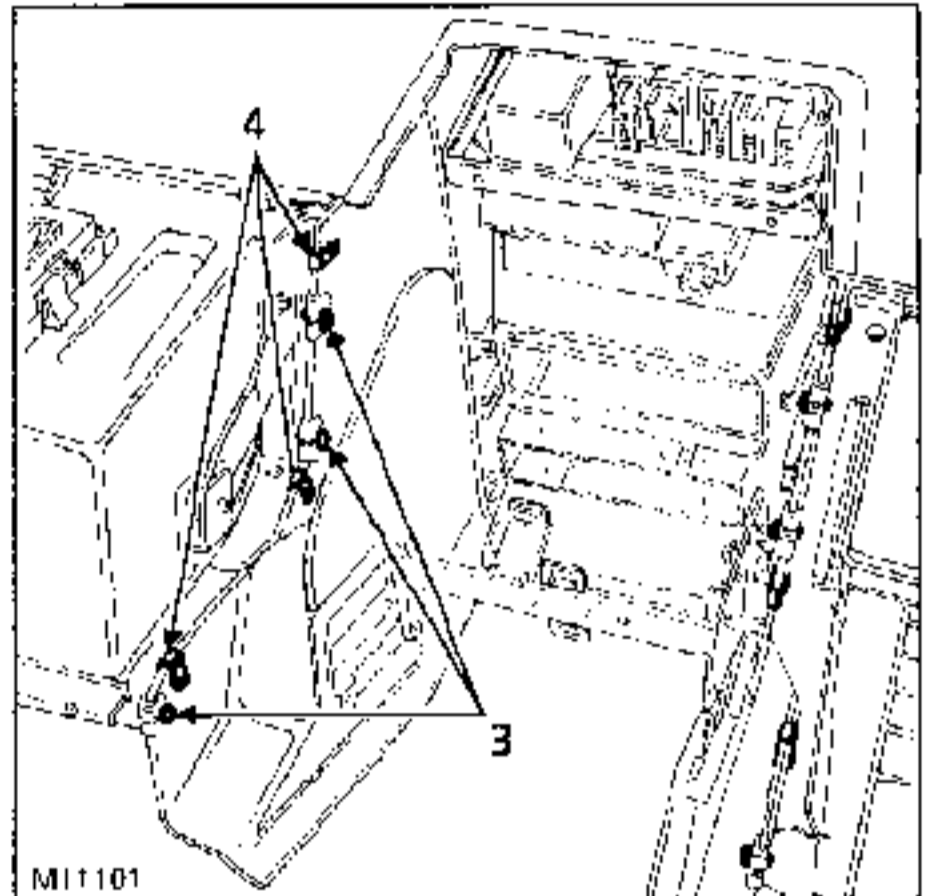

COUPLES DE SERRAGE (en daN.m)		
Vis de fixation de ceinture de sécurité	3 à 4	
Vis de fixation de renvoi de réglage	3 à 4	

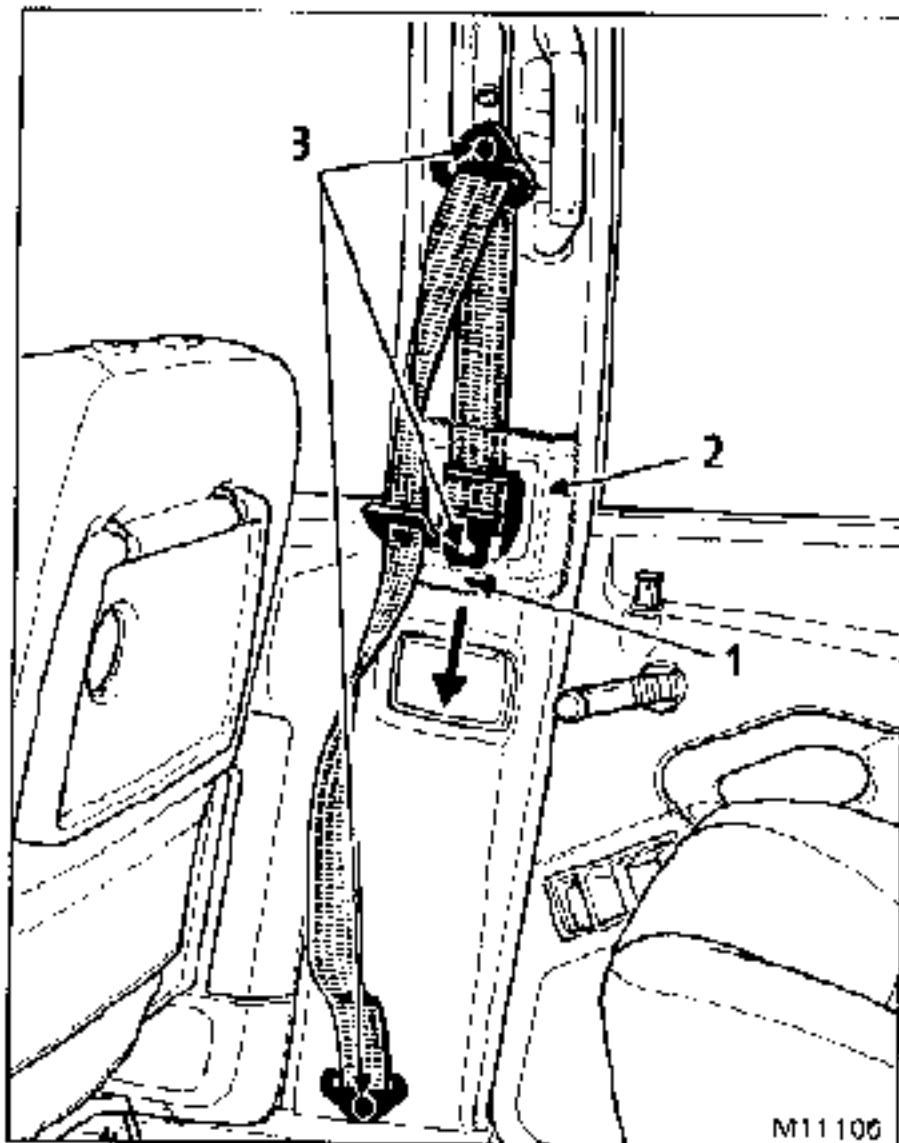

Dépose de la boucle sur le siège

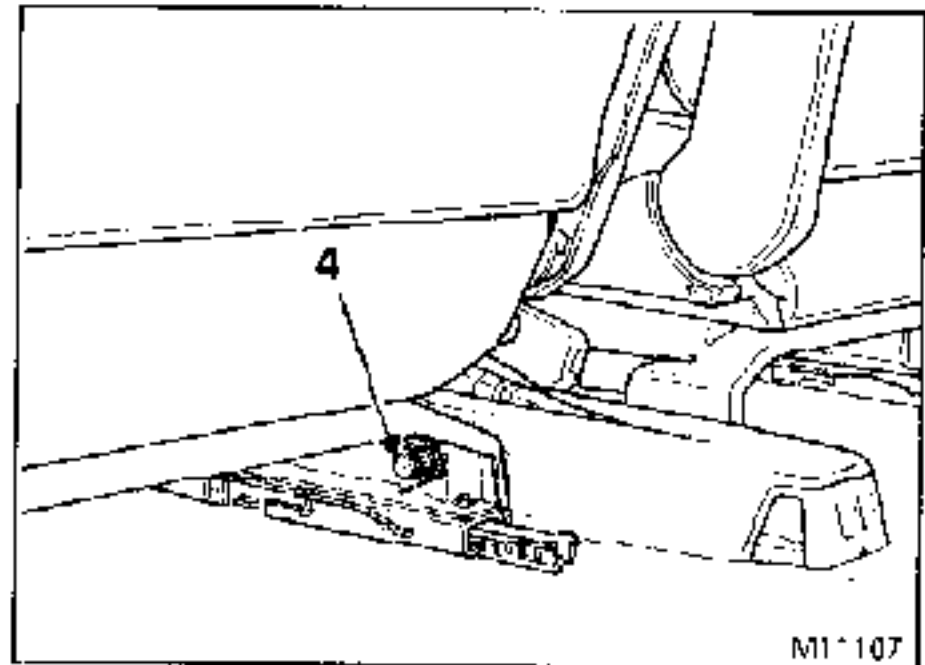

Déposer la vis (4),
Dégager la sangle vers le haut.

DEPOSE

Déposer :

- la vis (1),
- le cache (2), et le faire glisser vers le bas d'environ 15 mm pour dégager les clips supérieurs,
- les vis (3).

DEPOSE

Déposer :

- la fixation de ceinture sur le pied milieu,
- la poignée de maintien,
- l'enjoliveur plastique,
- la garniture du pied milieu (partiellement),

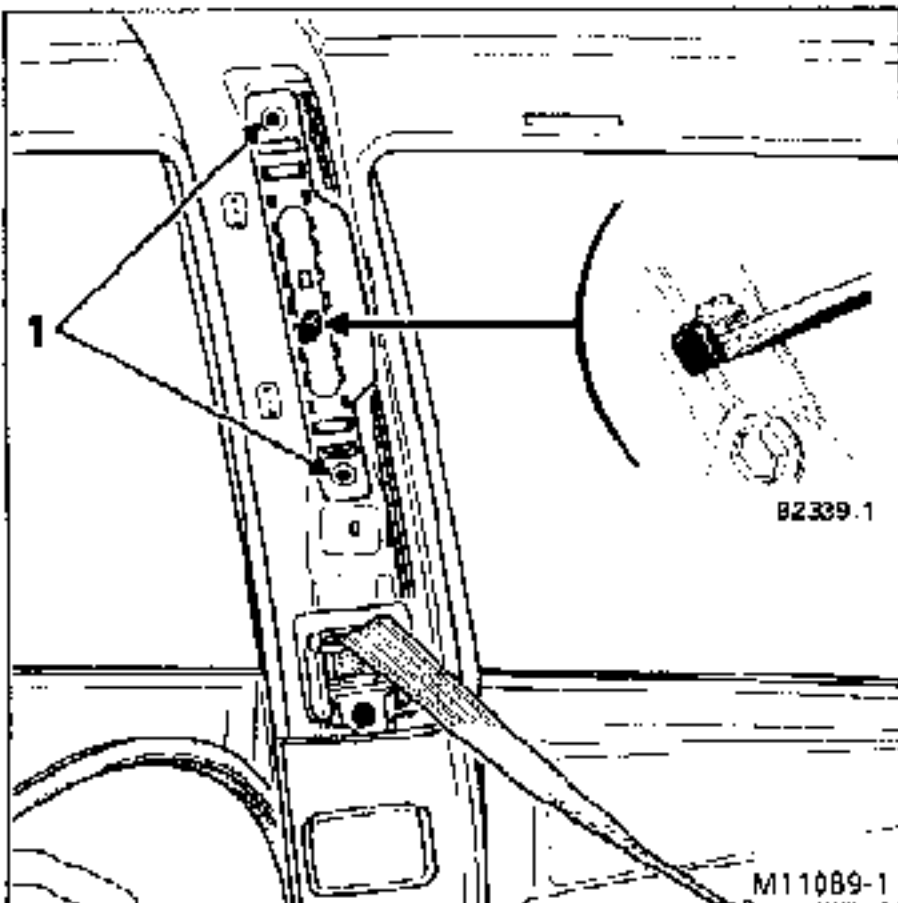

- le poussoir de réglage de hauteur de ceinture en dépliant la tête à l'aide d'un tournevis,
- les vis (1),
- le cache coulissant de la fixation réglable,

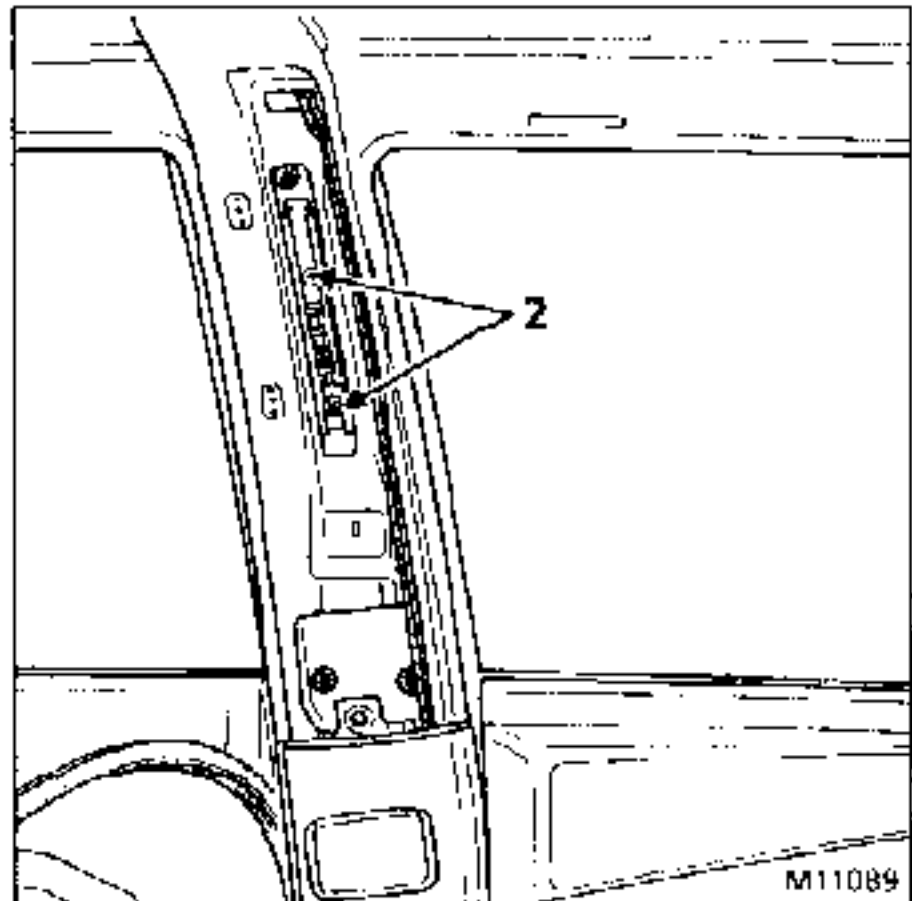

- les vis (2) du mécanisme coulissant,
- le mécanisme.

REPOSE

Effectuer les opérations en sens inverse de la dépose.

DEPOSE des ceintures sur pied arrière

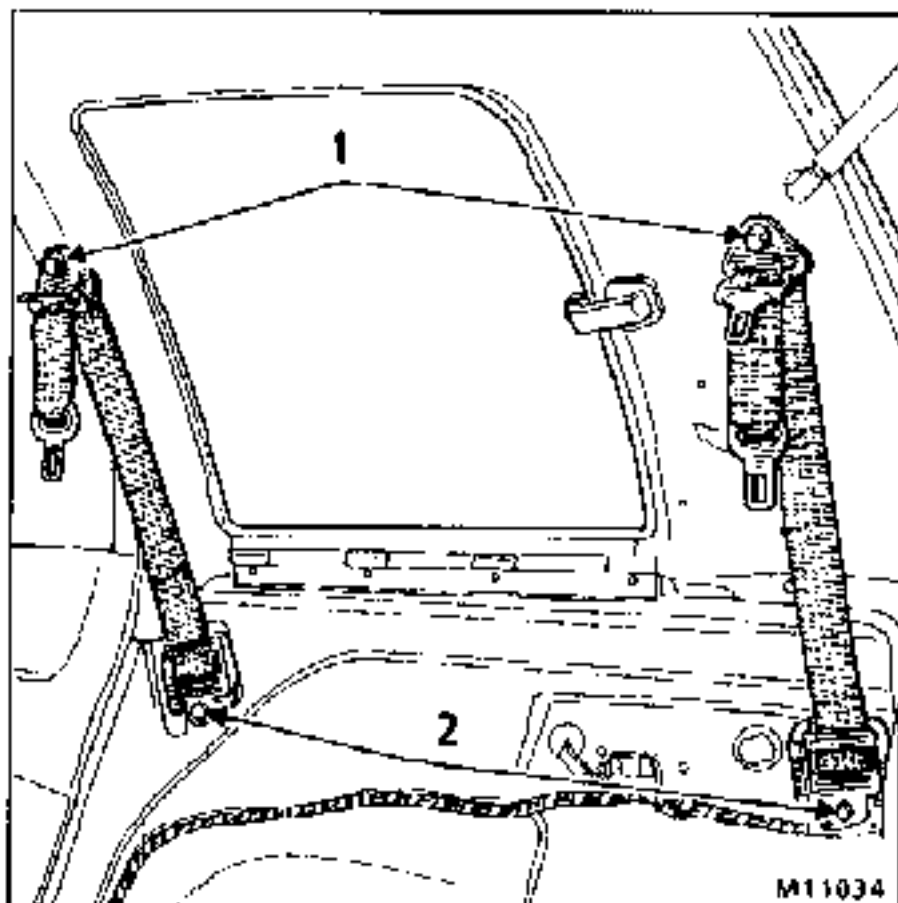

Déposer :

- le passage de roue arrière,
- les vis (1),
- les vis (2).

Dépose de la boucle sur le siège

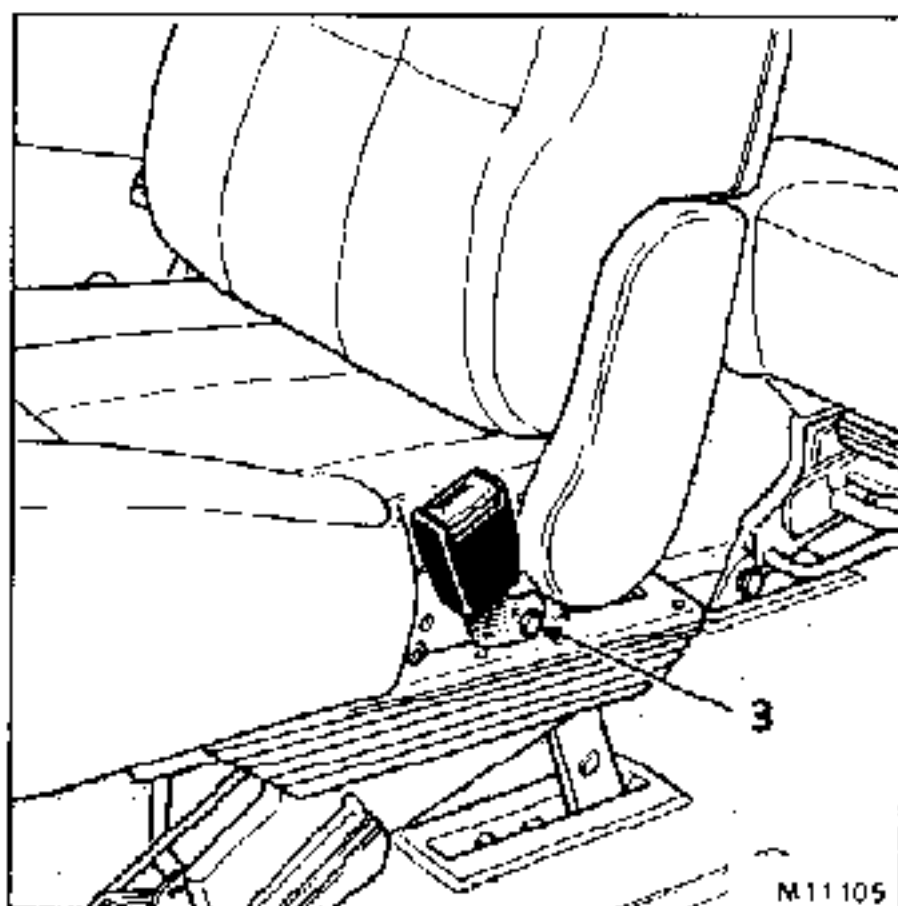

Déposer :

- le cache,
- la vis (3).